

# e684x1

optrel®  
swiss made 





QUICK START GUIDE..4
FUNCTIONS..... 6
SPARE PARTS..... 8
ENGLISH .....11
FRANÇAIS .....12
DEUTSCH .....13
SVENSKA ..... 14
ITALIANO ..... 15
ESPAÑOL .....16
PORTUGUÊS .....17
NEDERLANDS .....18
SUOMI .....19
DANSK ..... 20
NORSK .....21
POLSKI .....22
ČEŠTINA .....23
РУССКИЙ .....24
中文 .....25
MAGYAR .....26
TÜRKÇE .....25
日本語 .....28
ΕΛΛΗΝΙΚΑ .....29
БЪЛГАРСКИ..... 30
SLOVENSKY.....31
SLOVENSKO.....32
ROMÂNĂ.....33
EESTI ..... 34
LIETUVIŠKAI .....35
LATVIEŠU .....36
한국어 .....37
HRVATSKI .....38
GAEILGE.....39
MALTI..... 40

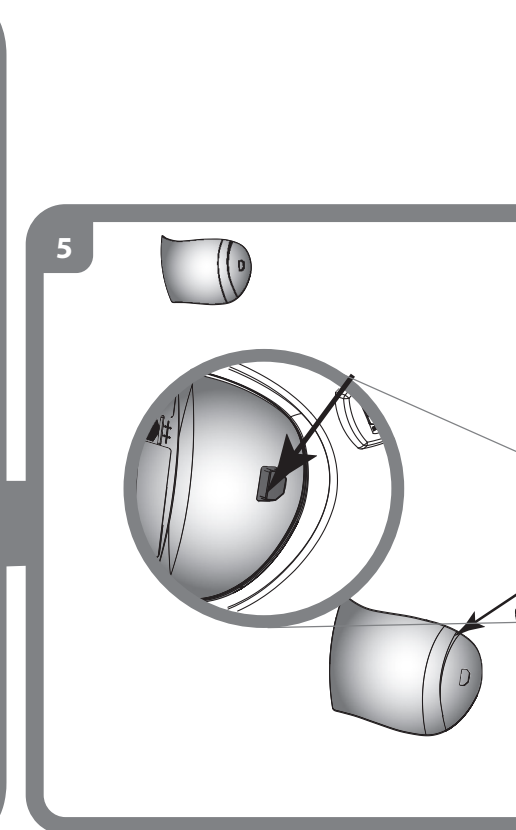
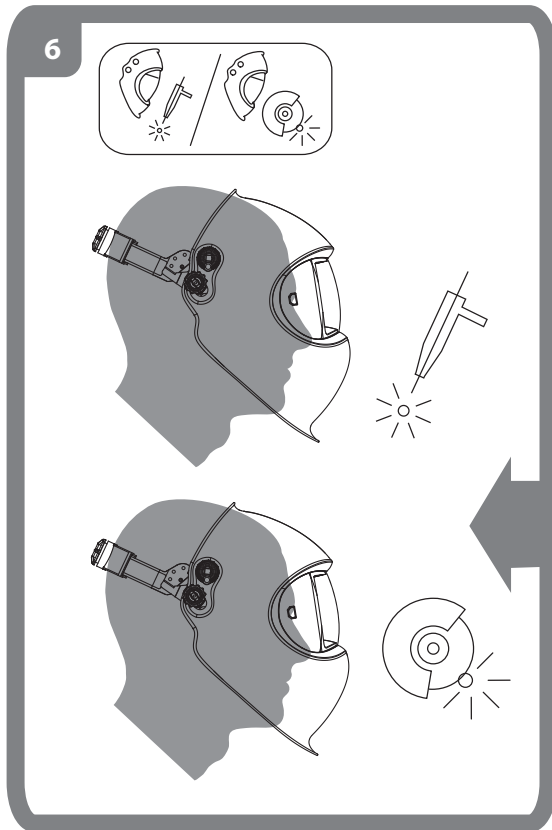
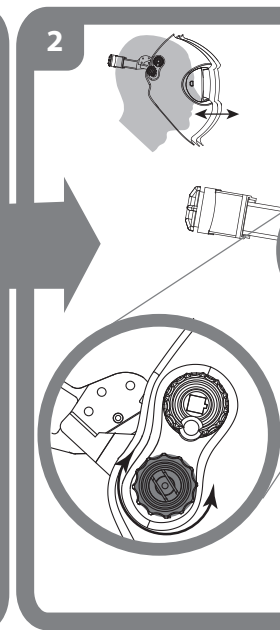
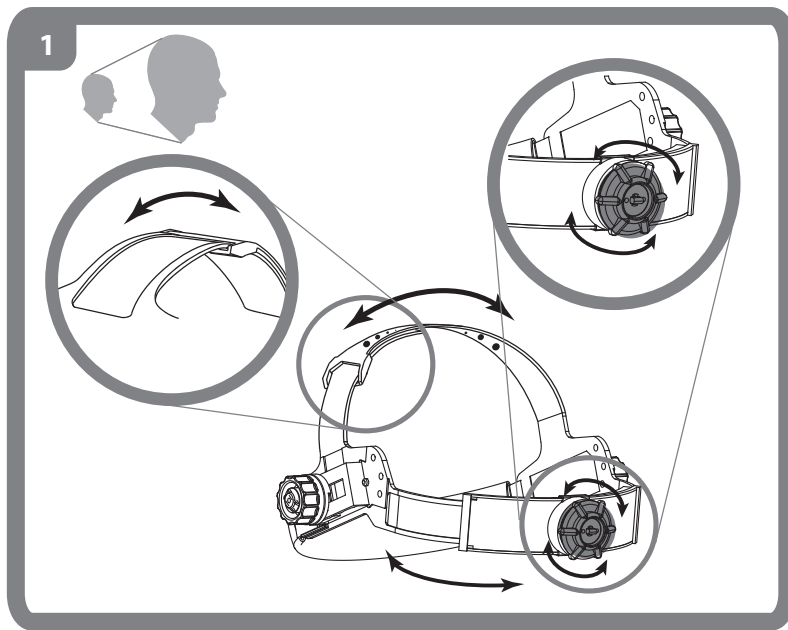

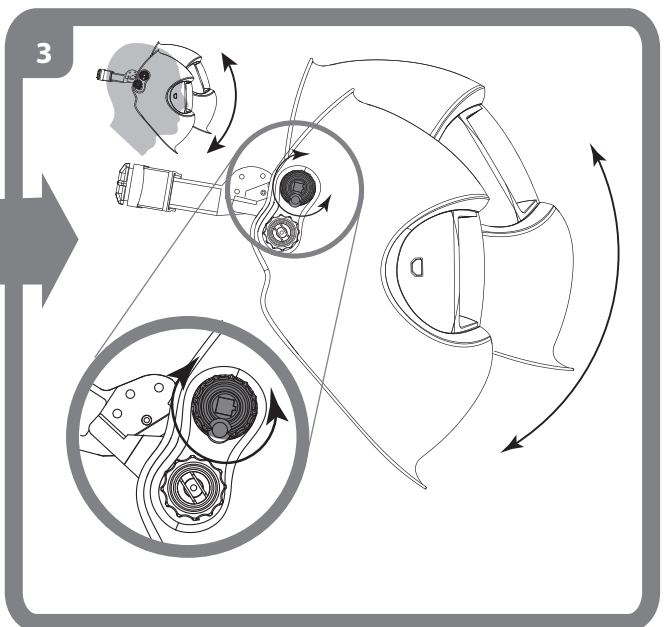
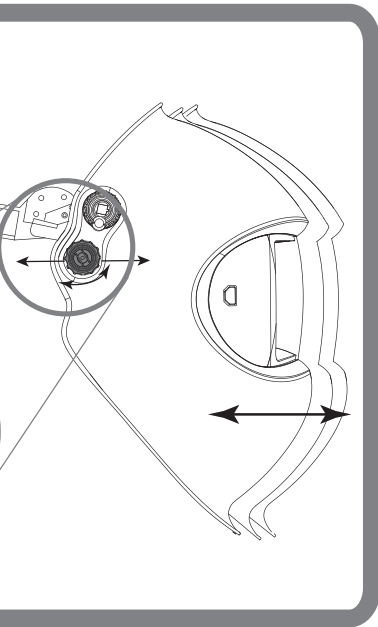

# Quick Start Guide

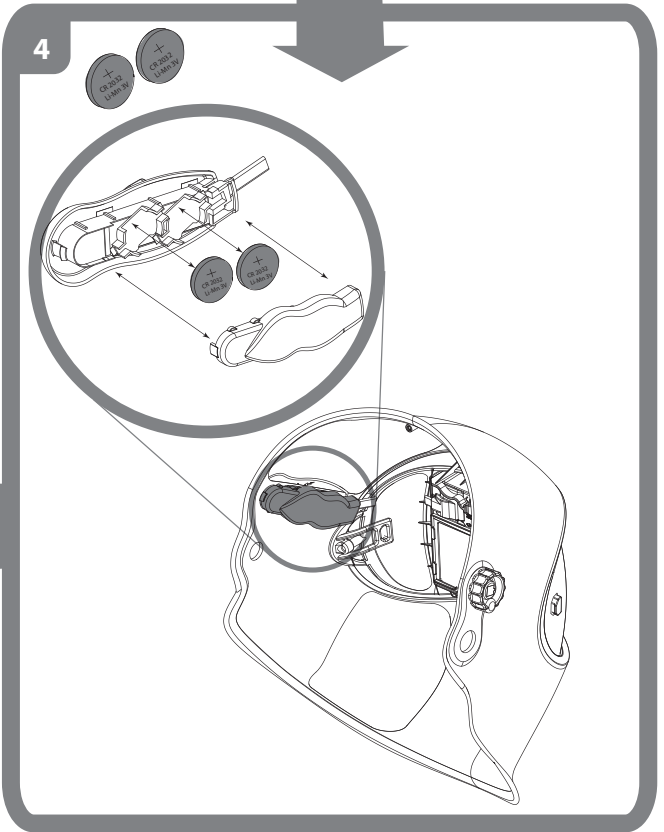
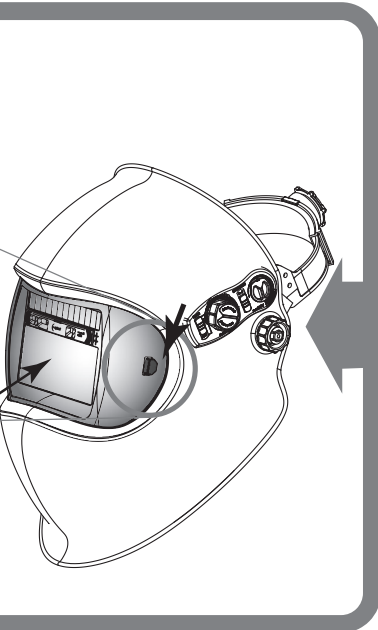

## AUTO MODE

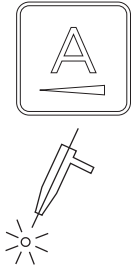

Choose Auto Mode

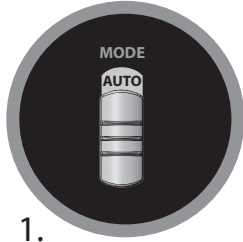

Pe +/- 2 Shade No.



# functions

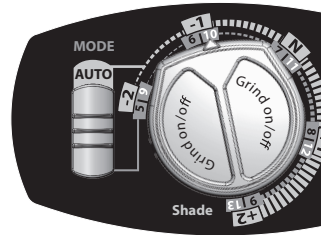

## MANUAL MODE

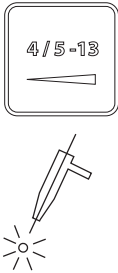

Choose Manual Mode

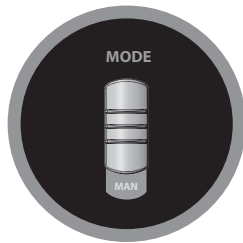

Manual Range 5-9/9-13

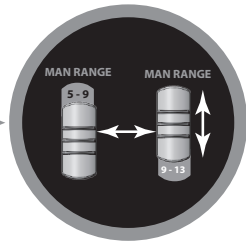

## GRIND MODE

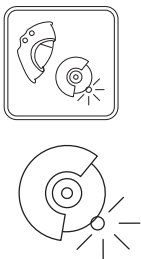

GRIND ON / OFF

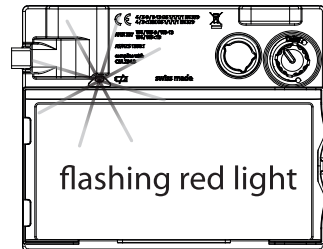
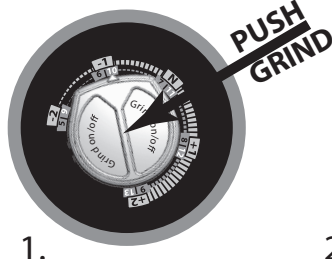

### Sensitivity

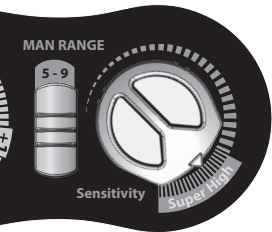
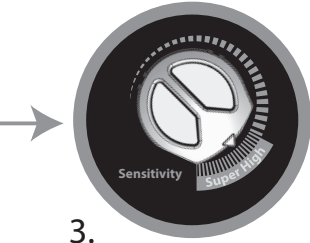

### Choose Delay

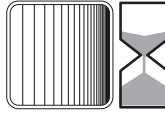

Delay switch with  
Twilight function

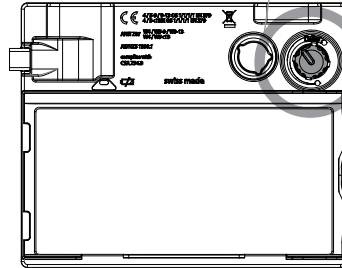
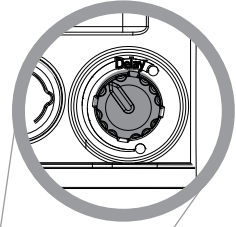

### Choose Shade Number



### Sensitivity

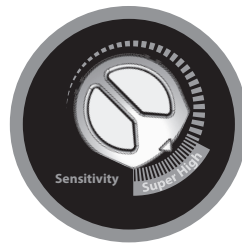

### SENSOR SLIDE

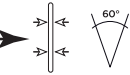
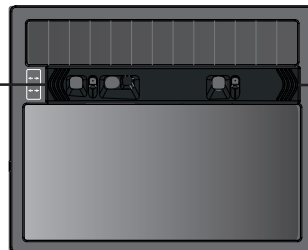
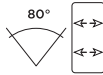
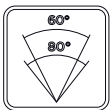

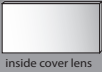

inside cover lens

1.

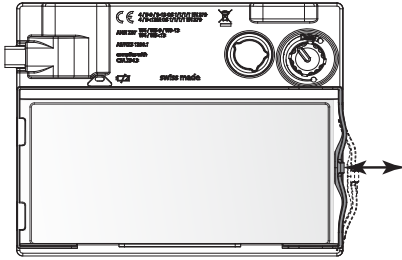

2.

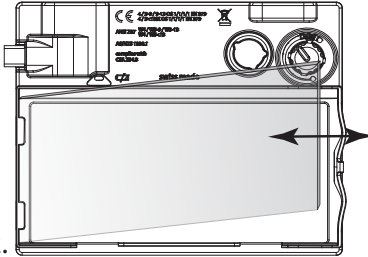

front cover lens

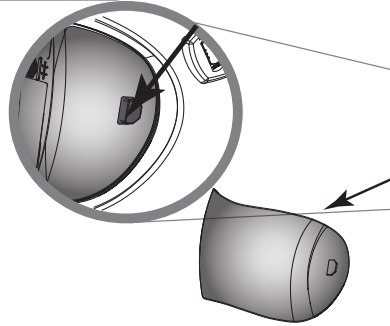

# spare parts



cartridge

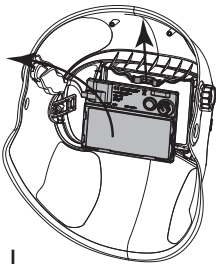

I.

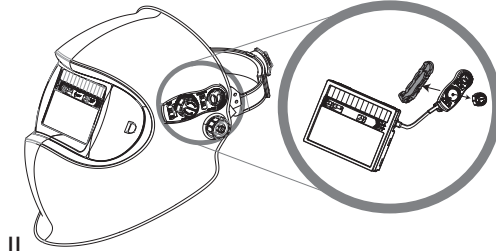

II.

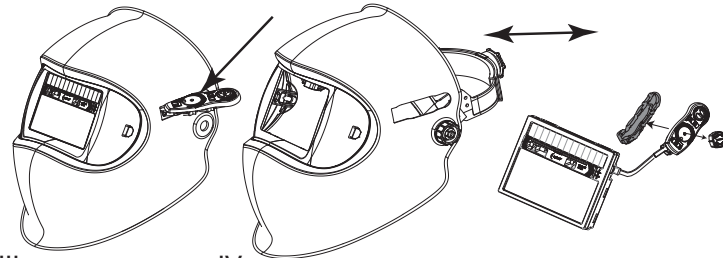

III.

IV.





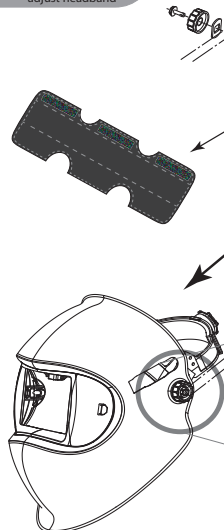



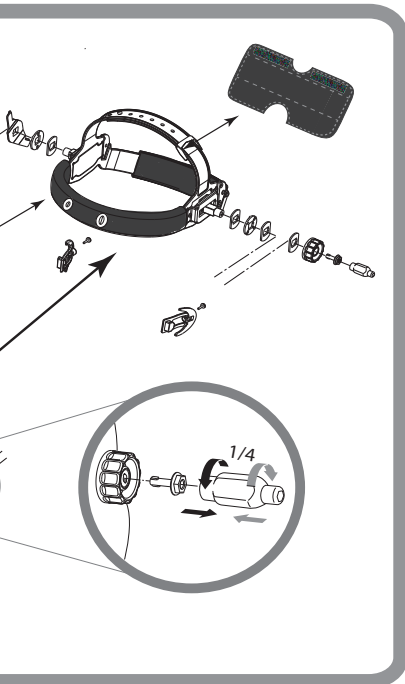
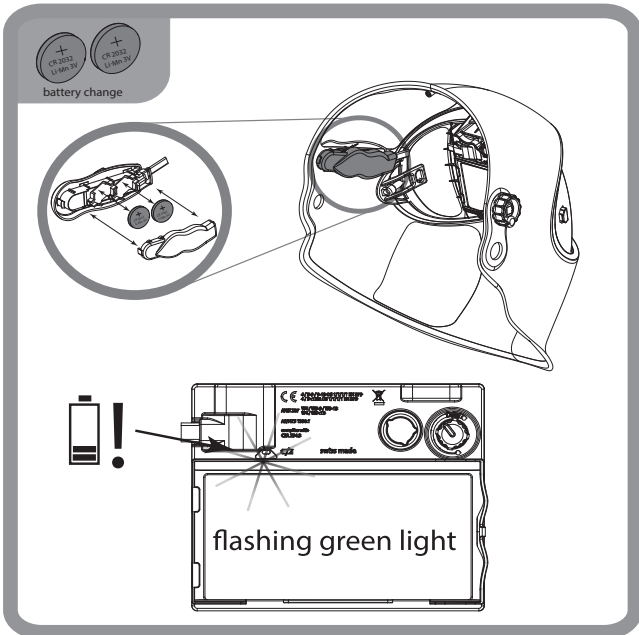
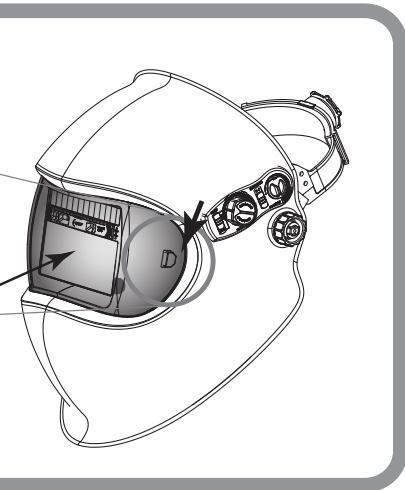

adjust headband







### spare parts







	SP01
	SP02
	SP03
	SP04
	SP05
	SP06
	SP07
	SP08
	SP09

# Schutzstufentabelle EN169

## Shade level chart EN169

# Tableau des niveaux de protection EN169

## Tabella dei livelli di protezione EN169

Process	Ampere																						
	1.5	6	10	15	30	40	60	70	100	125	150	175	200	225	250	300	350	400	450	500	600		
MMA 	8					9		10		11		12		13		14							
MIG heavy metals 								9		10		11		12		13		14					
MIG light metals, Al, Stainless 										10		11		12		13		14					
TIG 				8		9		10		11		12		13									
MAG 	8					9		10		11		12		13									
Plasma cutting 								9		10		11		12		13							
Micro plasma welding 	4	5	6	7	8	9	10	11	12														

Je nach persönlichem Empfinden kann die nächst höhere oder tiefere Schutzstufe verwendet werden.

According to the perception of the welder it is possible to use the next higher or lower shade number.

Selon la perception du soudeur il est possible d'utiliser un échelon de protection plus haut ou plus bas.

A seconda della sensibilità personale è possibile impostare il livello di protezione immediatamente superiore o inferiore.

Die auf dem Schweißerschutzfilter angebrachte Kennzeichnung bedeutet:

4/ 5-13 OS / 1 / 1 / 1 / 1 EN379  
4/ 5<13M OS / 1 / 1 / 1 / 1 EN379

Helmschilde  
Dunkelstufen

Hersteller  
Optische Klasse  
Strahlklasse  
Homogenität  
Blindwinkelabhängigkeit  
Nummer der Norm

The marking on the welding filter indicates:

4/ 5-13 OS / 1 / 1 / 1 / 1 EN379  
4/ 5<13M OS / 1 / 1 / 1 / 1 EN379

Light shade  
Dark Shade range

Manufacturer  
Optical Class  
Diffusion of light class  
Homogeneity  
Angular dependence  
Number of the standard

Le marquage apposé sur le filtre de protection pour soudeur signifie :

4/ 5-13 OS / 1 / 1 / 1 / 1 EN379  
4/ 5<13M OS / 1 / 1 / 1 / 1 EN379

Echelon de protection à l'état clair  
Echelon de protection à l'état foncé

Identification du fabricant  
Classe optique  
Classe de la diffusion de la lumière  
Homogénéité  
Angulaire dépendance  
Marque de certification

Il contrassegno riportato sul filtro di protezione per saldatore contiene i seguenti dati:

4/ 5-13 OS / 1 / 1 / 1 / 1 EN379  
4/ 5<13M OS / 1 / 1 / 1 / 1 EN379

Grado di protezione in stato chiaro  
Grado di protezione in stato scuro

Identificazione del fabbricante  
Classe ottica  
Classe della diffusione della luce  
Omogeneità  
Angolare dipendenza  
Numero della norma

Kennzeichnung Helmschilde:

OS 175 B CE

Hersteller  
Nummer der Norm  
Mittlere Stoßenergie

Marking helmet shell:

OS 175 B CE

Manufacturer  
Number of the standard  
Medium energy impact

Marquages masque:

OS 175 B CE

Identification du fabricant  
Classe optique  
Impact moyen énergie

Marcaggi maschera:

OS 175 B CE

Identificazione del fabbricante  
Numero della norma  
Impatto media energia

Kennzeichnung Vorsatzscheibe (EN166):

OS 1 B B CE

Hersteller  
Optische Klasse  
Mittlere Stoßenergie

Marking safety cover plate (EN166):

OS 1 B B CE

Manufacturer  
Number of the standard  
Medium energy impact

Marquages écran de protection extérieur (EN166):

OS 1 B B CE

Identification du fabricant  
Classe optique  
Impact moyen énergie

Marcaggi vetro di protezione esterno (EN166):

OS 1 B B CE

Identificazione del fabbricante  
Numero della norma  
Impatto media energia

Kennzeichnung Innere Schütztischelbe (EN166):

OS F CE

Hersteller  
Niedrige Stoßenergie

Marking inside cover lens (EN166):

OS F CE

Manufacturer  
Low energy impact

Marquages écran de protection intérieur (EN166):

OS F CE

Identification du fabricant  
Classe optique  
Impact à énergie basse

Marcaggi vetro di protezione interno (EN166):

OS F CE

Identificazione del fabbricante  
Numero della norma  
Impatto bassa energia

# English

## Introduction

A welding helmet is a type of headgear used when performing certain types of welding to protect the eyes, face and neck from flash burn, ultraviolet light, sparks, infrared light, and heat. The helmet consists of several parts (see spare parts list). An automatic welding filter combines a passive UV and a passive IR filter with an active filter, the luminous transmittance of which varies in the visible region of the spectrum, depending on the irradiance from the welding arc. The luminous transmittance of the automatic welding filter has an initial high value (light state). After the welding arc strikes and within a defined switching time, the luminous transmittance of the filter changes to a low value (dark state).

Depending on the model, the helmet can be combined with a protective helmet and / or with a PAPR (Powered Air Purifying Respirator) system.

## Safety instructions

Please read the operating instructions before using the helmet. Check that the front cover lens is fitted correctly. If it is not possible to eliminate errors, you must stop using the cartridge.

## Precautions & protective restrictions / Risks

During the welding process, heat and radiation are released, which can cause damage to the eyes and skin. This product offers protection for the eyes and face. When wearing the helmet, your eyes are always protected against ultraviolet and infrared radiation, regardless of the shade level. To protect the rest of your body, appropriate protective clothing must also be worn. In some circumstances, particles and substances released by the welding process can trigger allergic skin reactions in correspondingly predisposed persons. Materials that come into contact with skin may cause allergic reactions to susceptible persons. The protective welding helmet must only be used for welding and grinding and not for other applications. The manufacturer assumes no liability when the welding helmet is used for purposes other than intended or with disregard for the operating instructions. The helmet is suitable for all established welding procedures, excluding gas and laser welding. Please note the recommended protection level in accordance with EN169 on the cover. Scratched or damaged lenses must be replaced. The helmet does not replace a safety helmet. Depending on the model, the helmet can be combined with a protective helmet.

The helmet can affect the field of view due to constructive specifications (no view on the side without turning the head) and may affect a color perception due to the light transmission of the auto darkening filter. As a result, signal lights or warning indicators may not be seen. Further there is an impact hazard due to a larger contour (head with helmet on). The helmet also reduces the audio and heat perception.

## Sleep mode

The cartridge has an automatic switch-off function, which increases the service life. If the light falls on the cartridge for a period of approx 10 minutes less than 1 Lux, it automatically switches off. To reactivate the cartridge, it must be briefly exposed to daylight. If the shade cartridge cannot be reactivated or does not darken when the welding arc is ignited, the batteries must be replaced.

## Warranty & liability

Please see the instructions of the national sales organisation of the manufacturer for warranty provisions. For further information in this respect, please contact your official dealer. Warranty is only granted for material and manufacturing defects. In the case of damage caused by improper use, unauthorised intervention or through usage not intended by the manufacturer, the warranty or liability are no longer valid. Likewise, liability and the warranty are no longer valid if spare parts other than those sold by the manufacturer are used.

## Expected Lifetime

The welding helmet has no expiration date. The product can be used as long as no visible or invisible damage or functional problems occur.

## How to use (Quick Start Guide)

- Headband.** Adjust the upper adjusting band (p. 4) to the size of your head. Push in the ratchet knob (p. 4) and turn until the head band fits securely but without pressure.
- Distance from eyes and helmet angle.** By releasing the locking knobs (p. 4-5), the distance between the cartridge and the eyes can be adjusted. Adjust both sides equally and do not tilt. Then tighten the locking knobs again. The helmet angle can be adjusted using the rotary knob (p. 5).
- Automatic/manual operating mode.** The sliding switch (p. 6) is used to set the protection level setting mode. In automatic mode, the protection level is automatically adjusted to the intensity of the light arc via sensors (standard EN 379:2003). In manual mode, the protection level can be set by turning the knob (p. 6-7).
- Shade Level.** In "manual" mode, the protection level can be set by the range slider between the range level SL5 to SL9 and SL9 to SL13. The fine adjustment can be set by turning the potentiometer knob (p. 6-7). In "automatic" mode, the protection level (SL5 - SL13) corresponds to standard EN 379, if the potentiometer knob (p. 6-7) is set to position "N". Turn the knob to correct the automatically set protection level by two protection levels up or down, depending on personal preference (green inscription).
- Grinding mode.** Press the Grind button (p. 6) to switch the cartridge to grinding mode. In this mode the cartridge is deactivated and remains in light mode. The activated grinding mode is indicated by the red flashing LED (p. 6) inside the helmet. To deactivate grinding mode, press the protection level knob again. After 10 minutes, the grinding mode is automatically reset.
- Sensitivity.** Use the sensitivity knob (p. 7) to set the ambient light sensitivity. The border of the "Super High" area is the standard sensitivity setting. By turning the knob, these can be customized. In the "Super High" area the maximum light sensitivity can be achieved.
- Sensor slider.** The sensor slider can be set to two different positions. Depending on the position, the ambient light detection angle is reduced (p. 7) or increased (p. 7).
- Delay switch.** The opening knob (Delay) (p. 7) allows to select an opening delay from dark to light. The knob allows infinite adjustment from dark to light between 0.1 to 2.0 s which protects the eyes.

## Cleaning and disinfection

The shade cartridge and the front cover lens must be cleaned with a soft cloth at regular intervals. No strong cleaning agents, solvents, alcohol or cleaning agents containing scouring agent must be used. Scratched or damaged lenses must be replaced.

## Storage

The welding helmet must be stored at room temperature and at low humidity. Storing the helmet in the original packaging will increase the service life of the batteries.

## Replacing the front cover lens (p. 8-9)

Push in one side clip to release the front cover lens and then remove it. Attach the new front cover lens to one side clip. Pull the front cover lens round to the second side clip and place. This action requires some pressure to ensure that the gasket on the front cover lens has the desired effect.

## Replacing the batteries (p. 5)

The cartridge has replaceable Lithium button cell batteries, type CR2032. If you are using a welding helmet with a fresh air connection, you must remove the face seal before replacing the batteries. The batteries must be replaced when the LED on the cartridge flashes in green.

- Carefully remove the battery cover
- Remove the batteries and dispose of them in accordance with the national regulations for special waste
- Insert CR2032 type batteries, as shown
- Carefully replace the battery cover

If the shade cartridge does not darken when the welding arc is ignited, please check battery polarity. To check whether the batteries still have sufficient power, hold the shade cartridge against a bright lamp. If the green LED flashes, the batteries are empty and must be replaced immediately. If the shade cartridge does not operate correctly in spite of correct battery replacement, it must be declared unusable and must be replaced.

## Removing/installing the cartridge (p. 8)

- Pull out the protection level knob
- Carefully remove the battery cover
- Unlock the cartridge retention spring as shown
- Carefully tilt the cartridge out
- Unlock the satellite as shown
- Pull the satellite out through the gap in the helmet
- Rotate the satellite by 90° and push through the hole in the helmet
- Remove / replace the shade cartridge

The cartridge is installed in the reverse order.

## Troubleshooting

### Cartridge does not darken

- Adjust sensitivity → Check the light flow to the sensor
- Change the sensor slider position → Select manual mode
- Clean sensors or front cover lens → Replace the batteries
- Deactivate grinding mode

### Protection level too light

- Select manual mode → Replace front cover lens
- In automatic mode, adjust rotary knob by +1 or +2

### Protection level too dark

- Select manual mode → In automatic mode, adjust rotary knob by -1 or -2

### Cartridge flickers

- Adjust position of the delay knob on welding procedure
- Replace the batteries

### Poor vision

- Clean the front cover lens or cartridge → Increase the ambient light
- Adjust the protection level to the welding procedure

### Welding helmet slips

- Adjust/tighten the head band

## Specifications

(We reserve the right to make technical changes)

Shade Level	auto mode: SL4 (light mode) SL5 < SL13 (dark mode) manual mode: SL4 (light mode) SL5 < SL13 (dark mode)
UV/IR protection	Maximum protection in light and dark modes
Switching time from light to dark	170µs (23°C / 73°F) 110µs (55°C / 131°F)
Switching time from dark to light	0.1 - 2.0s with "Twilight Function"
Dimensions of cartridge	90 x 110 x 7mm / 3.55 x 4.33 x 0.28"
Dimensions of field of vision	50 x 100mm / 1.97 x 3.94"
Power supply	Solar cells, 2 pcs. LI batteries 3V replaceable (CR2032)
Weight	500g / 17.637 oz
Operating temperature	-10°C - 70°C / 14°F - 157°F
Storage temperature	-20°C - 80°C / -4°F - 176°F
Classification as per EN379	Optical class = 1 Homogeneity = 1 Light scatter = 1 Angle of vision dependency = 1
Standards	CE, EAC, ANSI, AS/NZS
Additional markings for PAPR version (notified body CE1024)	EN12491 (TH3 in combination with e3000, TH2 for versions with hardhat and e3000).

## Spare parts (p. 9)

- Helmet without cartridge (SP1) → Repair set 1 (Potentiometer knob, Sensitivity knob, Battery cover) (SP6)
- Cartridge incl. satellite (SP2) → Head band with fastener (SP7)
- Front cover lens (SP3) → Sweat band (SP8 / SP9)
- Repair set 2 (SP4)
- Inner protection lens (SP5)

## Declaration of conformity

See internet link address at last page.

## Legal information

This document complies with the requirements of EU regulation 2016/425 point 1.4 of Annex II.

## Notified body

See last page for detailed information.

# Français

## Introduction

Un masque de soudage est un type de casque qui est utilisé lors de la réalisation de certaines opérations de soudage pour protéger les yeux, le visage et le cou des coups d'arc, de la lumière ultraviolette, des étincelles, de la lumière infrarouge et de la chaleur. Le masque se compose de plusieurs parties (voir la liste des pièces de rechange). Un filtre de soudage automatique combine un filtre à UV passif et filtre à IR passif avec un filtre actif dont la fonction de transmission lumineuse varie dans la région visible du spectre en fonction de l'éclairement énergétique provenant de l'arc de soudage. Le facteur de transmission lumineuse du filtre de soudage automatique a une valeur initiale élevée (état éclairé). Le facteur de transmission lumineuse change à une valeur faible (état foncé) après l'armage de l'arc de soudage et dans un délai de commutation défini. Suivant le modèle, le masque peut être combiné avec un casque de protection et/ou un appareil respiratoire filtrant à ventilation assistée (PAPR).

## Consignes de sécurité / Risques

Veillez lire les instructions d'utilisation avant de mettre le masque en service. Vérifiez que l'écran de protection frontale est bien monté. Si les erreurs survenues ne peuvent pas être corrigées, la cassette optoélectronique ne doit plus être utilisée.

## Mesures de précaution et limites de la protection

La chaleur et le rayonnement dégagés lors du processus de soudure peuvent provoquer des blessures oculaires et cutanées. Ce produit offre une protection des yeux et du visage. Quel que soit le degré de protection, lorsque vous portez ce masque, vous vous êtes toujours protégés des rayonnements ultraviolets et infrarouges. Pour assurer la protection de votre peau, les vêtements ont été conçus pour offrir des vêtements de protection appropriés. Les particules et substances libérées lors du processus de soudage sont susceptibles de déclencher des réactions allergiques chez certaines personnes. Les matériaux entrant en contact avec la peau peuvent causer des réactions allergiques chez les personnes sensibles. Le masque de soudure, exclusivement destiné au soudage et ponçage, ne doit pas être utilisé pour d'autres applications. Le fabricant n'assume aucune responsabilité lorsque le masque de soudage est utilisé à des fins autres que l'usage pour lequel il a été conçu ou en ne respectant pas les instructions d'utilisation. Le masque convient pour tous les procédés de soudage courants, **hormis le soudage au gaz et au laser**. Veillez tenir compte des recommandations de protection selon EN169 figurant sur la jaquette. Le masque ne remplace pas un casque de sécurité. Suivant le modèle, le masque peut être combiné avec un casque de protection.

Le masque peut affecter le champ de vision en raison des caractéristiques constructives (pas de vision latérale sans tourner la tête) et peut affecter la perception des couleurs en raison de la transmission lumineuse du filtre à assombrissement automatique. Par conséquent, les témoins lumineux ou les indicateurs d'avertissement peuvent ne pas être vus. Il existe en outre un risque de choc en raison du contour plus grand (masque porté sur la tête). Le masque réduit également la perception des sons et de la chaleur.

## Mode veille

La cassette optoélectronique est dotée d'une fonction de mise hors service automatique, qui prolonge la durée de service des piles. Si aucune lumière ne parvient aux photodiodes pendant 15 min, la cassette optoélectronique se met automatiquement hors service. Pour remettre la cassette en service, les photodiodes doivent être brièvement exposées à la lumière du jour. Si il n'est plus possible d'activer la cassette optoélectronique ou qu'elle ne s'assombrit plus à l'allumage de l'arc de soudage, des piles doivent être remplacées.

## Garantie et responsabilité

Veillez consulter les instructions de l'organisation commerciale nationale du fabricant pour les dispositions relatives à la garantie. Veuillez contacter votre distributeur officiel pour plus d'informations à ce sujet. La garantie ne porte que sur les défauts constatés dans le matériau ou de fabrication. En cas de dommages consécutifs à une utilisation impropre, des interventions non autorisées ou une utilisation non prévue par le fabricant, la garantie ne s'applique pas et la responsabilité du fabricant n'est pas engagée. De même, toute responsabilité ou garantie perdue sa validité en cas d'utilisation de pièces de rechange autres que celles vendues par le fabricant.

## Durée de vie prévue

Le casque de soudure n'a pas une date d'expiration. Le produit peut être utilisé tant que aucun dommage visible ou invisible ou des problèmes fonctionnels se produisent.

## Utilisation (Quick Start Guide)

- Sangle serre-tête.** Ajustez la sangle de réglage (p. 4) à la taille de votre tête. Appuyez sur le bouton d'arrêt (p. 4) et tournez-le jusqu'à ce que la sangle serre-tête repose à plat mais sans serrer.
- Distance aux yeux et inclinaison du masque.** Réglez la distance entre la cassette et les yeux en ajustant les boutons de serrage (p. 4-5). Le réglage doit être identique des deux côtés pour que le masque soit bien droit. Resserrez ensuite à nouveau les boutons d'arrêt. L'inclinaison du masque peut être ajustée au moyen du bouton tournant (p. 5).
- Mode automatique / manuel.** Le mode de réglage du degré de protection peut être sélectionné à l'aide de l'interrupteur à coulisse (p. 6). En mode automatique, le degré de protection est automatiquement ajusté en fonction de l'intensité de l'arc électrique à l'aide d'un système électronique de capteurs (norme EN 379:2003). En mode manuel, le degré de protection peut être réglé en tournant le bouton (p. 6-7).
- Degré de protection.** En mode manuel, le degré de protection peut être réglé de SLS - SL9 et SL9 - SL13 en tournant le bouton (p. 6-7). En mode automatique, le degré de protection correspond à la norme EN 379, lorsque le bouton tournant (p. 6-7) est sur la position N. Le degré de protection réglé automatiquement peut être corrigé en fonction de la sensibilité personnelle en tournant le bouton d'un cran vers le haut respectivement vers le bas.
- Mode meulage.** Appuyez sur le bouton de réglage du degré de protection (p. 6) pour activer le mode meulage de la cassette optoélectronique. Dans ce mode, la cassette est désactivée et reste à l'état clair. Ce mode est indiqué au soudeur par une LED (p. 6) rouge clignotante, située à l'intérieur du masque. Pour désactiver le mode meulage, réappuyez sur le bouton de réglage du degré de protection. Le mode meulage est automatiquement réactivé après 10 minutes.
- Sensibilité.** Le bouton de réglage de la sensibilité (p. 57) permet de régler la sensibilité à la lumière ambiante. Le point rouge sur l'échelle de réglage représente la sensibilité recommandée pour une situation standard.
- curseur de capteur.** Le curseur de capteur peut être réglé sur deux positions différentes. En fonction de sa position, l'angle de détection de la lumière environnante est réduit (p. 7) ou agrandi (p. 7), c.-à-d. que la cassette réagit plus ou moins fortement aux sources de lumière environnantes.
- Temporisateur.** Le bouton de réglage de l'ouverture (Delay) (p. 7) permet de définir le délai d'ouverture de la cassette, avant qu'elle ne s'éclaircisse de nouveau. Le bouton rotatif permet un réglage de degré

de protection du sombre au clair entre 0,1 - 2,0 s avec un "Twilight Function" supplémentaire qui protège les yeux en cas d'objets incandescents.

## Nettoyage et désinfection

La cassette optoélectronique et l'écran de protection frontale doivent être nettoyés régulièrement avec un chiffon doux. Ne pas utiliser de détergents forts, de solvants, d'alcool ou de détergents abrasifs. Remplacez tout écran rayé ou endommagé.

## Stockage

Le masque de soudeur doit être stocké à température ambiante et à un taux d'humidité bas. Le stockage du casque dans l'emballage d'origine augmentera la durée de vie des piles.

## Remplacement de l'écran de protection frontale (p. 8-9)

Appuyez sur le clip latéral pour libérer l'écran de protection frontale et pouvoir l'enlever. Installez un nouvel écran et le tendre sur le second clip latéral pour l'enclencher. Il faut exercer une légère pression sur la poignée pour que le joint d'étanchéité de l'écran soit efficace.

## Remplacement des piles (p. 5)

La cassette optoélectronique est équipée de piles boutons Lithium de type CR2032 remplaçables. Dans le cas d'un masque de soudeur avec prise d'air frais, il convient de retirer l'étanchéité du visage avant de procéder au remplacement des piles. Remplacez les piles lorsque la LED verte sur la cassette commence à clignoter.

- Enlevez prudemment le couvercle du compartiment des piles
- Retirez les piles et éliminez-les conformément aux prescriptions nationales relatives aux déchets spéciaux
- Mettez en place des piles de type CR2032 comme illustré
- Remontez soigneusement le couvercle du compartiment des piles

Si la cassette optoélectronique ne s'assombrit plus à l'allumage de l'arc de soudage, veuillez contrôler la polarité des piles. Pour vérifier si les piles ont encore assez de puissance, maintenez la cassette optoélectronique contre une lampe allumée. Si la LED verte clignote, les piles sont déchargées et doivent être remplacées immédiatement. Si, bien que les piles soient bien en place, la cassette optoélectronique ne fonctionne toujours pas correctement, elle doit être considérée comme inutilisable et doit être remplacée.

## Démontage de la cassette optoélectronique (p. 8)

- Désactivez le bouton de réglage du degré de protection
- Enlevez prudemment le couvercle du compartiment des piles
- Débloquez le ressort de retenue de la cassette comme illustré
- Faites prudemment basculer la cassette
- Débloquez la satellite comme illustré
- Retirez la satellite par l'évidement situé dans le masque
- Tournez la satellite de 90° et le pousser à travers l'ouverture du masque
- Retirez / remplacez la cartouche d'overs

Le montage de la cassette optoélectronique s'effectue dans l'ordre inverse du démontage.

## Dépannage

### La cassette optoélectronique ne s'obscurcit pas

- Réglez la sensibilité → Nettoyez les capteurs ou l'écran de protection
- Modifiez la position du curseur de capteur → Sélectionnez le mode manuel

→ Nettoyez les capteurs ou l'écran de protection → Remplacez les piles

→ Désactivez le mode meulage

### Degré de protection trop clair

→ Sélectionnez le mode manuel → Changer d'écran de protection frontale

→ En mode automatique, régler le bouton tournant sur +1 ou +2

### Degré de protection trop sombre

→ Sélectionnez le mode manuel → En mode automatique, régler le bouton tournant sur -1 ou -2

### La cassette optoélectronique vacille

→ Corrigez la position du bouton de réglage de l'ouverture → Remplacez les piles

### La vue est maussaise

→ Nettoyez l'écran de protection frontale ou le filtre → Augmentez la lumière ambiante

→ Adaptez le degré de protection au procédé de soudage

### Le masque de soudeur glisse

→ Ajustez / resserrez la sangle serre-tête

### Caractéristiques

(sans réserve de modifications techniques)

Degré de protection	mode auto: 4 (à l'état clair) 5 < 13 (à l'état sombre) mode manuel: 4 (à l'état clair) 5 < 13 (à l'état sombre)
Protection UV/IR	Protection maximale à l'état clair et à l'état sombre
Temps de passage de clair à sombre	170 µs (23 °C/73 °F) 110 µs (55 °C/131 °F)
Temps de passage de sombre à clair	0,1 - 2,0 s avec "Twilight Function"
Dimensions de la cassette optoélectronique	90 x 110 x 7 mm / 3,55 x 4,33 x 0,28"
Dimensions du champ visuel	50 x 100 mm / 1,97 x 3,94"
Tension d'alimentation	Photodiodes / piles Li3 V remplaçables (CR2032)
Poids	500 g / 17,63oz
Température de service	-10 °C - 70 °C / 14 °F - 157 °F
Température de stockage	-20 °C - 80 °C / 4 °F - 176 °F
Classification selon EN379	Classe optique = 1 Lumière diffusée = 1 Selon l'angle de visée = 1
Homologations	CE, EAC, ANSI, AS/INZS
Marques supplémentaires pour la version avec PAPR (Organisme notifié CE 1024)	EN 12491 (TH3 en combinaison avec e3000, TH3 pour versions avec hardhat et e3000).

## Pièces de rechange (voir la jaquette)

- Masque sans cassette (SP1) -Kit de réparation 1 (Bouton de potentiomètre, Bouton de sensibilité, couvercle de la batterie)
- Cassette optoélectronique avec satellite (SP2) (SP6)
- Écran de protection frontale (SP3) -Sangle serre-tête avec armatures de protection (SP7)
- Kit de réparation 2 (SP4)
- Écran de protection inférieur (SP5) -Bandeau anti-sueur (SP8 / SP9)

## Déclaration de conformité

Voir le lien Internet sur la dernière page.

## Informations légales

Le présent document est conforme aux exigences de la Réglementation UE 2016/425 point 1.4 de l'Annexe II.

## Organisme notifié

Voir la dernière page pour les informations détaillées.

# Deutsch

## Einführung

Ein Schweißhelm ist eine Kopfbedeckung, die bei bestimmten Schweißarbeiten dazu dient, Augen, Gesicht und Hals vor Verbrennungen, UV-Licht, Funken, Infrarotlicht und Hitze zu schützen. Der Helm besteht aus mehreren Teilen (siehe Ersatzteilliste). Ein automatischer Schweißfilter kombiniert einen passiven UV- und einen passiven IR-Filter mit einem aktiven Filter, dessen Lichtdurchlässigkeit im sichtbaren Bereich des Spektrums abhängig von der Leuchtkraft des Schweißbogens variiert. Die Lichtdurchlässigkeit des automatischen Schweißfilters hat einen hohen Anfangswert (heller Zustand) nach dem Einschalten des Schweißbogens und innerhalb einer definierten Ansprechzeit ändert sich die Lichtdurchlässigkeit des Filters auf einen niedrigen Wert (dunkler Zustand). Je nach Modell kann der Helm mit einem Schutzhelm und/oder einem PAPR-System (Powered Air Purifying Respirator) kombiniert werden.

## Sicherheitshinweise

Lesen Sie die Bedienungsanleitung bevor Sie den Helm in Gebrauch nehmen. Überprüfen Sie die korrekte Montage der Vorsatzeinheit. Können Fehler nicht behoben werden, darf die Blendschutzkassette nicht mehr benutzt werden.

## Vorsichtsmassnahmen & Schutzbeschränkung / Risiken

Beim Schweißprozess werden Wärme und Strahlung freigesetzt, welche zu Augen- und Hautverletzungen führen können. Dieses Produkt bietet Schutz für Augen und Gesicht. Ihre Augen sind beim Tragen des Helmes unabhängig von der Wahl der Schutzstufe immer gegen ultraviolette und infrarote Strahlung geschützt. Zum Schutz des restlichen Körpers sind zusätzlich entsprechende Schutzkleidung zu tragen. Partikel und Substanzen, die durch den Schweißprozess freigesetzt werden, können unter Umständen bei entsprechend veranlagten Personen allergische Hautreaktionen auslösen. Bei empfindlichen Personen kann der Hautkontakt mit dem Kopfteil zu allergischen Reaktionen führen. Der Schweißerschutzhelm darf nur zum Schweißen und Schleifen und nicht für andere Anwendungen verwendet werden. Der Hersteller übernimmt keine Haftung, wenn der Schweißhelm nicht bestimmungsgemäß oder nicht gemäß der Gebrauchsanweisung verwendet wird. Der Helm ist für alle gängigen Schweißverfahren geeignet, **ausgenommen Gas- und Laserschweißen**. Bitte beachten Sie die **Schutzstufempfehlung gemäß EN169 auf dem Umschlag**. Der Helm ersetzt keinen Schutzhelm. Je nach Modell kann der Helm mit einem Schutzhelm kombiniert werden. Der Helm kann aufgrund konstruktiver Merkmale das Sichtfeld (keine Sicht zur Seite ohne Drehung des Kopfes) und aufgrund der Lichtdurchlässigkeit des automatischen Verdunkelungsfilters die Farbwahrnehmung beeinträchtigen. Infolgedessen werden Signalleuchten oder Warnanzeiger möglicherweise nicht gesehen. Des Weiteren besteht eine Anstossgefahr aufgrund des größeren Umfangs (Kopf mit Helm). Der Helm reduziert zudem das Hör- und Wärmeempfinden.

## Schlafmodus

Die Blendschutzkassette verfügt über eine automatische Ausschalfunktion, welche die Batterie Lebensdauer erhöht. Fällt während ca. 10 Min. weniger als 1 Lux Licht auf die Blendschutzkassette, schaltet sich die Blendschutzkassette automatisch aus. Zum Wiedereinschalten der Kassette müssen die Solarzellen kurz dem Tageslicht ausgesetzt werden. Sollte sich die Blendschutzkassette nicht mehr aktivieren lassen oder beim Zünden des Schweißbogens nicht mehr verdunkeln, müssen die Batterien ersetzt werden.

## Garantie & Haftung

Die Garantiebestimmungen entnehmen Sie bitte den Angaben der nationalen Vertriebsorganisation des Herstellers. Weitere Informationen hierzu erhalten Sie bei Ihrem autorisierten Fachhändler. Garantie wird nur auf Material- und Fabrikationsfehler gewährt. Im Falle von Schäden aufgrund unsachgemäßer Anwendung, unerlaubten Eingriffen oder durch den Hersteller nicht vorgesehene Verwendung entfällt Garantie und Haftung. Ebenfalls entfällt Haftung und Garantie, wenn andere als die Originalersatzteile verwendet werden.

## Erwartete Lebensdauer

Der Schweißhelm hat kein Verfallsdatum. Das Produkt kann verwendet werden, solange keine sichtbaren oder unsichtbaren Beschädigungen oder Funktionsstörungen auftreten.

## Anwendung (Quick Start Guide)

- Kopfband.** Passen Sie das obere Verstellband (S.4) an Ihre Kopfgröße an. Ratschenkopf (S.4) hineindrücken und drehen bis das Kopfband satt aber ohne Druck anliegt.
- Augenabstand und Helmneigung.** Durch das Lösen der Arretierknöpfe (S.4-5) wird der Abstand zwischen Kassette und Augen eingestellt. Beide Seiten gleich einstellen und nicht verketten. Anschließend die Arretierknöpfe wieder anziehen. Die Helmneigung lässt sich durch den Drehknopf (S.5) anpassen.
- Betriebsmodus automatisch / manuell.** Mit dem Schiebescalter (S.6) lässt sich der Modus der Schutzstufeneinstellung wählen. Im automatischen Modus wird die Schutzstufe mittels Sensorik automatisch an die Intensität des Lichtbogens angepasst (Norm EN 379:2003). Im manuellen Modus lässt sich die Schutzstufe durch Drehen des Knopfes (S.6-7) einstellen.
- Schutzstufe.** Im Modus „manuell“ kann durch das Verschieben des Rangeschalters zwischen den Schutzstufenbereichen SL5- SL9 und SL9- SL13 gewählt werden. Die Feinjjustierung erfolgt durch Drehen des Potentiometerknopfes (S.6-7) (graue Beschriftung). Im Modus „automatisch“ entspricht die Schutzstufe (SL5- SL13) der Norm EN 379, wenn der Drehknopf (S.6-7) auf Position „N“ steht. Durch Drehen des Knopfes kann die automatisch eingestellte Schutzstufe je nach persönlichem Empfinden um bis zu zwei Schutzstufen nach oben oder unten korrigiert werden (grüne Beschriftung).
- Schleifmodus.** Durch Drücken des Grindknopfes (S.6) wird die Blendschutzkassette in den Schleifmodus versetzt. In diesem Modus ist die Kassette deaktiviert und bleiblich Hellzustand. Der aktivierte Schleifmodus ist an der rot blinkenden LED (S.6) im Inneren des Helmes erkennbar. Zum Ausschalten des Schleifmodus erneut den Grindknopf drücken.
- Empfindlichkeit.** Mit dem Empfindlichkeitsknopf (S.7) wird die Umgebungslichtempfindlichkeit eingestellt. Die Grenze zu „Super High“ entspricht der Standard-einstellung. Durch drehen des Drehknopfes kann diese individuell angepasst werden. Im Bereich „Super High“ wird eine sehr hohe Lichtempfindlichkeit erreicht.
- Sensorschieber.** Der Sensorschieber kann auf zwei unterschiedliche Positionen gesetzt werden. Je nach Position wird der Winkel zur Erkennung von Umgebungslicht vermindert (S.7) oder vergrößert (S.7).
- Öffnungszeitregler.** Der Öffnungszeitregler (Delay) (S.7) erlaubt die Wahl der Öffnungsverzögerung von dunkel auf hell. Der Drehknopf erlaubt eine stufenlose Einstellung von dunkel zu hell zwischen 0.1 - 2.0 s mit dem zusätzlichen „Dämmerungs- Effekt“.

## Reinigung und Desinfektion

Die Blendschutzkassette und die Vorsatzeinheit müssen regelmäßig mit einem weichen Tuch gereinigt werden. Es dürfen keine starken Reinigungsmittel, Lösungsmittel, Alkohol oder Reinigungsmittel mit Schleifmittelanteil verwendet werden. Zerkratzte oder beschädigte Sichtscheiben sollten ersetzt werden.

## Lagerung

Der Schweißhelm ist bei Raumtemperatur und tiefer Luftfeuchtigkeit zu lagern. Um die Lebensdauer der Batterien zu verlängern lagern Sie den Helm in der Originalverpackung.

## Vorsatzeinheit auswechseln (S.8-9)

Ein Seitenteil wird hineingedrückt, damit wird die Vorsatzeinheit gelöst und kann abgenommen werden. Neue Vorsatzeinheit in einem Seitenteil einhängen. Vorsatzeinheit zum zweiten Seitenteil herumspannen und einrasten. Dieser Handgriff braucht etwas Druck, damit die Dichtung auf der Vorsatzeinheit die gewünschte Wirkung zeigt.

## Batterien ersetzen (S.5)

Die Blendschutzkassette verfügt über auswechselbare Lithium-Knopfzellenbatterien Typ CR2032. Falls Sie einen Schweißhelm mit Frischluftanschluss verwenden, müssen Sie vor dem Auswechseln der Batterien die Gesichtsbildung abblenden. Die Batterien müssen ausgetauscht werden, wenn die LED der Kassette grün blinkt.

- Batteriedeckel sorgfältig entfernen.
- Batterien entfernen und entsprechend den landesüblichen Vorschriften für Sondermüll entsorgen.
- Batterien Typ CR2032 wie abgebildet einsetzen.
- Batteriedeckel sorgfältig montieren.

Sollte sich die Blendschutzkassette beim Zünden des Schweißbogens nicht mehr verdunkeln, bitte korrekte Polarität der Batterien überprüfen. Um zu kontrollieren ob die Batterien noch genügend Energie haben, halten Sie die Blendschutzkassette an eine helle Lampe. Blinkt jetzt die grüne LED, so sind die Batterien leer und müssen sofort ausgetauscht werden. Falls die Blendschutzkassette trotz korrektem Wechsel der Batterien nicht korrekt funktioniert, muss sie als nicht mehr gebrauchsfähig beurteilt und ersetzt werden.

## Blendschutzkassette aus-leinbauen (S.8)

- Schutzstufenknopf herausziehen
- Batteriedeckel sorgfältig entfernen
- Kassette- Haltefeder wie abgebildet entriegeln
- Kassette vorwärts schieben
- Satellite wie abgebildet entriegeln
- Satellite durch Aussparung im Helm herausziehen
- Satellite um 90° drehen und durch Helmloch schieben
- Blendschutzkassette entfernen / austauschen

Der Einbau der Blendschutzkassette erfolgt in umgekehrter Reihenfolge.

## Problemösung

### Blendschutzkassette dunkelt nicht ab

- Empfindlichkeit anpassen → Überprüfen der Lichtströmung zum Sensor
- Sensoreinstellung verändern → Manuellen Modus wählen
- Sensoren oder Vorsatzeinheit reinigen → Batterien ersetzen
- Schleifmodus deaktivieren

### Schutzstufe zu hell

- Manuellen Modus wählen → Vorsatzeinheit wechseln
- Im automatischen Modus Drehknopf auf +1 oder +2 stellen

### Schutzstufe zu dunkel

- Manuellen Modus wählen
- Im automatischen Modus Drehknopf auf -1 oder -2 stellen

### Blendschutzkassette flackert

- Position des Öffnungszeitregler an Schweißverfahren anpassen
- Batterien ersetzen (S.3)

### Schlechte Sicht

- Vorsatzeinheit oder Blendschutzkassette reinigen → Umgebungslicht erhöhen
- Schutzstufe dem Schweißverfahren anpassen

### Schweißhelm rutsch

- Kopfband erneut anpassen / anziehen

## Spezifikationen

(Technische Änderungen vorbehalten)

Schutzstufe	Automatik: 4 (Hellzustand) 5 < 13 (Dunkelzustand) Manuell: 4 (Hellzustand) 5 < 13 (Dunkelzustand)
UV/IR Schutz	Maximaler Schutz im Hell- und Dunkelzustand
Schaltzeit von Hell auf Dunkel	170µs (23°C/73°F) 110µs (55°C/131°F)
Schaltzeit von Dunkel nach Hell	fast=0.1-2.0s mit "Dämmerungs- Effekt"
Abmessungen Blendschutzkassette	90 x 110 x 7mm / 3,55 x 4,33 x 0,28"
Abmessungen Sichtfeld	50 x 100mm / 1,97 x 3,94"
Spannungsversorgung	Solarzellen, 2Stk. Li-Batterien 3V auswechselbar (CR2032)
Gewicht	500 g / 17,637 oz
Betriebstemperatur	-10°C - 70°C / 14°F - 157°F
Lagertemperatur	-20°C - 80°C / -4°F - 176°F
Klassifizierung nach EN379	Optische Klasse = 1 Homogenität = 1 Streulicht = 1 Blickwinkelabhängigkeit = 1
Zulassungen	CE, ANSI, EAC, AS/NZS
Zusätzliche Kennzeichnungen für die PAPR Version (benannte Stelle CE 1024)	EN 12491 (Th3 in Kombination mit e3000, TH3 für Versionen mit Industriehelm und e3000).

## Ersatzteile (Seite 9)

- Helm ohne Kassette (SP1)
- Blendschutzkassette inkl. Satellite (SP2)
- Vorsatzeinheit (SP3)
- Reparatursatz2 (Seitenclips) (SP4)
- Innere Schutzscheibe (SP5)
- Reparatursatz 1 (SP6) (Sensitivity Knopf, Potentiometer Knopf und Batteriedeckel)
- Kopfband mit Befestigungsarmaturen (SP7)
- Stirnswissband (SP8 / SP9)

## Konformitätserklärung

Siehe Internet-Adresse auf der letzten Seite.

## Rechtliche Informationen

Dieses Dokument entspricht den Anforderungen der EU-Verordnung 2016/425 Punkt 1.4 von Anhang II.

## Benannte Stelle

Detaillierte Informationen siehe letzte Seite.

## Introduktion

En svets hjälm är en utrustning som används i samband med vissa typer av svetsning för att skydda ögon, ansikte och hals från att utsättas för brännskador, ultraviolett ljus, gnistor, infrarött ljus och värme. Hjälmen består av flera delar (se reservdelstilla). Det automatiska svetsfiltret kombinerar ett passivt UV- och IR-filtrer med ett aktivt filter, vars ljustransmittans varierar i synområde beroende på skenet från svetsbågen. Ljustransmittansen i det automatiska svetsfiltret har ett högt värde i början (ljus fas). När svetsbågen träffar en yta och inom en angiven omställningstid skiftar filtrets ljustransmittans till ett lägre värde (mörk fas). Beroende på modell kan hjälmen kombineras med en skyddshjälm och/eller ett PAPR-system (Powered Air Purifying Respirator).

## Säkerhetsanvisningar

Läs bruksanvisningen innan du börjar använda hjälmen. Kontrollera att försättsglaset är korrekt monterat. Om fel inte kan åtgärdas ska bländskyddskassetten inte längre användas.

## Försiktighetsåtgärder och begränsning av skydd / risker

Vid svetsning frigörs värme och strålning som kan orsaka skador på ögon och hud. Denna produkt ger skydd för ögon och ansikte. Dina ögon skyddas alltid mot ultraviolett och infraröd strålning när du bär hjälmen, oavsett vilken skydds nivå som du har valt. För att skydda övriga delar av kroppen måste du använda motsvarande skyddskläder. Partiklar och åmnen som frigörs vid svetsning kan i vissa fall orsaka allergiska hudreaktioner. Vissa material som kommer i kontakt med huden kan ge allergiska reaktioner hos känsliga personer. Svets skyddshjälmen får endast användas för svetsning och slipning. Tillverkaren tar inget ansvar om svets hjälmen används i andra syften än de avsedda, eller om användningsinstruktionerna inte har följts. Hjälmen är lämplig för alla gängse svetsmetoder **utom gas- och lasersvetsning**. Observera rekommendationerna om **skydds nivå enligt EN169 på omslaget**. Hjälmen ersätter inte en skyddshjälm. Beroende på modell kan den dock kombineras med en skyddshjälm. Hjälmen kan inskränka synfältet av konstruktions tekniska skäl (ingen sidoblick utan att vrida huvudet) och ljusuppfattningen kan påverkas på grund av ljustransmittansen i det automatiska mörkerfiltret. Det kan leda till att signal- och varningsljus inte syns. Det finns även risk för att stå i saker i och med att hjälmen gör huvudformen större. Hjälmen försämrar hörsel och värmekänslighet.

## Viloläge

Bländskyddskassetten har en automatisk fränkopplingsfunktion som förlänger batteriernas livslängd. Om inget ljus faller på solcellerna under cirka 10 minuter, mindre än 1 Lux, kommer patronen automatiskt att stängas av. För att kassetten ska aktiveras igen måste solcellerna en kort stund utsättas för dagsljus. Om bländskyddskassetten inte längre kan aktiveras, eller om den inte blir mörk när svetsbågen tänds, måste batterierna ersättas.

## Garanti och ansvar

Se information från tillverkarens respektive nationella säljpartner för garantivillkor. För mer information, kontakta din officiella återförsäljare. Garantin gäller endast material- och tillverkningsfel. Ingen garanti ges och inget ansvar tas vid skador som beror på felaktig användning eller oömlämpliga åtgärder, eller vid användning som tillverkaren ej avsett. För reservdelar, som inte är originaldelar, accepteras garantin inte och inget ansvar antas. Garantin gäller heller inte om andra reservdelar har använts än de som tillverkaren säger.

## Förväntad livslängd

Svets hjälmen har inget bäst före-datum. Produkten kan användas så länge det inte finns några synliga eller icke synliga skador och så länge inga funktionsfel förekommer.

## Användningsområde (Quick Start Guide)

- Huvudband.** Justera det övre inställbara bandet (s. 4) efter huvudstorlek. Tryck in spårregeln (s. 4) och vrid till huvudbandet sitter utan tryck.
- Ögonavstånd** och **hjälmulning** När stopppapparna (s. 4-5) lossats kan avståndet mellan kassetten och ögon ställas in. Ställ in båda sidorna så att de blir lika och utan förskjutning. Dra sedan åt stopppapparna igen. Hjälmulning kan justeras med vridknappen (s. 5).
- Automatiskt/manuellt driftläge.** Det går att välja läge för skyddsinställning med skjutreglaget. I automatiskt läge anpassas skydds nivån med hjälp av sensorer automatiskt till ljusbågens intensitet (enligt EN 379:2003). I manuellt läge ställs skydds nivån i genom vridning av knappen (s. 6-7).
- Skydds nivå.** I **» manual »**-mode, kan skydds nivån ställas in på mätlinjalen mellan nivåerna SL5 och SL9 och mellan nivåerna SL9 och SL13. Finjusteringen kan ställas in genom att vrida på potentiometerns ratt. I läget "automatiskt" motsvarar skydds nivån EN 379, om vridknapp (s. 6-7) står på position "N". Genom att vrida på knappen kan du korrigera de automatiskt inställda skydds nivåerna efter eget behov en nivå uppåt eller nedåt.
- Viloläge.** När du trycker på skydds nivåknappen (s. 6) sätts bländskyddskassetten i viloläge. I detta läge avaktiveras kassetten och förblir ljus. Det aktiverade viloläget indikeras av en blinkande röd lysdiod (s. 6) inne i hjälmen. Tryck på skydds nivåknappen för att växa från viloläge. Efter 10 minuter återställs viloläget automatiskt.
- Känslighet.** Med knappen för känslighet (s. 7) kan du ställa in känslighet för omgivningsljus. Gränsen för "Super High"-området är standardinställning för ljuskänslighet. Genom att vrida på ratten kan detta anpassas. Inom "Super High"-området kan maximal ljuskänslighet uppnås.
- Sensorreglage.** Sensorreglaget kan sättas i två olika positioner. Allt efter position förminsкас (s. 7) eller förstörs (s. 7) vinkeln för identifiering av omgivningsljus, dvs. kassetten reagerar starkare eller svagare på ljuskällor i omgivningen.
- Öppningsväxling.** Med öppningsväxlingen (Delay) (s. 7) kan du välja öppningsfördröjning från mörkt till ljus. Ratten tilltar inställning och justering från mörkt till ljus mellan 0,1-2,0 med tillägget "Twilight Function", vilket skyddar ögonen från efterglödande objekt.

## Renigering

Bländskyddskassetten och försättsglaset måste rengöras regelbundet med en mjuk torrkud. Starka rengöringsmedel, lösningsmedel, alkohol eller rengöringsmedel med slipfunktion får inte användas. Repade eller skadade linser måste bytas ut.

## Förvaring

Svets hjälmen förvaras i rumstemperatur och med låg luftfuktighetsgrad. Förvaring av hjälmen i originalförpackningen förlänger batteriernas livslängd.

## Byta försättsglas (s. 8-9)

En sidoklämma trycks in så att försättsglas lossas och kan tas bort. Sätt in det nya försättsglaset i en sidoklämma. Spänn försättsglaset runt den andra sidoklämman och fäst det. Detta handgrepp ger ett tryck så att försättsglaset tätnar för oönskad effekt.

## Byta ut batterier (s. 5)

I bländskyddskassetten finns utbytbara litium-knappbatterier av typen CR2032. Om du använder en

svets hjälm med friskluftsanslutning måste du först ta bort ansiktsskärningen innan du byter batterier. Batterierna måste bytas när LED-lamporna på kassetten blinkar grönt.

- Ta försiktigt bort batterilocket
- Ta ut batterierna och avfallshantera dem enligt nationella föreskrifter för särskilt avfall
- Sätt in batterier av typen CR2032 som på bilden
- Sätt försiktigt tillbaka batterilocket

Om skuggkassetten inte mörknar när svetsbågen tänds, kontrollera då batteriernas polaritet. För att kontrollera om batterierna fortfarande har tillräcklig laddning, håll skuggkassetten mot en lysande lampa. Om den gröna LED-lamporna blinkar är batterierna urladdade om måste bytas omedelbart. Om skuggkassetten inte fungerar korrekt trots batteribyte, måste den betraktas som oanvändbar och bytas ut.

## Montera/avmontera bländskyddskassetten (s. 8)

- Dra ut skydds nivåknappen
- Ta försiktigt bort batterilocket
- Läs kassetten's spårfjädrer som på bilden
- Tippa försiktigt ut kassetten
- Läs satelliten som på bilden
- Dra ut satelliten genom öppningen i hjälmen
- Vrid satelliten 90° och skjut den genom hjälmöppningen
- Bländskyddskassetten ta bort / byta

Montering av bländskyddskassetten utförs i omvärd ordningsföljd.

## Problemlösning

### Bländskyddskassetten blir inte mörk

→ Justera känsligheten

→ Ändra sensorreglats position

→ Rengör sensorer eller försättsglas

→ Avaktivera viloläge

→ Kontrollera ljusflödet till sensorn

→ Välj manuellt läge

→ Byt ut batterierna

### För ljus skydds nivå

→ Välj manuellt läge

→ Sätt vridknapp på +1 automatiskt läge

→ Byt försättsglas

### För mörk skydds nivå

→ Välj manuellt läge

→ Sätt vridknapp på -1 automatiskt läge

### Bländskyddskassetten blinkar

→ Justera positionen för förseningsläget för svetsproceduren

→ Byt ut batterierna

### Dålig sikt

→ Rengör försättsglas eller filter

→ Anpassa skydds nivån efter svetsningsproceduren

→ Öka ljuset i omgivningen

### Svets hjälmen glider

→ Justera/dra åt huvudbandet igen

## Specifikationer

(med reservation för tekniska ändringar)

Skydds nivå	SL4 (ljus) SL5 – SL13 (mörkt)
UVIR-skydd	Maximalt skydd i ljus och mörkt tillstånd
Växlingstid från ljus till mörkt	170 jus (23 °C/73 °F) 110 jus (65 °C/131 °F)
Växlingstid från mörkt till ljus	0,1 - 2,0s med "Twilight Function"
Bländskyddskassetten's dimensioner	90 x 110 x 7 mm/3,55 x 4,33 x 0,28"
Synfältets dimensioner	50 x 100 mm/1,97 x 3,94"
Spänningsförsörjning	Solceller, 2 st. Li-batterier 3 V utbytbara (CR2032)
Vikt	500 g/17,637 oz
Drifttemperatur	-10 °C - 70 °C/14 °F - 157 °F
Förvaringstemperatur	-20 °C - 80 °C/-4 °F - 176 °F
Klassificering enligt EN379	Optisk klass = 1 Läckjus = 1 Homogenitet = 1 Symmetriberoende = 1
Godkännanden	CE, EAC, ANSI, AS/NZS

## Reservdelar (se omslaget)

-Hjälm utan kassetten (SP01)	-Reparatur uppsättning 1 (Potentiometervred)
-Bländskyddskassetten inkl. satellit (SP02)	-Vred för känslighet, Batterilock (SP06)
-Försättsglas (SP03)	-Huvudband med fästetaljor (SP07)
-Reparatur uppsättning 2 (SP04)	-Pannsvettpadd (SP08 / SP09)
-Inre skyddsglas (SP05)	

## Försäkringen om överensstämmelse

Se internetadressen på sista sidan.

## Juridisk information

Detta dokument motsvarar kraven i EU-förordning 2016/425 punkt 1.4 i bilaga II.

## Anmält organ

För detaljerad information se sista sidan.

## Introduzione

Un casco per saldatura è un tipo di casco utilizzato per svolgere determinati generi di saldatura, per proteggere occhi, viso e collo da bruciature, luce ultravioletta, scintille, luce infrarossa e calore. Il casco è composto da diverse parti (vedi elenco dei ricambi). Un filtro automatico per saldatura combina un filtro UV passivo e un filtro IR passivo con un filtro attivo, la cui trasmissione luminosa varia nella regione visibile dello spettro, a seconda dell'irradianza dall'arco di saldatura. La trasmissione luminosa del filtro automatico per saldatura ha un valore iniziale elevato (stato chiaro). Quando l'arco di saldatura colpisce, entro un tempo di commutazione definito, la trasmissione luminosa del filtro passa a un valore basso (stato scuro). A seconda del modello, il casco può essere combinato con un casco protettivo e / o con un sistema PAPR (Powered Air Purifying Respirator).

## Avvertenze di sicurezza

Leggere accuratamente le istruzioni per l'uso prima di utilizzare il casco. Verificare il corretto montaggio del vetro di protezione frontale. Qualora risultasse impossibile eliminare eventuali anomalie, la cassetta antiriflesso non può più essere utilizzata.

### Misure precauzionali & limitazioni di sicurezza / Rischi

Durante la saldatura si sviluppano calore e radiazioni che possono causare lesioni agli occhi e alla pelle. Questo prodotto protegge gli occhi e il volto. Indossando il casco, gli occhi sono sempre protetti dalle radiazioni ultraviolette e infrarosse, indipendentemente dal livello di protezione prescelto. Per la protezione delle restanti parti del corpo è necessario indossare opportuni indumenti protettivi. In caso di utenti particolarmente predisposti, le particelle e le sostanze che si sviluppano nel corso della saldatura possono provocare reazioni allergiche. I materiali che vengono a contatto con la pelle possono causare reazioni allergiche in persone molto sensibili. La maschera per saldatore deve essere utilizzata solamente per la saldatura e la molatura e non per altre applicazioni. Il fabbricante non si assume alcuna responsabilità in caso di utilizzo del casco per scopi diversi da quelli indicati o in caso di mancato rispetto delle istruzioni operative. Il casco è indicato per tutti i procedimenti di saldatura consueti, ad eccezione della saldatura a gas e laser. Si prega di rispettare le indicazioni sul livello di protezione riportate sulla confezione e conformi alla norma EN169. Il casco non sostituisce un casco protettivo. A seconda del modello, il casco può essere abbinato a un casco protettivo. Il casco può impattare sul campo visivo a causa delle specifiche costruttive (nessuna visione laterale senza girare la testa) e potrebbe influire sulla percezione del colore a causa della trasmissione della luce del filtro auto-oscurante. Ne consegue che la luce di segnalazione o le spie di allarme potrebbero non essere viste. Inoltre, vi è pericolo di urto a causa del profilo più largo (testa con casco indossato). Il casco riduce anche la percezione uditiva e del calore.

## Modalità sleep

La cassetta antiriflesso dispone di una funzione di disattivazione automatica che aumenta la durata della batteria. Il filtro si spegne automaticamente se le celle solari ricevono una quantità di luce inferiore a 1 Lux per un periodo di circa 10 minuti. Per riattivare la cassetta, le cellule solari devono essere esposte brevemente alla luce naturale. Qualora risultasse impossibile riattivare la cassetta antiriflesso o qualora essa non si accendesse più durante l'accensione dell'arco di saldatura, sarà necessario sostituire le batterie.

## Garanzia & Responsabilità

Per la garanzia, si prega di consultare le istruzioni dell'organizzazione nazionale di vendita del fabbricante. Per ulteriori informazioni a riguardo, contattate il rivenditore ufficiale. Sono coperti da garanzia solo i difetti di fabbricazione o dei materiali. In caso di danni causati da uso improprio, da interventi non consentiti o da un impiego non previsto dal costruttore, decadono qualunque garanzia e responsabilità. Similmente, responsabilità e garanzia non sono più valide in caso di utilizzo di ricambi diversi da quelli venduti dal fabbricante.

## Aspettativa di vita

La maschera di saldatura non ha data di scadenza. Il prodotto può essere usato finché non ci siano danni visibili o invisibili o finché non si presentino problemi di funzionamento.

## Use (Quick Start Guide)

- Fascia per la testa.** Regolare la fascia superiore (p. 4) sulla dimensione del proprio capo. Premere la manopola con arresto a rotellino (p. 4) e ruotarla fino a quando la fascia si appoggia al capo in modo saldo ma senza esercitare pressione.
- Distanza dagli occhi e inclinazione del casco.** La distanza tra la cassetta e gli occhi viene regolata allentando le manopole di bloccaggio (p. 4-5). Regolare in modo uniforme i due lati e mantenerli paralleli. Dopo la regolazione, serrare di nuovo le manopole di bloccaggio. L'inclinazione del casco può essere regolata usando la manopola (p. 5).
- Modalità di funzionamento automatica / manuale.** Mediante l'interruttore a scorrimento (p. 6) è possibile selezionare la modalità con cui impostare il livello di protezione. Nella modalità automatica il livello di protezione viene regolato automaticamente rispetto all'intensità dell'arco voltaico tramite dei sensori (norma EN 379:2003). Nella modalità manuale è possibile impostare il livello di protezione girando la manopola (p. 6-7).
- Livello di protezione.** Nella modalità "manuale", si può impostare il livello di protezione posizionando il cursore sulla gamma da SL5 a SL9 o sulla gamma da SL9 a SL13. La regolazione fine può essere impostata ruotando la manopola del potenziometro (p. 6-7). Nella modalità "automatica" il livello di protezione è conforme alla norma EN 379 quando la manopola (p. 6-7) si trova sulla posizione "N". Girando la manopola è possibile correggere di un punto verso l'alto o di un punto verso il basso il livello di protezione impostato automaticamente, a seconda delle proprie esigenze personali.
- Modalità molatura.** Premendo la manopola di selezione livello protezione (p. 6) la cassetta antiriflesso viene messa in modalità di molatura. In questa modalità la cassetta è disattivata e rimane chiara. È possibile riconoscere l'attivazione della modalità di molatura grazie al led rosso lampeggiante (s. 6) all'interno del casco. Per disinscrivere la modalità di molatura premere nuovamente la manopola di selezione livello protezione. La modalità di molatura viene disattivata automaticamente dopo 10 minuti.
- Sensibilità.** Con la manopola di regolazione sensibilità (p. 7) è possibile impostare la sensibilità rispetto alla luce ambientale. L'impostazione standard di sensibilità è al confine dell'area "Super High". Ruotando la manopola si può personalizzare la sensibilità. Nell'area "Super High" si raggiunge una sensibilità massima alla luce.
- Cursore del sensore.** Il cursore del sensore può essere collocato in due posizioni diverse. A seconda della posizione l'angolo di riconoscimento della luce ambientale viene diminuito (p. 7) o aumentato (p. 7), pertanto la cassetta reagisce alla fonte di luce circostante in maniera più o meno intensa.
- Interruttore per l'apertura.** L'interruttore per l'apertura (Delay) (p. 7) consente di selezionare il tempo di ritardo di apertura da scuro a chiaro. La manopola consente una regolazione infinita dal buio alla luce tra 0,1 e 2,0 s con un interruttore "Twilight Function" che protegge gli occhi da bagliori emanato da oggetti ancora incandescenti.

## Pulizia

Si raccomanda di pulire regolarmente con un panno morbido la cassetta antiriflesso e il vetro di protezione frontale. Non utilizzare soluzioni detergenti aggressive, solventi, alcol o detergenti contenenti agenti abrasivi. Sostituire i vetri graffiati o danneggiati.

## Conservazione

Il casco di saldatura deve essere conservato a temperatura ambiente e in condizioni di bassa umidità dell'aria. La conservazione dell'elmetto nella confezione originale aumenterà la durata delle batterie.

## Sostituzione della lente frontale (p. 8-9)

Spingere verso l'interno il fermaglio laterale in modo da liberare la lente frontale, che può venire rimossa. Agganciare il nuovo vetro di protezione frontale ad uno dei fermagli laterali. Tendere quindi il vetro di protezione frontale fino ad agganciarlo al secondo fermaglio laterale ed inserirlo nell'alloggiamento. Questa azione richiede una certa pressione, affinché la guarnizione possa garantire l'effetto desiderato.

## Sostituzione delle batterie (p. 5)

La cassetta antiriflesso è dotata di batterie al litio tipo CR2032. In caso di utilizzo di un casco per saldatura con presa d'aria esterna, sarà necessario rimuovere la guarnizione a tenuta stagna a protezione del volto prima di cambiare le batterie. Le batterie vanno sostituite quando il LED sulla cassetta verde lampeggia.

- Rimuovere accuratamente il coperchio del vano batteria
- Rimuovere le batterie e smaltirle secondo quanto previsto dalla normativa sui rifiuti speciali della nazione di appartenenza.
- Inserire batterie tipo CR2032 come mostrato in figura.
- Montare accuratamente il coperchio del vano batteria.

Qualora la cassetta antiriflesso non si accendesse più durante l'accensione dell'arco di saldatura, controllare che le batterie siano inserite con polarità corretta. Per verificare se le batterie hanno ancora alimentazione sufficiente, tenere contro luce la cassetta antiriflesso utilizzando una lampada luminosa. Se il LED verde lampeggia, le batterie sono scariche e vanno sostituite immediatamente. Qualora non si trovasse un'appropriata sostituzione delle batterie, la cassetta antiriflesso non funzionerà correttamente, dichiararla inutilizzabile e sostituirla.

## Smontaggio e montaggio della cassetta antiriflesso (p. 8)

- Estrarre la manopola di selezione livello protezione
  - Rimuovere accuratamente il coperchio del vano batteria
  - Sbloccare il perno di bloccaggio come indicato in figura
  - Inclinare delicatamente la cassetta per spostarla
  - Sbloccare il satellite come indicato in figura
  - Estrarre il satellite attraverso l'interno del casco
  - Ruotare il satellite di 90° e spingerlo attraverso il foro del casco
  - Rimuovere / sostituire la cartuccia ombra
- Il montaggio della cassetta antiriflesso deve essere eseguito nell'ordine inverso.

## Eliminazione delle anomalie

### La cassetta antiriflesso non si scurisce

- Regolare la sensibilità → Controllare l'afflusso di luce al sensore
- Modificare la posizione del cursore del sensore → Selezionare la modalità manuale
- Pulire i sensori o la lente frontale → Sostituire le batterie
- Disattivare la modalità di molatura

### Livello di protezione troppo chiaro

- Selezionare la modalità manuale → Sostituire il vetro di protezione frontale

→ Nella modalità automatica regolare la manopola a +1 o +2

### Livello di protezione troppo scuro

→ Selezionare la modalità manuale

→ Nella modalità automatica regolare la manopola a -1 o -2

### La cassetta antiriflesso non è stabile

→ Regolare la posizione del ritardo di apertura in base ai processi di saldatura

→ Sostituire le batterie

### Scarsa visibilità

→ Pulire la lente frontale il filtro → Aumentare la luminosità ambientale

→ Adeguare il livello di protezione al processo di saldatura

### Il casco da saldatura scivola

→ Regolare / stringere nuovamente la fascia sul capo

## Specifiche tecniche

(Con riserva di modifiche tecniche)

Livello di protezione	SL4 (Modalità chiaro) SL5 - SL13 (modalità scuro)
Protezione raggi UV/IR	Protezione massima in modalità chiaro e in modalità scuro
Tempo di commutazione da chiaro a scuro	170µs (23°C/73°F) 110µs (55°C/131°F)
Tempo di commutazione da scuro a chiaro	0,01 - 2,05 con "Twilight Function"
Misure cassetta antiriflesso	90 x 110 x 7mm / 3,55 x 4,33 x 0,28"
Misure campo visivo	50 x 100mm / 1,97 x 3,94"
Alimentazione	Celle solari 2 pz., batteria al litio 3V sostituibile (CR2032)
Peso	500 g / 17,63 oz
Temperatura di utilizzo	-10°C - 70°C / 14°F - 157°F
Temperatura di conservazione	-20°C - 80°C / -4°F - 176°F
Classificazione secondo EN379	Classe ottica = 1 Omogeneità = 1 Luce diffusa = 1 Dipendenza angolo visivo = 1
Omologazioni	CE, EAC, ANSI, AS/NZS

## Componenti di ricambio (v. confezione)

- Maschera senza cassetta (SP1) -Reparatur set 1 (Manopola potenziometro, Manopola Sensitivity, Coperchio vano batteria) (SP6)
- Cassetta antiriflesso con satelliti (SP2) -Fascia poggiatesta con dispositivi di fissaggio (SP7)
- Vetro di protezione frontale (SP3) -Fascia antiscuro per la fronte (SP8 / SP9)
- Reparatur set 2 (SP4)
- Vetro di protezione interno (SP5)

## Dichiarazione di conformità

Vedi url sull'ultima pagina.

## Note legali

Il presente documento è conforme ai requisiti della normativa UE 2016/425 punto 1.4 dell'allegato II.

## Ente notificato

Vedi ultima pagina per i dettagli.

## Introducción

Un casco de soldadura es un tipo de casco usado cuando se realizan ciertos tipos de soldaduras con el fin de proteger los ojos, la cara y el cuello de quemaduras por fognazo, radiaciones ultravioletas, chispas, radiaciones infrarrojas y calor. El casco se compone de diversas partes (véase la lista de piezas de recambio). Un filtro automático de soldadura combina un filtro pasivo de rayos UV y un filtro pasivo de rayos IR con un filtro activo cuya transmisión luminosa varía en la región visible del espectro dependiendo de la irradiación del arco de soldadura. La transmisión luminosa del filtro de soldadura automático tiene un valor alto inicial (estado luminoso). Tras realizar el cebado del arco de soldadura y dentro del tiempo de conmutación definido, la transmisión luminosa del filtro cambia a un valor bajo (estado oscuro). Dependiendo del modelo, el casco puede combinarse con un casco protector con un sistema PAPR (respirador purificador de aire motorizado).

## Advertencias de seguridad

Leer atentamente las instrucciones antes de utilizar el casco. Controlar que el cristal de protección frontal esté montado correctamente. Si resultara imposible eliminar las eventuales anomalías, no se podrá volver a utilizar la casete para filtro.

## Medidas preventivas y limitaciones de seguridad/ Riesgos

Las radiaciones y el calor producidos durante la soldadura pueden provocar lesiones en los ojos y en la piel. Este producto protege los ojos y el rostro. Utilizando el casco, los ojos están siempre protegidos contra las radiaciones ultravioletas e infrarrojas, independientemente del nivel de protección seleccionado. Para proteger otras partes del cuerpo se deben utilizar prendas de protección apropiadas. En el caso de usuarios con una especial predisposición, las partículas y las sustancias que se generan durante la soldadura pueden provocar reacciones alérgicas. Aquellas personas susceptibles de sufrir reacciones alérgicas por contacto con ciertos materiales deben examinar los materiales de los componentes este riesgo. La máscara de soldador debe ser utilizada solo para soldar y amolar y no para otras aplicaciones. El fabricante no asume ninguna responsabilidad si el casco de soldadura se usa para otros fines distintos de los previstos o no se respetan las instrucciones de uso. El casco está indicado para todos los procedimientos normales de soldadura, **excepto para soldadura a gas y láser. Se ruega respetar los niveles de protección indicados en el embalaje y conformes a la norma EN169.** Los cristales rayados o dañados deben reemplazarse. Este casco no sustituye a un casco protector. Dependiendo del modelo, el casco puede combinarse con un casco protector.

El casco puede afectar al campo de visión debido a sus características estructurales (no se puede ver por el lateral sin girar la cabeza) y puede afectar a la percepción de los colores debido a la transmisión de la luz por parte del filtro de oscurecimiento automático. Como consecuencia, puede que no se vean las señales luminosas o los indicadores de advertencia. Asimismo, hay peligro de impacto debido al contorno de mayor tamaño (cabeza con el casco puesto). El casco también reduce la percepción del sonido y del calor.

## Modalidad "sleep"

La casete para filtro dispone de una función de desactivación automática que aumenta la duración de la batería. Si la luz incide sobre el cartucho durante un periodo de aproximadamente 10 minutos y con una intensidad de menos de 1 lux, el cartucho se desactivará automáticamente. Para reactivar la casete, las células solares deben ser expuestas a la luz natural durante un breve periodo. Si resultara imposible reactivar la casete para filtro o si no se oscureciese durante el encendido del arco de soldadura será necesario sustituir las baterías.

## Garantía & Responsabilidad

Consultar las instrucciones referentes a las disposiciones sobre la garantía en la organización nacional de ventas del fabricante. Para más información al respecto, contactar con el proveedor oficial. La garantía cubre solamente los defectos de fabricación o de los materiales. En caso de daños causados por uso inadecuado, intervenciones no autorizadas o utilización no prevista por el fabricante, toda garantía o responsabilidad caducará. Asimismo, las condiciones de responsabilidad y garantía dejarán de ser válidas en caso de que se utilicen piezas de recambio distintas de las que distribuye el fabricante.

## Vida útil

La pantalla de soldar no tiene fecha de caducidad. El producto se puede utilizar, siempre y cuando no se produzcan daños visibles o no visibles o problemas de funcionamiento.

## Uso (Quick Start Guide)

- Atalaje de cabeza.** Regular la banda superior (p. 4) según la medida de propia cabeza. Presionar el pomo de ajuste (p. 4) y girarlo hasta que la banda se apoye firmemente en la cabeza, pero sin ejercer presión.
- Distancia de los ojos e inclinación del casco.** La distancia entre la casete y los ojos se regula aflojando los pomos de bloqueo (p. 4-5). Regular de manera uniforme ambos lados y mantenerlos paralelos. Después de la regulación, ajustar otra vez los pomos de bloqueo. La inclinación del casco se puede regular utilizando el pomo (p. 5).
- Modalidad de funcionamiento automática y manual.** Mediante el interruptor de deslizamiento (p. 6) se puede seleccionar la modalidad del nivel de protección. En la modalidad automática, el nivel de protección se regula automáticamente en función de la intensidad del arco voltaico mediante sensores (norma EN 379:2003). En la modalidad manual, el nivel de protección se puede seleccionar girando el pomo (p. 6-7).
- Nivel de protección.** En el modo manual se puede definir el nivel de protección mediante un deslizador de valores límites, entre los límites SN5 a SN9 y SN9 a SN13. Se puede afinar el ajuste girando el botón del potenciómetro (p. 6-7). En la modalidad "automático" el nivel de protección es conforme a la norma EN 379 cuando el pomo (p. 6-7) se encuentra en la posición "N". Girando el pomo, se puede corregir un punto hacia arriba o un punto hacia abajo el nivel de protección automático, según las exigencias personales.
- Modalidad amoladura.** Presionando el pomo de selección del nivel de protección (p. 6) la casete para filtro se pone en modalidad de amoladura. En esta modalidad la casete se desactiva y permanece clara. La activación de la modalidad de amoladura se reconoce por el led rojo intermitente (p. 6) en el interior del casco. Para desactivar la modalidad de amoladura, presionar nuevamente el pomo de selección del nivel de protección. La modalidad de amoladura se desactivará automáticamente después de 10 minutos.
- Sensibilidad.** Es posible configurar la sensibilidad respecto de la luz del ambiente mediante el pomo de regulación de sensibilidad (p. 7). El borde el área "Super High" (super alta) es el ajuste de sensibilidad estándar. Al girar el botón se pueden personalizar estos valores de sensibilidad. En el área "Super High" se puede lograr una sensibilidad máxima a la luz.
- Cursor del sensor.** El cursor del sensor tiene dos posiciones diferentes. Según la posición seleccionada, se disminuye (p. 7) o aumenta (p. 7) el ángulo de reconocimiento de la luz del ambiente, por lo tanto la casete reacciona a la fuente de luz con mayor o menor intensidad.
- Interruptor de apertura.** El interruptor de apertura (Delay) (p. 7) permite seleccionar el tiempo de retardo de apertura de oscuro a claro. El botón permite un ajuste infinito desde oscuridad hasta iluminación, entre 0,1 y 2,0 s, con un "Twilight Function" adicional que protege los ojos de los objetos que tienen brillo prolongado.

## Limpieza

Se recomienda limpiar regularmente con un paño húmedo la casete para filtro y el cristal de protección frontal. No utilizar sustancias detergentes agresivas, solventes, alcohol o detergentes que contengan agentes abrasivos. Los cristales dañados o con arañazos se deben sustituir.

## Conservación

Se debe conservar el casco de soldadura a temperatura ambiente y en condiciones de baja humedad del aire. La conservación del casco en el embalaje original aumenta la duración de las baterías.

## Sustitución del cristal frontal (p. 8-9)

Empujar hacia adentro el pasador lateral hasta que se libere el cristal frontal y quitarlo. Enganchar el nuevo cristal de protección frontal a uno de los pasadores laterales. Luego extender el cristal de protección frontal hasta conseguir engancharlo al segundo pasador lateral e introducirlo en su alojamiento. Esta operación requiere una cierta presión, para que la junta pueda garantizar el efecto deseado.

## Sustitución de las baterías (p. 5)

La casete para filtro cuenta con baterías de litio tipo CR2032. Si se utiliza un casco de soldadura con toma de aire libre, se deberá retirar la junta hermética de protección del rostro antes de cambiar las baterías. Se deben cambiar las baterías cuando el LED de la casete parpadea en verde.

- Retirar cuidadosamente la tapa del alojamiento batería.
  - Retirar las baterías y eliminarlas según lo previsto por las normas para desechos especiales en vigencia en el país de pertenencia.
  - Colocar las baterías tipo CR2032 como se indica en la figura.
  - Montar cuidadosamente la tapa del alojamiento batería.
- Si la casete de protección no se oscureciese durante el encendido del arco de soldadura, controlar que las baterías se hayan colocado con la polaridad correcta. Para controlar si las baterías todavía tienen potencia suficiente, sostener la casete de protección contra una lámpara brillante. Si el LED parpadea en verde, las baterías están vacías y se deben sustituir inmediatamente. Si después de cambiar correctamente la batería la casete de protección no funciona correctamente, se deberá considerar un fallo de equipo y se deberá sustituir.

## Desmontaje y montaje de la casete para filtro (p. 8)

- Extraer el pomo de selección del nivel de protección.
- Retirar cuidadosamente la tapa del alojamiento batería.
- Libera el pomo de bloqueo como se indica en la figura.
- Inclinara correctamente la casete.
- Desbloquee el satélite como se indica en la figura.
- Extraer el satélite desde el interior del casco.
- Girar el satélite 90° y empujarlo a través del orificio del casco.
- Eliminar / cambiar el cartucho de sombra.

El montaje de la casete para filtro se debe realizar en el orden inverso al desmontaje.

## Eliminación de las anomalías

### La casete para filtro no se oscurece

- Regular la sensibilidad → Controlar el flujo de luz al sensor.
- Modificar la posición del cursor del sensor → Seleccionar la modalidad manual
- Limpiar los sensores del cristal frontal → Sustituir las baterías
- Desactivar la modalidad de amoladura

### Nivel de protección demasiado claro

- Seleccionar la modalidad manual → Sustituir el cristal de protección frontal
- En modo automático, ajuste el control deslizador a +1 o +2

### Nivel de protección demasiado oscuro

- Seleccionar la modalidad manual
- En modo automático, ajuste el control deslizador a -1 o -2

### La casete para filtro no es estable

- Ajuste la posición del interruptor de retardo (p. 4) en el procedimiento de soldadura.
- Sustituir las baterías

### Escasa visibilidad

- Limpiar el cristal frontal o el filtro → Aumentar la luminosidad del ambiente.
- Adecuar el nivel de protección al proceso de soldadura.

### El casco de soldadura resbala

- Regular / ajustar de nuevo la banda en la cabeza

## Especificaciones técnicas

(Susceptibles de modificaciones técnicas)

Nivel de protección:	SL4 (Modalidad claro) SL5 - SL13 (modalidad oscuro)
Protección rayos UV/IR:	Protección máxima en modalidad clara y en modalidad oscuro
Tiempo de conmutación de claro a oscuro:	170µs (23°C / 73°F) 110µs (55°C / 131°F)
Tiempo de conmutación de oscuro a claro:	0.1 - 2.0s con "Twilight Function"
Medidas de la casete para filtro:	90 x 110 x 7 mm / 3.55 x 4.33 x 0.28"
Medidas del campo de visión	50 x 100 mm / 1.97 x 3.94"
Alimentación	Células solares 2 pz., batería de litio sustituyibles (CR2032)
Peso	500 g / 17.637 oz
Temperatura de uso	-10°C - 70°C / 14°F - 157°F
Temperatura de conservación	-20°C - 80°C / 4°F - 176°F
Clasificación según EN379	Clase óptica = 1 Homogeneidad = 1 Luz difusa = 1 Dependencia ángulo visual = 1
Homologaciones	CE, EAC, ANSI, AS/NZS

## Piezas de recambio (v. embalaje)

- Máscara sin casete (SP0) -Reparatur- Set 1 (Rueda del potenciómetro, Pomo de regulación de sensibilidad, Tapa del alojamiento batería (SP6)
- Casete para filtro con satélite (SP2)
- Cristal de protección frontal (SP3)
- Reparatur- Set 2 (SP4)
- Cristal de protección interior (SP5)
- Atalaje de cabeza con dispositivos de fijación (SP7)
- Banda antisuadadura para la frente (SP8 / SP9)

## Declaración de conformidad

Véase la URL en la última página.

## Aviso legal

Este documento cumple con los requisitos del Reglamento (UE) 2016/425, apartado 1.4 del Anexo II.

## Organismo notificado

Véase la última página para más información.



# Português

## Introdução

Um capacete de soldador é um tipo de equipamento para a cabeça, usado durante a execução de certos tipos de soldadura, a fim de proteger os olhos, a cara e o pescoço contra queimaduras elétricas, raios ultravioleta, faíscas, raios infravermelhos e calor. O capacete é constituído por vários componentes (ver lista de peças sobressalentes). Um filtro de soldagem automático combina um filtro passivo de raios UV e um filtro passivo de infravermelhos com um filtro ativo, cujo fator de transmissão luminosa varia na área visível do espetro, em função da irradiação do arco de soldadura. O fator de transmissão luminosa do filtro automático de soldagem tem um valor inicial elevado (depois de 30 segundos de soldadura atingir o objeto e dentro de um determinado tempo de comutação, o fator de transmissão luminosa muda para um valor baixo (estado escuro). Dependendo do modelo, o capacete pode ser combinado com um capacete de proteção ou um sistema PAPR (Powered Air Purifying Respirator).

## Aviões de segurança

Antes de utilizar a máscara por favor leia com atenção as seguintes instruções. Verifique se a viseira foi montada de forma correta. Se não for possível corrigir os erros existentes, o ecrã de proteção já não pode ser mais utilizado.

## Medidas de precaução & Disposição de proteção / Riscos

Na soldadura são libertados calor e radiações que podem provocar lesões dos olhos e da pele. Este artigo proporciona proteção aos olhos e à cara. Durante a utilização da máscara os seus olhos estarão sempre protegidos contra as radiações ultravioleta e infravermelha, independentemente do nível de proteção optado. Recomenda-se o uso de roupa de proteção adequada em relação às restantes partes do corpo. Partículas e substâncias, que são libertadas durante o processo de soldadura, podem eventualmente causar reacções na pele em pessoas sensíveis ou com tendência a alergias. Os materiais que entram em contacto com a pele podem causar reacções alérgicas a pessoas susceptíveis. A máscara de proteção para soldadura destina-se apenas para o uso em trabalhos de soldadura e de esmerilagem, e não para outros fins. O fabricante não assume qualquer responsabilidade por danos no capacete de soldador decorrentes de um uso para fins diferentes dos previstos ou da inobservância destas instruções de uso. A máscara é compatível com todos os processos de soldadura usuais, à exceção da soldadura a gás e a laser. É favor escolher o nível de proteção de acordo com as recomendações descritas na EN169 que se encontram na capa. O capacete não anula a necessidade de usar um capacete de proteção. Dependendo do modelo, o capacete pode ser combinado com um capacete de proteção. O capacete pode afetar o campo de visão devido às suas especificações construtivas (sem visibilidade para os lados se não se virar a cabeça) e pode afetar a percepção de cor, devido à transmissão luminosa do filtro de escurecimento automático. Consequentemente, as luzes de sinalização ou indicações de aviso podem não ser visíveis. Além disso, existe perigo de impacto devido aos contornos maiores (cabeça com capacete colocado). O capacete também reduz a percepção auditiva e de calor.

## Modo de funcionamento

O ecrã de proteção dispõe de uma função automática de suspensão, o que aumenta o tempo de vida das baterias. Se nenhuma luz incide sobre as células solares menos do que 1 Lux, por um período cerca de 10 minutos, o cartucho desliga-se automaticamente. Para reactivar o ecrã de proteção, devem-se expor as células solares a uma fonte de luz. Se não for possível reactivar o ecrã de proteção ou se, durante a ignição do arco de soldadura, ele não escurecer, torna-se necessário substituir as baterias.

## Garantia & Responsabilidade Civil

É favor consultar as disposições de garantia nas instruções da organização de vendas nacional do fabricante. Para obter mais informações sobre esta matéria, é favor contactar o seu revendedor oficial. Pode encontrar as normas de garantia nas instruções do negociante. Se pretender obter mais informações, contacte por escrito o representante. A garantia abrangente somente vícios de material e de fabricação. Da mesma forma, a responsabilidade e garantia ficam sem efeito se forem usadas peças sobressalentes diferentes das vendidas pelo fabricante.

## Vida útil prevista

O capacete de soldagem não possui prazo de validade. O produto pode ser utilizado desde que não ocorram danos visíveis ou invisíveis ou falhas de funcionamento.

## Utilização (Quick Start Guide)

- Cinta da cabeça.** Ajuste a fita regulável de acordo com o tamanho da sua cabeça (p. 4). Pressione o botão de mactra para dentro (p. 4) e gire-o até a cinta da cabeça ficar bem assente mas sem estar demasiada justa.
- Distância interocular e inclinação da máscara.** A distância entre o ecrã e os olhos é ajustada soltando os botões de fixação (p. 4-5). Ajustar os dois lados da mesma forma para não desalinhar. De seguida voltar a apertar os botões de fixação. A inclinação da máscara é ajustável através de um botão de regulação (p. 5).
- Modo de funcionamento automático/manual.** O modo de ajuste para a tonalidade é selecionado com o interruptor correto (p. 6). No modo de funcionamento automático o nível de proteção é ajustado automaticamente com a ajuda de sensores de acordo com a intensidade do arco de soldadura (norma EN 379:2003). No modo de funcionamento manual, o nível de proteção é ajustado através do botão de regulação (p. 6-7).
- Nível de proteção.** No modo «Manual», o nível de proteção pode ser definido pelo controle deslizante entre o nível SL5 para SL9 e SL9 para SL13. O ajuste fino pode ser definido ajustando o botão do potenciómetro. No modo de funcionamento «automático» o nível de proteção corresponde à EN 379, quando o interruptor (p. 6-7) marca a posição "N". Através do botão de regulação o nível que foi automaticamente ajustado pode ser corrigido para mais claro ou mais escuro de acordo com as suas necessidades pessoais.
- Modo de esmerilagem.** Ao pressionar o botão dos níveis de proteção (p. 6) o modo do ecrã de proteção altera para a esmerilagem. Neste modo o ecrã é desactivado e permanece no estado claro. O LED vermelho a piscar no interior da máscara indica que o modo de esmerilagem foi activado (p. 6). Se pretender sair do modo de esmerilagem, pressione novamente o botão dos níveis de proteção. Após 10 minutos o modo de esmerilagem desliga-se à automaticamente.
- Sensibilidade.** Com o botão da sensibilidade (p. 7) pode-se regular a sensibilidade à luz do ambiente. A fronteira de área de "Super Alta" é a configuração standard da sensibilidade. Ao girar o botão, estes podem ser customizados. Na área "super alta" a sensibilidade máxima de luz pode ser conseguida.
- Comutador de sensores.** O comutador de sensores ajusta-se em duas posições diferentes. Consoante a posição, o ângulo para identificação da luminosidade ambiente diminui (p. 7) ou aumenta (p. 7), ou seja, o ecrã reage com mais ou menos intensidade às fontes de iluminação do ambiente.
- Interruptor de abertura.** O botão permite o ajuste infinito (Delay) (p. 7) do escuro para o claro entre 0,1 a 2,0 s com um "Twilight Function" adicional que protege os olhos contra objetos luminosos remanescentes.

## Limpeza

O ecrã de proteção e a viseira devem ser regularmente limpos com um pano suave. Não devem ser utilizados produtos de limpeza fortes, diluentes, álcool ou produtos de limpeza que contenham partículas abrasivas. Viseiras

arranhadas ou danificadas devem ser substituídas.

## Armazenamento

A máscara de soldadura deve ser guardada em lugar seco e a temperatura ambiente. Armazenar a máscara na embalagem original prolongará a vida útil das baterias.

## Substituição da viseira (p. 9-9)

Um clipl lateral é pressionado para dentro, para que a viseira se solte e possa ser retirada. Engatar a nova viseira no clipl lateral. Esticar a viseira até ao segundo clipl lateral e engatá-la. Esta manobra exige um pouco de pressão de forma a que a viseira fique bem vedada e tenha o efeito pretendido.

## Substituir baterias (p. 5)

O ecrã de proteção funciona com baterias de lítio tipo botão, tipo CR2032. Caso use uma máscara de soldar com ventilação, deve remover a vedação visual antes de trocar as baterias. As baterias devem ser substituídas quando o LED na tela de proteção piscar em verde.

- Remover cuidadosamente a tampa do compartimento das baterias
- Remover as baterias e colocar no recipiente indicado para baterias usadas, de acordo com a legislação nacional
- Inserir as baterias tipo CR2032 conforme descrito no desenho
- Montar cuidadosamente a tampa do compartimento das baterias

Caso a tela de proteção não escureça quando ocorrer a ignição do arco de soldadura, favor verificar a polaridade da bateria. Para verificar se as baterias ainda possuem energia suficiente, segura a tela de proteção contra uma lâmpada acesa. Caso o LED verde pisque, as baterias estão vazias e devem ser substituídas imediatamente. Caso a tela de proteção não opere corretamente apesar da substituição das baterias, ela deve ser considerada inutilizável e será preciso substituí-la.

## Retirar e colocar ecrã de proteção (p. 8)

- Puxar o botão dos níveis de proteção
  - Remover cuidadosamente a tampa do compartimento das baterias
  - Destruir a mola que prende o ecrã, conforme indicado no desenho
  - Retirar cuidadosamente o ecrã
  - Destruir o satélite, conforme indicado no desenho
  - Rebaxar o satélite no interior da máscara e puxá-lo para fora
  - Rodar o ecrã em 90° e passá-lo pela abertura da máscara
  - Retirar / substituir o cartucho de sombra
- Para a montagem do ecrã de proteção devem-se seguir estes passos no sentido inverso.

## Solução de problemas

### Ecrã de proteção não escurece

- Adaptar a sensibilidade
- Alterar a posição do comutador de sensor
- Limpar sensores ou viseira
- Desactivar o modo de esmerilagem
- Verificar o fluxo luminoso para o sensor
- Selecionar o modo manual
- Substituir baterias

### Tonalidade demasiado clara

- Selecionar o modo de funcionamento "manual" — Substituição da bateria
- No seletor de modo automático para +1 ou +2 perguntar

### Tonalidade demasiado escura

- Selecionar o modo de funcionamento "manual"
- No seletor de modo automático para -1 ou -2 perguntar

### O ecrã de proteção vacia

- Posição de ajuste no interruptor de atraso no procedimento de soldagem.
- Substituir as baterias

### Mã visibilidade

- Limpar viseira ou filtro
- Adaptação do nível de proteção ao tipo de processo de soldadura
- Aumentar a luminosidade do ambiente

### A máscara de soldadura escorrega

- Adaptar/Apertar novamente a cinta da cabeça

### Características

(Sob reserva de alterações técnicas)

Nível de proteção	SL4 (Estado claro) SL5 – SL13 (Estado escuro)
Proteção UV/IR	Proteção máxima no estado claro e escuro
Tempo de comutação de claro para escuro	170µs (23°C/73°F) 110µs (55°C/131°F)
Tempo de comutação de escuro para claro	0,1 - 2,0s com "Twilight Function"
Dimensões ecrã de proteção	90 x 110 x 7mm / 3,55 x 4,33 x 0,28"
Dimensões no campo de visão	50 x 100mm / 1,97 x 3,94"
Alimentação	Células solares, 2 baterias de lítio substituíveis de 3V (CR2032)
Peso	500g / 17,637 oz
Temperatura de funcionamento	-10°C – 70°C / 14°F – 157°F
Temperatura de armazenagem	-20°C – 80°C / -4°F – 176°F
Classificação de acordo com EN379	Classe óptica = 1 Homogeneidade = 1 Luz difusa = 1 Dependência do ângulo de visão = 1
Normas	CE, EAC, ANSI, ASINZS

### Peças de substituição (ver capa)

- Máscara sem ecrã de proteção (SP1)
- Ecrã de proteção incluindo satélite (SP2)
- Viseira (SP3)
- Kit de reparação 2 (SP4)
- Placa interior de proteção (SP5)
- Kit de reparação 1 (SP6) (Interruptor potenciómetro, Botão de sensibilidade, Tampa do compartimento das baterias)
- Cinta da cabeça com peças de fixação (SP7)
- Testeira de soldadura (SP8 / SP9)

### Declaração de conformidade

Aceda à hipérlegação indicada na última página.

### Informações legais

Este documento está em conformidade com as exigências da norma UE 2016/425, ponto 1.4 do anexo II.

### Informação notificado

Consulte a última página para obter informações detalhadas.

# Nederlands

## Vinleiding

Een lashelm is een hoofddeksel dat wordt gebruikt om de ogen, het gezicht en de hals bij bepaalde laswerkzaamheden te beschermen tegen risico's zoals verbranding, ultraviolet licht, vonken, infrarood licht en hitte. De helm bestaat uit verschillende onderdelen (zie lijst met reserveonderdelen). Een automatisch lasfilter is een combinatie van een passief UV-filter, een passief IR-filter en een actief filter, met een lichttransmissie die varieert binnen het zichtbare gebied van het spectrum, afhankelijk van de stralingssterkte van de lasboog. De lichttransmissie van het automatische lasfilter heeft aanvankelijk een hoge waarde (lichttoestand). Na ontsteken van de lasboog en binnen een bepaalde omschakelingsduur gaat de lichttransmissie van het filter naar een lage waarde (donkerstand). Afhankelijk van het model kan de helm worden gecombineerd met een veiligheidshelm en/of een PAPR-systeem (Powered Air Purifying Respirator, luchtzuiverend ademhalingsstelsel).

## Veiligheidsinstructies

Lees de gebruiksaanwijzing voordat u de helm in gebruik neemt. Controleer de correcte montage van de voorzetruit. Als storingen niet verholpen kunnen worden, dan mag de verduisteringscassette niet meer gebruikt worden.

## Voorzorgsmaatregelen & beschermingsbeperkingen / Risico's

Tijdens het lassen kunnen warmte en straling vrij, die tot oog- en huidletsel kunnen leiden. Dit product biedt bescherming voor de ogen en het gezicht. Uw ogen zijn tijdens het dragen van de helm, ongeacht de gekozen beschermingsinstelling, altijd beschermd tegen ultraviolet en infrarode straling. Om de rest van het lichaam te beschermen moet de daarvoor bestemde kleding gedragen worden. Deeltjes en stoffen, die door het lassen vrijkomen, kunnen onder bepaalde omstandigheden bij daarvoor gevoelige personen allergische huidreacties veroorzaken. Materialen die in contact komen met de huid kunnen een persoonlijke reactie veroorzaken bij overgevoelige. De lasbeschermhelm mag alleen bij het lassen en slijpen en niet voor andere toepassingen gebruikt worden. De producent aanvaardt geen aansprakelijkheid indien de lashelm wordt gebruikt voor andere doeleinden dan de hier gespecificeerde of indien de gebruiksinstructies niet worden nageleefd. De helm is geschikt voor alle gangbare laswerkzaamheden, **uitgezonderd gas- en laserlassen**. Houd u aan de *aanbevolen beschermingsinstellingen volgens EN169 op de omslag*. De helm vormt geen vervanging voor een veiligheidshelm. Afhankelijk van het model kan de helm worden gecombineerd met een veiligheidshelm.

De helm kan op grond van de constructie het gezichtsveld beperken (geen zicht naar de zijanten zonder het hoofd te draaien) en kan de kleurwaarneming beïnvloeden vanwege de lichttransmissie van het automatische lasfilter. Hierdoor kunnen eventueel signaallampjes of waarschuwingslichten over het hoofd worden gezien. Daarnaast is er een risico op sloten vanwege de grotere omvang (hoofd met helm erop). De helm reduceert tevens de waarneming van geluid en hitte.

## Slaapmodus

De verduisteringscassette heeft een automatische uitschakelfunctie, die de levensduur van de batterij verlengt. Als er gedurende 10 minuten minder dan 1 lux licht op de cartridge valt, zal hij automatisch uitgeschakeld worden. Om de cassette opnieuw in te schakelen moeten de zonnecellen kort in het daglicht gehouden worden. Wanneer de verduisteringscassette niet meer geactiveerd kan worden, of bij het ontsteken van de lasboog niet meer verduisterd, dan moeten de batterijen vervangen worden.

## Garantie & aansprakelijkheid

Raadpleeg voor de garantiebepalingen de instructies van de landelijke distributeur van de producent. Neem voor meer informatie hierover contact op met uw officiële dealer. De garantie dekt uitsluitend materiaal- en fabricagefouten. In geval van schade die het gevolg is van verkeerd gebruik, ongeoorloofde handelingen of niet door de fabrikant voorziene toepassing, vervallen garantie en aansprakelijkheid. De garantie en aansprakelijkheid komen tevens te vervallen als gebruik wordt gemaakt van reserveonderdelen die niet door de producent worden verkocht.

## Verwachte levensduur

Voor de lashelm geld geen vervaldatum. Het product kan worden gebruikt zolang er geen zichtbare of onzichtbare beschadigingen of functionele storingen optreden.

## Gebruik (Quick Start Guide)

- Hoofdband.** Pas de bovenste verstelbare band (p. 4) aan de grootte van uw hoofd aan. Ratelknop (p. 4) indrukken en draaien tot de hoofdband goed maar zonder druk aanligt.
- Oogafstand en helmhelling.** Door het loszetten van de van de blokkeerknoppen (p. 4-5) wordt de afstand tussen de cassette en de ogen ingesteld. Beide zijden tegelijk instellen en niet scheef zetten. Vervolgens de blokkeerknoppen weer vastzetten. De helmhelling kan met de draaiknop (p. 5) aangepast worden.
- Bedrijfsmodus automatisch/handmatig.** Met de schuifschakelaar (p. 6) kan men de wijze van instellen van de beschermingsfactor kiezen. In de automatische modus wordt de beschermingsfactor door middel van de sensoren automatisch aan de intensiteit van de lichtboog aangepast (norm EN 379:2003). In de handmatige modus moet men de beschermingsfactor door het draaien van de knop (p. 6-7) instellen.
- Beschermingsfactor.** In de "manuele" modus kan het beschermingsniveau ingesteld worden door middel van de schuifbalk tussen de bereikniveaus SL5 tot SL9 en SL9 tot SL13. De fijnsafstelling verloopt door aan de potentiometerknop te draaien. In de „automatische“ modus komt de beschermingsfactor overeen met norm EN 379, als de draaiknop (p. 6-7) op positie „N“ staat. Door het draaien van de knop kan de automatisch ingestelde beschermingsfactor naar wens een beschermingsfactor omhoog of omlaag gecorrigeerd worden.
- Slijpmodus.** Door indrukken van de beschermingsfactorknop (p. 6) wordt de verduisteringscassette in de slijpmodus omgezet. In deze modus is de cassette uitgeschakeld en blijft deze in de lichte stand. De ingeschakelde slijpmodus is herkenbaar aan de rood knipperende LED (p. 6) aan de binnenkant van de helm. Voor het uitschakelen van de slijpmodus opnieuw de beschermingsfactorknop indrukken. Na 10 minuten wordt de slijpmodus automatisch terugged.
- Gevoeligheid.** Met de gevoeligheidsknop (p. 7) wordt de omgevingslichtgevoeligheid ingesteld. De limiet van het "super hoge" bereik komt overeen met de normale gevoeligheidsinstelling. Deze kan aangepast worden door aan de knop te draaien. In het "superhoge" bereik kan er een maximale lichtgevoeligheid bereikt worden.
- Sensorschuif.** De sensorschuif kan op twee verschillende posities gezet worden. Naargelang de positie wordt de herkenningshoek van het omgevingslicht vermindert (p. 7) of vergroot (p. 7), d.w.z. de cassette reageert sterker of minder sterk op lichtbronnen in de omgeving.
- Openingschakelaar.** Met de openingschakelaar (Delay) (p. 7) kan de openingsvertraging van donker naar licht gekozen worden. De knop laat een eendelige instelling toe van donker naar licht tussen 0,1 en 2,0 s met een bijkomend "Twilight Function" dat de ogen beschermt tegen nagloeiende voorwerpen.

## Schoonmaken

De verduisteringscassette en de voorzetruit moeten regelmatig met een zachte doek schoongemaakt worden. Er mogen geen reinigingsmiddelen, oplosmiddelen, alcohol of schurende schoonmaakmiddelen gebruikt worden. Vervang gekraakte of beschadigde lenzen.

## Opbergen

De lashelm moet op een droge plaats bij kamertemperatuur worden opgeborgen. Opslag in de originele verpakking zal de levensduur van de batterijen ten goede komen.

## Voorzietruivervangen (p. 8-9)

Door het indrukken van een klem aan de zijkant komt de voorzetruit vrij en kan deze verwijderd worden. Nieuwe voorzetruit in een klem aan de zijkant inhangen. Voorzetruit in de tweede klem aan de zijkant opspannen en vastklemmen. Bij deze handeling is enige druk vereist, zodat de afdichting op de voorzetruit de gewenste werking heeft.

## Batterijen vervangen (p. 5)

De verduisteringscassette heeft verwijssbare lithium-knoopcellenbatterijen type CR2032. Wanneer u een lashelm met verseluitaansluiting gebruikt, moet u voor het verwisselen van de batterijen de gezichtsafdichting verwijderen. Wanneer de LED op het patroon groen knippert zijn de batterijen aan vervanging toe.

- Batterijdeksel zorgvuldig verwijderen
  - Batterijen verwijderen en in overeenstemming met de nationale voorschriften voor chemisch afval behandelen
  - Batterijen type CR2032 zoals afgebeeld plaatsen
  - Batterijdeksel zorgvuldig monteren
- Indien het lintpatroon niet verdonkert bij een lasboog, controleer dan of de polariteit van de batterijjes correct is. Om te controleren of de zog noemde energie leveren, houd het patroon tegen een sterke lamp. Als de groen LED knippert, duidt dit op te lage batterij en moeten ze onmiddellijk worden vervangen. Indien het patroon niet correct werkt ondanks nieuwe batterijen, werkt het patroon niet meer en moet het eveneens worden vervangen.

## Verduisteringscassette uit-/inbouwen (p. 8)

- Beschermingsfactorknop uittrekken
- Batterijdeksel zorgvuldig verwijderen
- Cassettebevestigingsveer zoals afgebeeld losmaken
- Cassette voorzichtig naar buiten kantelen
- Satelliet zoals afgebeeld losmaken
- Satelliet door uitsparring in de helm naar buiten trekken
- Satelliet 90° draaien en door helmkast schuiven
- Verwijder / vervang de schaduw cartridge

Het inbouwen van de verduisteringscassette gebeurt in omgekeerde volgorde.

## Probleemoplossing

### Verduisteringscassette wordt niet donkerder

- Gevoeligheid aanpassen
- Handmatige modus kiezen
- Sensorschuifpositie veranderen
- Handmatige modus kiezen
- Sensoren of voorzetruit schoonmaken
- Batterijen vervangen
- Slijpmodus uitschakelen

### Beschermingsfactor te licht

- Handmatige modus kiezen
- Voorzetruit verwisselen
- In de automatische modus in op +1 of +2 vragen

### Beschermingsfactor te donker

- Handmatige modus kiezen
- In de automatische modus in op -1 of -2 vragen

### Verduisteringscassette flakkert

- Pas de positie van de uitsleutelpop aan aan de lasprocedure.
- Batterijen vervangen

### Slachtzicht

- Voorzetruit of filter schoonmaken
- Omgevingslicht versterken
- Beschermingsfactor aan laswerkzaamheden aanpassen

### Lashelm verschuift

- Hoofdband opnieuw aanpassen / vastzetten

## Specificaties

(technische wijzigingen voorbehouden)

Beschermingsfactor	SL4 (lichte stand) SL5–SL13 (donkere stand)
UV/IR bescherming	Maximale bescherming in lichte en donkere stand
Omschakelijd van licht naar donker	170 µs (23 °C/73 °F)
Omschakelijd van donker naar licht	0,1–2,0 s met "Twilight Function"
Afmetingen verduisteringscassette	90 x 110 x 7 mm / 3,55 x 4,33 x 0,28"
Afmetingen gezichtsveld	50 x 100 mm / 1,97 x 3,94"
Voeding	Zonnecellen, 2 stk. Li-batterijen 3 V verwisselbaar (CR2032)
Gewicht	500 g / 17,637 oz
Bedrijfstemperatuur	-10 °C – 70 °C / 14 °F – 157 °F
Opstellings-temperatuur	-20 °C – 80 °C / 4 °F – 176 °F
Classificering volgens EN379	Optische klasse = 1 Homogeniteit = 1 Strooilicht = 1 Kijkhoekafhankelijkheid = 1
Goedgekeurings	CE, EAC, ANSI, ASINZS

## Reservevelden (zie omslag)

- Helm zonder cassette (SP1)
- Reparatieset 1 (Potentiometerknop, Gevoeligheidsknop, Batterijdeksel) (SP6)
- Verduisteringscassette incl. satelliet (SP2)
- Hoofdband met bevestigingsarmaturen (SP7)
- Voorzetruit (SP3)
- Reparatieset 2 (SP4)
- Voorhoofdweetband (SP8 / SP9)
- Binnente beschermrukt (SP5)

## Verklaring van overeenstemming

Zie internetadres op laatste pagina.

## Wettelijke informatie

Dit document voldoet aan de eisen van EU-verordening 2016/425 punt 1.4 van Bijlage II.

## Aangemelde instantie

Zie laatste pagina voor gedetailleerde informatie.

**Johdanto**

Hitsauskypärä on pääaine, jota käytetään tietyntyyppisessä hitsauksessa suojaamaan silmiä, kasvoja ja kaulaa leimahduksen aiheuttamilla palovammoilla, ultraviolettivalolla, kipinöillä, infrapunasäteilällä ja kuumuudella. Kypärä koostuu useasta osasta (katso erillinen varoitusluettelo). Automaattinen hitsausuudatinta yhdistää passiivisen UV- ja passiivisen infrapunasäteilimen aktiiviseen suodattimeen, jonka valonläpäisykyky vaihtelee spektrin näkyvällä alueella hitsauskaaren säteilystä riippuen. Automaattisen hitsausuudatimen valonläpäisykyky on aluksi korkea arvo (kirkas tila). Hitsauskaaren iskujen jälkeen ja määrätyn kytkentäajan sisällä suodattimen valonläpäisykyky vaihtuu matalaan arvoon (pimeä tila). Mallista riippuen kypärä voidaan yhdistää suojakypäran ja tai PAPR (Powered Air Purifying Respirator) -järjestelmään.

**Turvallisuusohjeet**

Lue nämä käyttöohjeet ennen kuin käytät kypärää. Tarkasta, että etulasi on oikein asennettu. Jos et pysty korjaamaan vikoja, häikäisyuojakasettia ei saa enää käyttää.

**Suojaustoimenpiteet & suojausrajoitukset/ riskit**

Hitsattaessa syntyy lämpöä ja säteilyä, jotka saattavat aiheuttaa silmä- ja ihovammoja. Tämä tuote suojaaa silmiä ja kasvoja. Myös kypärää käytettäessä silmiä kohdistuu ultraviolettia- ja infrapunasäteilyä riippumatta valitsemastasi suojatasosta. Käytä sopivia suojavaatteita muun kehoasi suojaamaan. Hiuksasetit ja aineosat, joita hitsauksen aikana vapautuu, saattavat aiheuttaa allergisuuksen taipuvaisilla ihmisillä allergisia reaktioita. Käyttäjän ihon kanssa kosketuksiin joutuvat materiaalit saattavat aiheuttaa allergisia reaktioita herkille käyttäjille. Hitsauskypärää saa käyttää vain hitsaukseen ja ihmiseen, ei muihin käyttötarkoituksiin. Valmistaja ei ota vastuuta siitä, jos hitsauskypärää käytetään muuhun tarkoitukseen. Ota kannessa annettu EN169 mukaiset suojausasuukset huomioon. Kypärä ei korvaa suojakypärää. Mallista riippuen kypärä voidaan yhdistää suojakypärällä. Kypärä voi vaikuttaa näkökenttään rakenteellista ominaisuuksista johtuen (ei näkymää sivulle kääntämättä päätä) ja värin havaitsemiseen automaattisen tummenusmuodattimen valonläpäisystä johtuen. Tämän seurauksena merkivalvoja tai varoitustilaisimia ei ehkä nähdä. Lisäksi on olemassa törmäysvaara laajemmasta koosta johtuen (kypärä päässä). Kypärä vähentää myös äänen ja kuumuuden havaintokykyä.

**Sleep-tiä**

Häikäisyuojakasetissa on automaattinen poiskytkentätoiminto, mikä pidentää pariston käyttöikää. Jos aurinkokennoille ei osu valoa (alle 1 luksi) noin 10 minuutin aikana, visiiri kytketty automaattisesti pois päältä. Kasetti kytketty uudelleen päälle, kun valokennoihin osuu edes hetkellisesti päivänvaloa. Jos häikäisyuojakasettia ei enää saa kytkettyä päälle tai jos se ei tummu valokaaren sytyttyä, paristot on vaihdettava.

**Takuu & tuotteen virhevastuu**

Katso valmistajan kansallisen myyntiorganisaation ohjeet takuusaännöksille. Jos haluat lisätietoa tähän liittyen, ota yhteyttä viralliseen jälleenmyyjään. Takuuehdot löydät paikallisen myyntiorganisaation ohjeistuksesta. Takuu rajoittuu tuotteen materiaali- ja valmistusvikoihin. Jos vaurion syynä on tuotteen epäasianmukainen käyttö, tuoteeseen tehdyt ei-sallitut muutokset tai tuotteen käyttö muuhun kuin valmistajan tarkoitamaan käyttötarkoitukseen, takuu ja tuotteen virhevastuu eivät ole voimassa. Vastaavasti takuu ei ole enää voimassa, jos käytetään muita kuin valmistajan myymiä varaosia.

**Odottettu käyttöikä**

Hitsauskypärässä ei ole viimeistä käyttöpäivämäärää. Tuotetta voidaan käyttää niin kauan kuin siinä ei ole näkyviä vaurioita tai pillovaurioita eikä ilmene toimintahäiriöitä.

**Käyttö (Quick Start Guide)**

- Päänauha.** Säädä ylemmän nauhan (S, 4) pituus pääsi koon mukaan. Paina telkinappia (S, 4) ja kierrä sitä, kunnes päänauha on tiukasti mutta ei puristavasti päästä vasten.
- Etäisyys silmiin ja kypärän kallistus.** Lukitusnapit (S, 4-5) vapauttamalla voit säätää kasetin ja silmien välisen etäisyyden. Säädä molempia puolia saman verran, älä säädä vinoon. Kiristä sitten lukitusnapit kiinni. Kypärän kallistuksen voit säätää kiertonapista (S, 5).
- Käyttötila automaattinen / manuaalinen.** Liukuakatsimella (S, 6) valitset suojaustasoa säädön tilan. Automaattisella tummistimet säätävät suojaustason automaattisesti valokaaren voimakkuuden mukaan (normi EN 379:2003). Manuaaltilassa suojaustaso säädetään kiertämällä nappia (S, 6-7).
- Suojaustaso.** «Manuaalissa» tilassa suojaustaso voidaan asettaa liukuakatsimella tasojen SL5 - SL9 välille tai tasojen SL9 - SL13 välille. Hienosäätö voidaan suorittaa kääntämällä potentioimetrisin säädintä. Tilassa «automaattinen» suojaustaso vastaa normia EN 379, kun kiertonappi (S, 6-7) on asennossa "N". Nappia kiertämällä automaattisesti säädettävä suojaustaso voi vielä muuttaa yhden suojaustason ylemmäs tai alemmas henkilökohtaisen tuntemuksen mukaan.
- Hiontatila.** Suojaustasonappia (S, 6) painamalla siirät häikäisyuojakasetin hiontatilaan. Tässä tilassa kasetti kytketty pois päältä ja pysyy kirkaana. Päälle kytketyn hiontatilan tummistat kypärän sisällä olevan punaisen LED-merkivalon (S, 6) vilkkumista. Hiontatilan kytket pois päältä painamalla suojaustasonappia uudelleen. Hiontatila kytketty automaattisesti pois päältä 10 minuutin kuluttua.
- Herkkyyys.** Herkkyyden ympäristön valoisuuteen säädät herkkyyden säätönappilla (S, 7). Herkkyyden oletusasetus on "Erittäin korkea" -alueen rajalla. Asetuksia voit muuttaa kääntämällä säädintä. "Erittäin korkea" -alueella saavutetaan maksimaalinen herkkyyss tallelo.
- Tunnistilustin.** Tunnistilustin on säätää kahteen eri asentoon. Asennosta riippuen ympäristön valon tunnistuksen kumoaa jo kapenee (S, 7) tai levenee (S, 7), ts. kasetti reagoi voimakkaammin tai vähemmän voimakkaasti ympäristön valolähteisiin.
- Avautumiskatkaisin.** Avautumiskatkaisimella (Delay) (S, 7) voit valita avautumisen viiveen tummasta kirkaaksi. Säädin sallii rajattoman säädön tummasta kirkaaseen 0.1 s ja 2.0 s välillä. Lisänä "Twilight Function", joka suojaaa silmiä jälkivalaisvilta kohteilta.

**Puhdistus**

Puhdista häikäisyuojakasetti ja etulasi säännöllisin välein pehmeällä kankaalla pyyhkien. Älä käytä voimakkaita tai hankaavia puhdistusaineita, liotainaineita tai alkoholeja. Naarmuuntuneet tai vioittuneet suojaosajsit on vaihdettava.

**Säilytys**

Säilytä hitsauskypärä huoneenlämpöisessä ja kuivassa paikassa. Kypärän säilytys alkupeiraspakkauksessa lisää paristojen käyttöikää.

**Etulasin vaihto (S, 8-9)**

Paina sivukiinnike sisäänpäin, jolloin etulasi irtaoo. Kiinnitä uusi etulasi sivukiinnikkeeseen. Kiinnitä etulasi toiseen sivukiinnikkeeseen ja lukitse. Tähän tarvitaan huakan voimaa, jotta tiiviste vaikuttaa etulasin hallutulla tavalla.

**Paristojen vaihto (S, 5)**

Häikäisyuojakasetissa on vaihdettavat litium-nappiparistot tyyppiä CR2032. Jos hitsauskypärässäsi on ratissimallilla, posta emen pariston vaihtoa kasvotilvieste. Paristot on vaihdettava, kun kasetin merkivalvo vilkkuu vihreänä.

1. Irtota paristokotelon kansi varovasti

2. Poista paristot ja hävitä ne ongelmajätteenä paikallisten määräysten mukaisesti

3. Aseta tyyppi CR2032 paristot kuvan mukaan paikalleen

4. Asenna paristokotelon kansi huolella paikalleen

Jos tummuksesi ei hitsauskaaren sytyttyä tummu, tarkista paristojen napaisuus. Tarkista paristojen virranriittävyys pitämällä tummukseskettia kirkaasta lampuun päin. Jos vihreä merkivalvo vilkkuu, paristot ovat tyhjentyneet, ja ne on vaihdettava viipymättä. Jos tummukseskettii ei paristojen oikein tehdyistä vaihdosta huolimatta toimi oikein, kasetti on käyttökelvoton ja täytyy vaihtaa.

**Häikäisyuojakasetin irtotus ja asennus (S, 8)**

1. Vedä suojaustasonappi ulos
2. Irtota paristokotelon kansi varovasti
3. Avaa kasetin pitoujosi kuvassa näkyvällä tavalla
4. Kallista kasetti varovasti
5. Avaa Satelite-tila hitsausuojaa kuvassa näkyvällä tavalla
6. Vedä Satellite-hitsausuojaa pois kypärän aukon kautta
7. Kierrä Satellite-hitsausuojaa 90° ja työnnä se kypärän aukon läpi
8. Poista / vaihda varjossa kasetti

Asenna häikäisyuojakasetti päivänvastaissa järjestyksessä toimien.

**Ongelmien ratkaiseminen****Häikäisyuojakasetti ei tummene**

- Säädä herkkyyss → Tarkasta valon osuminen tunnisteimeen
- Muuta tunnistilustinin asentoa → Vaihda manuaalinen tila
- Puhdista tunnistimet tai etulasi → Vaihda paristot
- Kytkie hiontatila pois päältä

**Suojaustaso liian kirkas**

- Vaihda manuaalinen tila → Etulasin vaihto
- Automaattisessa tilassa arvoksi +1 tai +2 kysyä

**Suojaustaso liian tumma**

- Vaihda manuaalinen tila
- Automaattisessa tilassa arvoksi -1 tai -2 kysyä

**Häikäisyuojakasetti vilkkuu**

- Säädä viivekytkimen asentoa hitsausohjelmien mukaan
- Vaihda paristot

**Huono näkyvyys**

- Puhdista etulasi tai suodatin → Lisää ympäristön valoa
- Sovita suojaustaso hitsausyöhön

**Hitsauskypärä ei pysy paikallaan**

- Säädä päänauha uudelleen / kiristä

**Spesifikaatio**

(oikeudet teknisiin muutoksiin pidätetään)

Suojaustaso	SL4 (kirkas tila) SL5 - SL13 (tumma tila)
UV-/IR-suojaa	Maksimaalinen suoja kirkaassa ja tummassa tilassa
Kytkenäaika kirkaasta tummaksi	170 µs (23 °C / 73 °F) 110 µs (55 °C / 131 °F)
Kytkenäaika tummasta kirkaaksi	0.1 - 2.0s kanssa "Twilight Function"
Häikäisyuojakasetin mitat	90 x 110 x 7 mm / 3.55 x 4.33 x 0.28"
Näköaukon mitat	50 x 100 mm / 1.97 x 3.94"
Jännitteensyöttö	Aurinkokennot, 2 kpl. Li-paristot 3 V vaihdettavat (CR2032)
Paino	500 g / 17.637 oz
Käyttölämpötila	-10 °C - 70 °C / 14 °F - 157 °F
Säilytyslämpötila	-20 °C - 80 °C / -4 °F - 176 °F
Lukitus EN379 mukaan	Ompinen luokka = 1 Hajavalvo = 1 Homogeenisyys = 1 Käsitelmin pippuvuus = 1
Hyväksynyt	CE, EAC, ANSI, ASINZS

**Varoast (ks. kansi)**

- Kypärä ilman kasettia (SP1)
- Häikäisyuojakasetti sisältäen
- Satellite-hitsausuojan (SP2)
- Etulasi (SP3)
- Koruus 2 (SP4)
- Sisempi suojaalasi (SP5)
- Korvas 1 (Potentioimetrisin nappi, Herkkyyden säätönappi, Paristokotelon kansi (SP6)
- Päänauha ja sen kiinnitysosat (SP7)
- Otsanauha (SP8 / SP9)

**Vaatimustenmukaisuusvakuutus**

Katso internetosoite viimeisellä sivulla.

**Oikeudelliset tiedot**

Tämä asiakirja on EU:n asetuksen 2016/425 II litten 1.4 kohdan vaatimusten mukainen.

**Ilmoitettu laitos**

Tarkemmat tiedot löytyvät viimeisellä sivulla.

# DANSK

## Introduktion

En svejsehjelm er en type hovedbeklædning, der bruges under udførelse af bestemte typer svejsning for at beskytte øjne, ansigt og nakke mod flashbrænding, ultraviolet lys, gnister, infrarødt lys og varme. Hjelmens består af adskillige dele (se reservedeliste) Et automatisk svejsfilter kombinerer et passivt UV og et passivt IR-filter med et aktivt filter, hvis lysgennemstrømning varierer i det synlige område af spektret afhængigt af bestillingen fra svejsebuen. Den automatiske svejsningsfilters lysgennemstrømning har en indledende høj værdi (lys tilstand). Når svejsebue rammer og inden for en defineret skiftetid, ændres filterets transmissionsniveau til en lav værdi (mørk tilstand). Afhængigt af modellen kan hjelmen kombineres med en beskyttende helm og / eller med et PAPR-system (Powered Air Purifying Respirator-drevet luftrensningsrespirator).

## Sikkerhedsanvisninger

Læs denne betjeningsvejledning, før du tager hjelmen i brug. Kontrollér, at svejseglasset er monteret korrekt. Hvis eventuelle fejl ikke kan afhjælpes, må svejseværkøjet ikke bruges mere.

## Sikkerhedsforanstaltninger og begrænset beskyttelse/ Risici

Ved svejsning frigives der varme og stråling, som kan medføre skader på øjnene og huden. Dette produkt beskytter øjne og ansigt. Uafhængigt af det valgte beskyttelsesniveau er dine øjne altid beskyttet mod ultraviolet og infrarød stråling, når du bruger denne hjelm. Brug passende sikkerhedsforanstaltninger for at beskytte resten af kroppen. Under bestemte forhold kan personer, der er disponeret for allergi, få allergiske hudreaktioner over for de partikler og substanser, der frigives under svejsningen. Materialer der kommer i kontakt med huden kan forårsage allergiske reaktioner hos særligt følsomme personer. Svejsehjelmen må kun anvendes til svejsning og slibning og ikke til andre typer arbejde. Producenten påtager sig intet ansvar, når svejsehjelmen bruges til andre formål end tilslig eller uden hensyn til betjeningsvejledningen. Hjelmens er velegnet til alle almindelige svejsemetoder, bortset fra autogensvejsning og lasersvejsning. Vær opmærksom på det anbefalede beskyttelsesniveau iht. EN 169, der fremgår af omslaget. Hjelmens erstatter ikke en sikkerhedshjelm. Afhængigt af modellen kan hjelmen kombineres med en beskyttelsehjelme. Hjelmens kan påvirke synsfeltet på grund af konstruktive specifikationer (inlet udsyn til siden uden at dreje hovedet) og kan påvirke en farveopfattelse på grund af lysoverførsel af det automatiske mærkningsfilter. Som følge heraf kan signallys eller advarselsindikatorer ikke ses. Endvidere er der en indvirkningsfare på grund af en større kontur (hoved med hjelm) på. Hjelmens formidser også lyd- og varmeopfattelsen.

## Dvaletilstand

Svejseværkøjet er udstyret med en automatisk dvalefunktion, der forlænger batteriets levetid. Hvis der ikke er lys på solcellerne en periode på ca. 10 minutter mindre end 1 Lux, slukkes patronen automatisk. Udsætt solcellerne for dagslys i kort tid for at reaktivere svejseværkøjet. Hvis svejseværkøjet ikke kan reaktiveres eller ikke bliver mørkere, når svejsebænderen tændes, skal batterierne udskiftes.

## Garanti og ansvar

Se venligst instruktionerne fra producentens nationale salgssorgningsorganisation for garantibestemmelser. For yderligere information på dette område, bedes du kontakte din officielle forhandler. Hvis skaderne skyldes forkert brug, ikke tilladte indgreb eller ikke-bestemmelsesmessig anvendelse bortfaldt både garanti og producentansvar. På samme måde er ansvar og garanti ikke længere gyldigt, hvis andre reservedele end dem, der sælges af producenten, benyttes.

## Forventet levetid

Svejsehjelmen har ingen udløbsdato. Produktet kan bruges, så længe der ikke optræder synlige eller usynlige skader eller funktionsfejl.

## Anvendelse (Quick Start Guide)

- Hovedstrop.** Tippen den øverste justerbare strop (s. 4) til hovedets størrelse. Tryk justerknappen (s. 4) ind, og drej den, indtil hovedstroppen ligger tæt ind mod hovedet uden at trykke.
- Øjenafstand og hjelmens hældning.** Indstil afstanden mellem svejseværkøjet og øjnene ved at løsne låsekræmme (s. 4-5). Indstil de to sider ens, så de ikke sidder skævt. Spænd låsekræmme igen. Hjelmen hældning kan tilpasses ved at justere på drejeknappen (s. 5).
- Automatisk/manual driftstilstand.** Beskyttelsesniveauets indstilling vælges ved hjælp af skyderen (s. 6). I automatisk driftstilstand tilpasses beskyttelsesniveauet automatisk til svejsebænderens intensitet via sensorteknik (standard EN 379:2003). I manuel driftstilstand indstilles beskyttelsesniveauet ved at dreje på knappen (s. 6-7).
- Beskyttelsesniveau.** I « manual » Mode, kan beskyttelsesniveauet indstilles af intervalskyderen mellem niveau SL5 til SL9 og SL9 til SL13. Finjusteringen kan indstilles ved at dreje på potentiometerhåndtaget (s. 6-7). I driftstilstanden « automatisk » svarer beskyttelsesniveauet til standarden EN 379, hvis drejeknappen (s. 6-7) står på position "N". Det automatisk indstillede beskyttelsesniveau kan justeres opad eller nedad efter de personlige præferencer ved at dreje på knappen.
- Slibetilstand.** I « manual » Mode, kan beskyttelsesniveauet indstilles af intervalskyderen mellem niveau SL5 til SL9 og SL9 til SL13. Finjusteringen kan indstilles ved at dreje på potentiometerhåndtaget. I denne tilstand er svejseværkøjet deaktiveret og forbliver lys. Når slibetilstanden er aktiveret, blinker LED'en (s. 6) rødt inde i hjelmen. Slibetilstanden deaktiveres ved at trykke på knappen til indstilling af beskyttelsesniveauet igen. Efter 10 minutter deaktiveres slibetilstanden automatisk.
- Følsomhed.** Hjelmen følsomhed over for omgivelseslys indstilles ved hjælp af knappen til justering af følsomheden (s. 7). Grænsen ved "Super High"-området er standard følsomhedsindstilling. Ved at dreje på håndtaget, kan disse tilpasses. Maksimal lystilstand kan findes i "Super High" området.
- Sensorskyder.** Sensorskyderen kan indstilles til to forskellige positioner. Afhængigt af positionen reduceres (s. 7) eller øges (s. 7) vinklen til registrering af omgivelseslys, dvs. at svejseværkøjet reagerer kraftigere eller mindre kraftigt på lyskilder rundt omkring.
- Åbningskontakt.** Ved hjælp af åbningskontakten (Delay) (s. 7) kan man vælge forsinkelsestiden på åbningskontakt fra mørk til lys. Håndtaget giver mulighed for en uendelig justering fra mørk til lys mellem 0,1 til 2,0 med en ekstra "Twilight Function", som beskytter øjnene mod glødende objekter.

## Rengøring

Svejseværkøjet og svejseglasset skal rengøres regelmæssigt med en blød klud. Der må ikke anvendes stærke rengøringsmidler, opløsningsmidler, alkohol eller rengøringsmidler med slibemiddel. Ridsede eller ødelagte glas skal udskiftes.

## Opbevaring

Svejsehjelmen skal opbevares ved stuetemperatur og lav luftfugtighed. Opbevaring af hjelmen i den

originale indpakning, vil øge levetiden for batterierne.

## Udskiftning af svejseglasset (s. 8-9)

Tryk tappen ind for at løsne svejseglasset, der derefter kan fjernes. Sæt det nye svejseglasset på den ene lap. Sæt også svejseglasset på den anden lap, så det sidder spænd, og tryk det på plads. Der skal et vist tryk til for at sikre, at svejseglassets pakning opnår den ønskede effekt.

## Udskiftning af batterier (s. 5)

Svejseværkøjet er udstyret med udskiftelige lithium-knappelceller type CR2032. Hvis du anvender en svejsehjelm med friskluftforsyning, skal udskiftningen fjernes, før batterierne udskiftes. Batterierne skal udskiftes når LED på kassetten blinker grønt.

- Fjern forsigtigt batteridækslet.
- Fjern batterierne, og bortskaf dem iht. de gældende regler for denne type affald.
- Isæt batterier af typen CR2032 som vist på billedet.
- Sæt batteridækslet omhyggeligt på igen.

Hvis skydekassetten ikke bliver mørk når svejsebuen tændes, tjek venligst batteri polariteten. For at tjekke om batterierne stadig har nok styrke, hold skydekassetten mod et skarpt lys. Hvis den grønne LED blinker, er batterierne tomme og skal udskiftes omgående. Hvis skydekassetten ikke virker korrekt til trods for korrekt batteri udskiftning, skal den erklæres for uanvendelig og udskiftes.

## Afmontering/montering af svejseværkøjet (s. 8)

- Træk knappen til indstilling af beskyttelsesniveauet ud.
- Fjern forsigtigt batteridækslet.
- Frigør låseforretningen til svejseværkøjet som vist på billedet.
- Vip forsigtigt svejseværkøjet ud.
- Frigør forsatsen som vist på billedet.
- Træk forsatsen ud gennem udsparingen i hjelmen.
- Drej forsatsen 90°, og skub den gennem hullet i hjelmen.
- Fjern / udskift skygge patron.
- Svejseværkøjet monteres igen i omvendt rækkefølge.

## Problemløsning

### Svejseværkøjet bliver ikke mørk

- Tilpas følsomheden
- Endr sensorskyderens position
- Rengør sensorene eller svejseglasset
- Deaktiver slibetilstand

### Beskyttelsesniveauet er for lyst

- Vælg manuel driftstilstand
- Udskift svejseglasset

→ I automatisk funktionsvælgeren til +1 eller +2 spørge.

### Beskyttelsesniveauet er for mørkt

- Vælg manuel driftstilstand
- I automatisk funktionsvælgeren til -1 eller -2 spørge.

### Svejseværkøjet flækker

- Juster forsinker håndtaget ved svejsningsprocedure
- Udskift håndtaget

### Dårligt udsyn

- Rengør svejseglasset eller filteret
- Tilpas beskyttelsesniveauet til svejsemetoden

### Svejsehjelmen skider

- Indstil tilspænd hovedstroppen igen

## Specifikationer

(Ret til tekniske ændringer forbeholdes)

Beskyttelsesniveau	SL4 (lys tilstand) SL5 - SL13 (mørk tilstand)
UV/IR-beskyttelse	Maksimal beskyttelse i lys og mørk tilstand
Skiftetid fra lys til mørk	170 µs (23 °C) 110 µs (55 °C)
Skiftetid fra mørk til lys	0,1 - 2,0s med "Twilight Function"
Svejseværkøjet dimensioner	90 x 110 x 7 mm
Synsfeltets dimensioner	50 x 100 mm
Strømforsyning	Solceller, 2 stk. Li-batterier 3 V udskiftelige (CR2032)
Vægt	500 g / 17,637 oz
Driftstemperatur	-10 °C til 70 °C
Opbevaringstemperatur	-20 °C til 80 °C
Klassificering iht. EN379	Optisk klasse = 1 Diffusivitet = 1 Homogenitet = 1 Afhængighed af synsvinklen = 1
Godkendelser	CE, EAC, ANSI, ASINZS

## Reservedele (s. 6-7)

- Hjelm ekskl. svejseværkøjet (SP1)
- Svejseværkøjet inkl. forsats (SP2)
- Svejseglasset (SP3)
- Reparation 2 (SP4)
- Indvendigt beskyttelsesglas (SP5)
- Reparation 1 (potentiometerknop, Knap til indstilling af følsomhed (Sensitivity), Batteridæksel (SP6)
- Hovedstrop med fastgørelsesdele (SP7)
- Svøbånd (SP8 / SP9)

## Erklæring om overensstemmelse

Se internet link adresse på sidste side.

## Juridiske oplysninger

Dette dokument er i overensstemmelse med kravene i EU-forordning 2016/425, punkt 1.4, i bilag II.

## Bemyndiget organ

# Norsk

## Innledning

En sveisehjelm er en type hovedvern som brukes når man utfører visse typer sveising for å beskytte øynene, ansiktet og nakken mot stikkflammer med synlig lys, ultrafiolett lys, gnister, infrarødt lys og varme. Hjelmen består av flere deler (se liste over reservedeler). Et automatisk sveisehjelm kombinerer passive UV- og IR-filtre med et aktivt filter, hvis lysforarbeid varierer i det synlige området avhengig av bestrålingsintensiteten til sveisebuen. Lystransmisjonen til det automatiske sveisehjelmet har en høy utgangsverdi (lystilstand). Etter at sveisebuen lyser opp, og innenfor en definert brytingsid, endres filterets lysgjennomstrømningsgrad til en lav verdi (mørk tilstand). Avhengig av modellen kan hjelmen kombineres med en sikkerhetslins og/eller med et PAPR-system (motredretvedtredningsvern).

## Sikkerhetsinstruks

Se bruksanvisningen for du tar i bruk hjelmen. Kontroller at beskyttelsesglasset er korrekt montert. Hvis feil ikke kan opprettes må ikke sveiseglasset benyttes.

## Forholdsregler og beskyttelsesbegrensning / risiko

Under sveisingen frigjøres det varme som kan føre til skader på øye og hud. Dette produktet gir beskyttelse for øyne og ansikt. Dette produktet tilbyr beskyttelse til øyne og ansikt. Øynene dine er permanent beskyttet mot ultrafiolett og infrarød stråling når du bruker hjelmen, uavhengig av valg av beskyttelsesnivå. Når hjelmen brukes er øynene beskyttet mot ultrafiolett og infrarød stråling uansett hvilket beskyttelsesnivå som er valgt. For å beskytte resten av kroppen må det tillegg brukes egnede beskyttelsesklær. Partikler og substanser som frigjøres under sveisingen kan i noen tilfeller utløse alle slags allergiske reaksjoner hos personer med anlegg for dette. Materialer som kan komme i kontakt med hud, kan forårsake allergiske reaksjoner hos spesielt følsomme personer. Sveisehjelmen må bare brukes til sveising og sliping, og aldri til annen type arbeid. Derfor sveisehjelmen brukes feil eller brukes i strid med bruksanvisningen, påtar produsenten seg ikke erstatningsansvar. Hjelmen er egnet for alle vanlige typer sveising **unntatt gass- og lasersveising**. Ta hensyn til det anbefalte beskyttelsesnivået iht. EN169 som angitt på omslaget. Hjelmen erstatter ikke en sikkerhetslins. Avhengig av modell kan hjelmen kombineres med en sikkerhetslins.

På grunn av designet kan hjelmen påvirke synsfeltet (sidesyn kun mulig ved å dreie hodet) og svekke fargeoppfattelsen på grunn av lysforvringning til det automatiske merkningsfilteret. Det kan medføre at signallys eller advarselssignalkort ikke blir sett. Videre er det risiko for å støte bort ting på grunn av større kontur (hode med festet hjelm). Hjelmen reduserer også lyd- og varmeoppfattelsen.

## Hvilemodus

Sveiseglasset har en automatisk utkoblingsfunksjon som forlenger levetiden. Hvis det ikke kommer lys på solcellene i en periode på ca 10 minutter og det er mindre enn 1 lux, slås kassetten automatisk av. For gjennnkobling av glasset må solcellene utsettes for dagslys et øyeblikk. Hvis sveiseglasset ikke lenger kan aktiveres eller ikke formarke ved tenning av sveiseflammen, må batteriene byttes ut.

## Garanti & ansvar

Vilkårene for garanti finnes i instruksjonene fra den nasjonale salgsorganisasjonen til produsenten. For ytterligere informasjon, kontakt en offisiell forhandler. Det gis kun garanti på material- og produksjonsfeil. Garantien gjelder kun ved material- og fabrikkasjonsfeil. Ved skader som forårsakes av feilbruk, ikke tillatte inngrep eller ved bruk som ikke er tillentil fra produsentens side, bortfaller garanti og ansvar. På samme måte gjelder ikke ansvar og garanti hvis andre deler enn dem som selges av produsenten, benyttes.

## Forventet levetid

Sveisehjelmen har ingen utløpsdato. Produktet kan brukes så lenge det ikke oppstår noen synlige eller usynlige skader eller funksjonsfeil.

## Bruk (se også lag)

- Hodebånd.** Tilpass det øvre justeringsbåndet (s. 4) til din hovedstørrelse. Trykk inn justeringsknoten (s. 4) og dreid den til hodebåndet ligger fast inntil uten å trykke.
- Øyevast og hjelmvinkel.** Ved å løse låsekappene (s. 4-5) kan man stille inn avstanden mellom glasset og øynene. Still inn begge sidene likt og sørg for at de ikke kommer i klem. Trekk deretter til låsekappene igjen. Hjelmvinkelen kan tilpasses med dreieknappen (s. 5).
- Driftsmodus automatisk/manuelt.** Med skyvebryteren (s. 6) kan man velge modus for beskyttelsesnivåinstilling. I automatisk modus tilpasses beskyttelsesnivået automatisk i forhold til intensiteten på sveiseflammen (standarden EN 379:2003). I manuelt modus kan beskyttelsesnivået stilles inn ved å dreie på knappen (s. 6-7).
- Beskyttelsesnivå.** I «manuelt» modus, kan beskyttelsesnivået settes av glidebryteren for område mellom områdenivået SL5 til SL9 og SL9 til SL13. Finjusteringen kan settes ved å justere potensiometerknoten (s. 6-7). I modusen, «automatisk» tilsvarende beskyttelsesnivået standarden EN 379 når dreieknappen (s. 6-7) står i stillingen, «N». Ved å dreie på knappen kan det automatiske innstille beskyttelsesnivået korrigeres opp eller ned med et beskyttelsesnivå avhengig av personlige ønsker.
- Slipemodus.** Ved å trykke på beskyttelsesnivåknappen (s. 6) settes sveiseglasset i slipemodus. I denne modusen er sveiseglasset deaktivert og forblir i lys tilstand. Aktivert slipemodus kjennetegnes ved en rød blinkende LED (s. 6) inne i hjelmen. Trykk en gang til på beskyttelsesnivåknappen for utkobling av slipemodusen. Etter 10 minutter blir slipemodusen automatisk tilbakestilt.
- Sensitivitet.** Med sensitivitetknappen (s. 7) stilles omgivelseslyset inn. Grensen for "Super High"-området er innstillingen for standard følsomhet. Disse kan tilpasses ved å vri på bryteren. I "Super High"-området kan det oppnås en maksimal lytstømsomhet.
- Sensorybryter.** Sensorybryteren kan stilles på to ulike posisjoner. Avhengig av posisjonen reduseres (s. 5) eller økes (s. 7) vinkelen for registrering av omgivelseslyset, dvs. at sveiseglasset reagerer sterkere eller svakere på omliggende lyskilder.
- Åpningsbryter.** Åpningsbryteren (Delay) (s. 7) gir deg valget av åpningsforsinkelsen fra mørk til lyst. Knoten tillater uendelig justering fra mørk til lys mellom 0,1 til 2,0s med en ekstra "Twilight Function" som beskytter øynene mot etterglødende gjenstander.

## Rengjøring

Sveiseglasset og beskyttelsesglasset må rengjøres regelmessig med en myk klut. Det må ikke brukes sterke rengjøringsmidler, løsemidler, alkohol eller rengjøringsmidler med slipende stoffer. Linser med riper eller andre skader må skiftes ut.

## Oppbevaring

Sveisehjelmen oppbevares tørt og i romtemperatur. Hvis hjelmen oppbevares i originalemballasjen, øker batterienes levetid.

## Skifte ut beskyttelsesglass (s. 8-9)

En sideklips trykkes inn slik at beskyttelsesglasset kan løses og tas av. Nytt beskyttelsesglass henges i

en sideclips. Legg beskyttelsesglasset nedover i spenn mot den andre sideclipsen og smekk det på plass. Dette håndgrepet krever noe trykk for at tetningen på beskyttelsesglasset skal oppnå ønsket virkning.

## Skifte batterier (s. 5)

Sveiseglasset har utskiftbare litium-knappbatterier av typen CR2032. Hvis du bruker en sveisehjelm med lufttilkobling må du fjerne ansiktstretningen for du skifter ut batteriene. Batteriene må skiftes når lysdioden på kassetten blinker grønt.

- Fjern batteridekselet forsiktig
- Fjern batteriene og sørg for avfallsbehandling i tråd med nasjonale forskrifter for spesialavfall
- Sett inn batterier av type CR2032 som vist
- Monter batteridekselet omhyggelig igjen

Hvis filtertoningskassetten ikke blir markere når sveisebuen tennes, må du kontrollere om batteripolene vender riktig vei. For å kontrollere om batteriene har tilstrekkelig stor holdur du filtertoningskassetten mot en lys lampe. Hvis den grønne lysdioden blinker, er batteriene tomme og må skiftes umiddelbart. Hvis filtertoningskassetten ikke fungerer som den skal selv om batteriene er skiftet, må den erklæres ubrukelig og skiftes ut.

## Monter/demonter sveiseglass (s. 8)

- Trekk ut beskyttelsesnivåknappen
  - Fjern batteridekselet forsiktig
  - Løsne hodefjæren som vist
  - Vipp glasset forsiktig utover
  - Løsne satellitten som vist
  - Trekk satellitten ut gjennom hullet i hjelmen
  - Drei satellitten ved 90° og skyv den gjennom hjelmåpningen
  - Fjern /bytt skyggen patron
- Monteringen av sveiseglasset gjøres i omvendt rekkefølge.

## Problemløsning

### Sveiseglasset formarke ikke

- Juster sensitiviteten
- Endre sensorybryterposisjonen
- Rengjør sensorybryter og beskyttelsesglass
- Deaktiver slipemodus
- Kontroll av lysstrømmen til sensoren
- Velg manuell modus E
- Skift batterier

### Beskyttelsesnivå for lyst

- Velg manuell modus
- I automatisk modus dial til +1 eller +2 be
- Skift ut beskyttelsesglasset

### Beskyttelsesnivå for mørkt

- Velg manuell modus
- I automatisk modus dial til -1 eller -2 be

### Sveiseglasset blaffer

- Juster posisjonen av forsinkelsesbryteren på sveiseprosedyrten
- Skift batterier

### Dårlig sikt

- Rengjør beskyttelsesglasset eller filteret
- Tilpass beskyttelsesnivået eller sveisemotoren
- Forsterk omgivelseslyset

### Sveisehjelmen skir

- Juster/trekk til hodebåndet på nytt

## Spesifikasjoner

(Med forbehold om tekniske endringer)

Beskyttelsesnivå	SL4 (lystilstand) SL5 – SL13 (mørk tilstand)
UV/IR-beskyttelse	Maksimal beskyttelse i lys og mørk tilstand
Koblingsid fra lys til mørk	170µs (23°C/73°F) 110µs (55°C/131°F)
Koblingsid fra mørk til lys	0,1-2,0 med "Twilight Function"
Dimensjoner sveiseglass	90 x 110 x 7mm / 3,55 x 4,33 x 0,28"
Dimensjoner synsfelt	50 x 100mm / 1,97 x 3,94"
Spenningsforsyning	Solceller, 2 stk. Utskiftbare Li-batterier 3V (CR2032)
Vekt	500 g / 1,637 oz
Driftstemperatur	-10°C – 70°C / 14°F – 157°F
Oppbevaringsstemperatur	-20°C – 80°C / -4°F – 176°F
Klassifisering iht. EN379	Optisk klasse = 1 Diffusert lys = 1 Homogenitet = 1 Blikkvinkelavhengighet = 1
Godkjenninger	CE, EAC, ANSI, SAS/INZS

## Reservedeler (s. 9)

- Hjelm uten sveiseglass (SP1)
- Sveiseglass inkl. satellitt (SP2)
- Beskyttelsesglass (SP3)
- Reparasjon 2 (SP4)
- Indre beskyttelsesglass (SP5)
- Reparasjon 1 (Potensiometerknapp, Sensitivitetsknapp, Batterideksel) (SP6)
- Hodebånd med felseanordninger (500.250)
- Svettebånd (SP8 / SP9)

## Konformitetserklæring

Se internettdressen på siste side.

## Juridisk informasjon

Dette dokumentet oppfyller kravene i EU-forordning 2016/425 nr. 1.4 i Vedlegg II.

## Teknisk kontrollorgan

## Wstęp

Przybicia służy do nakrycie głowy stosowane podczas spawania pewnymi metodami w celu ochrony oczu, twarzy i szyi przed oparzeniem, światłem ultrafioletowym, iskrami, światłem podczerwonym i gorącym. Przybicia składa się z kilku części (patrz lista części zamiennych). Automatyczny filtr spawalniczy łączy pasywny filtr UV i pasywny filtr podczerwieni z filtrem aktywnym o przepuszczalności światła w obszarze widzialnym widma różnej w zależności od natężenia promieniowania światła spawalniczego. Pierwotnie wysoka wartość przepuszczalności światła przez automatyczny filtr spawalniczy (stan rozjaśnienia). Po uderzeniu światła spawalniczego o określonym czasie przełączenia, przepuszczalność światła filtra zmienia się na wartość niską (w stanie zaciemnienia). W zależności od modelu przybicia może być połączona z hełmem ochronnym i/lub z systemem PAPR (system ramienia powietrza z funkcją oczyszczania).

## Wskazówki dotyczące bezpieczeństwa

Przed użyciem przybicia należy przeczytać niniejszą instrukcję obsługi. Sprawdzić prawidłowość montażu przybicia ochronnej. Jeśli usuniecie usterkę nie jest możliwe, nie należy dalej używać kasku z filtrem ochronnym.

## Środki bezpieczeństwa & ograniczenia w zakresie ochrony / Ryzyko

W trakcie procesu spawania wydzielają się ciepło i promieniowanie, które mogą spowodować uszkodzenia oczu oraz zranienia skóry. Produkt ten zapobiega ochronie oczu oraz twarzy. Po założeniu przybicia, niezależnie od wybranego stopnia ochrony, oczyszczające chronione przed promieniowaniem ultrafioletowym oraz podczerwonym. W celu zabezpieczenia pozostałych części ciała należy dodatkowo nosić odpowiednią odzież ochronną. Cząsteczki i substancje, wydzielane podczas spawania, mogą w niektórych przypadkach spowodować alergiczną reakcję skóry u osób o takich skłonnościach. Wrażliwe osoby muszą być świadome, że materiały, z których wykonana jest przybicia mogą spowodować alergiczne reakcje skóry. Przybicia spawalnicza może być stosowana tylko do spawania oraz przybicia, lecz nie do innych zastosowań. Producent nie ponosi odpowiedzialności za stosowanie przybicia niezgodnie z przeznaczeniem lub też nieprzeznaczając wskazówek zawartych w instrukcji obsługi. Przybicia jest przeznaczona do wszystkich konwencjonalnych metod spawania, **za wyjątkiem spawania gazowego oraz laserowego. Należy przystąpić do szkoleń dot. stopnia ochrony zgodnie z normą EN 169, zamieszczonych na okładce. Przybicia nie zastępuje hełmu ochronnego. W zależności od modelu może być połączona z hełmem ochronnym.** Przybicia może wpływać na pole widzenia ze względu na konstrukcyjne (brak widoczności z boku bez obrócenia głowy) oraz na postępowanie kolorów w wyniku specyfiki przepuszczania światła przez automatyczny filtr przyćmieniający. Dlatego po założeniu przybicia operator może nie widzieć światła sygnalizacyjnych lub wskaźników ostrzegawczych. Ponadto istnieją niebezpieczeństwo uderzenia na skutek zwiększonego obrysu [głowa operatora z założoną przybicią]. Przybicia pogarsza również odbiór dźwięku ciepła.

## Tryb czuwania

Kaseta z filtrem ochronnym wyposażona jest w funkcję automatycznego wyłączenia, wydłużającą okres żywności baterii. Jeśli w ciągu około 10 minut na kasetę padnie mniej niż 1 lux światła, kaseta jest automatycznie wyłączana. W celu ponownego włączenia kasku ognia słonecznego należy wystawić na krótko na światło dzienne. Jeśli kaseta z filtrem ochronnym nie włączy się ponownie lub też w chwili zapłonu luku elektrycznego nie nastąpi zaciemnienie, należy wymienić baterię.

## Gwarancja & odpowiedzialność

Warunki gwarancji zawiera się w informacjach krajowej sieci handlowej producenta. W celu uzyskania dalszych informacji na ten temat należy skontaktować się z przedstawicielem handlowym producenta. W celu uzyskania dalszych informacji na ten temat należy skontaktować się z przedstawicielem handlowym. Gwarancja udzielana jest wyłącznie na wady materiałowe oraz produkcyjne. Uszkodzenie w wyniku nieprawidłowego zastosowania, niedozwolonych modyfikacji lub nieprzewidzianego przez producenta sposobu użycia skutkuje wygaśnięciem gwarancji oraz wyklucza odpowiedzialność producenta. Prawo do rozszerzeń z tytułu gwarancji oraz odpowiedzialności producenta wygasa również w razie zastosowania części zamiennych innych niż dostarczane przez producenta.

## Oczekiwany okres trwałości

Kasku spawalniczego nie ma terminu przydatności do użycia. Produkt może być stosowany, dopóki nie pojawią się widoczne uszkodzenia lub wady.

## Zastosowanie (Quick Start Guide)

- Tasma nagłowia.** Dopasować górną taśmę regulacyjną (§. 4) do wielkości głowy. Naciśnąć przycisk zapakci (§. 4) obracać, dopóki taśma nagłowia nie będzie przylegać dokładnie, lecz bez ucisku.
- Odstęp od oczu i nachylenie przybicia.** Zwiniąć przyciski blokady (§. 4-5), można ustawić odstęp kaski od oczu. Ustawić równocześnie obie strony i nie przekrzywiać. Następnie ponownie dokręcić przyciski blokady. Nachylenie przybicia można ustawić za pomocą pokręteła (§. 5).
- Tryb pracy automatyczny/ ręczny.** Za pomocą przełącznika przesuwanego (§. 6) można wybrać tryb ustawienia stopnia ochrony. W trybie automatycznym stopień ochrony ustawiany jest automatycznie przez czujniki, odpowiednio do intensywności luku elektrycznego (norma EN 379:2003). W trybie ręcznym stopień ochrony można ustawić obracając pokręteło (§. 6-7).
- Stopień ochrony.** W trybie ręcznym możliwe jest przesuwanie przełącznika zakresu w celu dokonania wyboru między poziomami obszarów ochrony SL5 - SL9 i SL13. Drobnych krotek należy dokonywać obracając pokręteło potencjometru (§. 6-7). W trybie automatycznym, gdy pokręteło (§. 6-7) ustawione jest w pozycji „N”, stopień ochrony odpowiada normie EN 379. Obrót pokręteła umożliwia skorygowanie automatycznie ustawionego stopnia ochrony w górę lub w dół, zależnie od osobistych preferencji.
- Tryb szlifowania.** Naciśnięcie przycisku stopnia ochrony (§. 6) powoduje przełączenie kaski z filtrem ochronnym na tryb szlifowania. W tym trybie kasetę jest wyłączona i pozostaje na poziomie jasnym. Włączony tryb szlifowania można rozpoznać po migającej na czerwono diodzie (§. 6) wewnątrz przybicia. W celu wyłączenia trybu szlifowania należy ponownie naciśnąć przycisk stopnia ochrony. Po upływie 10 minut tryb szlifowania zostanie zresetowany automatycznie.
- Czułość.** Za pomocą przycisku poziomu czułości (§. 7) można dostosować czułość na światło z otoczenia. Granica „Super High” jest ustawieniem domyślnym. Przekraczając pokręteło, wartości te można indywidualnie dostosować. W obszarze „Super High” można osiągnąć maksymalną czułość światła.
- Suwak detektora.** Suwak detektora można ustawić w dwóch różnych pozycjach. W zależności od ustawienia kąt rozpoznawania światła otoczenia zmniejsza się (§. 7), tzn. kasetę reaguje w mniejszym lub większym stopniu na odciające źródła światła.
- Przełącznik otwarcia.** Przełącznik otwarcia (Delay) (§. 7) umożliwia zmianę opóźnienia otwarcia z poziomu ciemnego na jasny. Pokręteło umożliwia dokonywanie nieskończonej regulacji pomiędzy ciemnością a jasnością od 0,1 do 2,0 s z dodatkowym \*Twilight Function\*, który chroni oczy przed poświatą powstającą na obiektach.

## Czyszczenie

Kasetę z filtrem ochronnym oraz szybkie ochronną należy regularnie czyścić za pomocą miękkiej ściereczki. Nie wolno stosować silnych środków czyszczących, rozpuszczalników, alkoholu lub też środków czyszczących z

dotądkiem materiałów ściernych. Zarysowaną lub uszkodzoną szybkie ochronną należy wymienić.

## Przechowywanie

Przybicie spawalnicze należy przechowywać w temperaturze pokojowej w niskiej wilgotności powietrza. Przechowywanie przybicia w oryginalnym opakowaniu wpływa na wydłużenie okresu przydatności eksploatacyjnej baterii.

## Wymiana szybkiej ochronnej (§. 8-9)

W celu zwolnienia i wymiany szybkiej ochronnej należy nacisnąć zatrzaśk boczny. Zaczepić nową szybkie o zatrzaśk boczny. Złożyć szybkie ochronną na drugi zatrzaśk boczny i zatrzasknąć. Czynnność la wymaga zastosowania nacisku, aby możliwe było osiągnięcie oczekiwanego działania uszczelki szybkiej ochronnej.

## Wymiana baterii (§. 5)

Kaseta z filtrem ochronnym wyposażona jest w wymienne baterie litowe typu CR2032. Jeśli stosowana jest przybicia spawalnicza z nawiewem, przed wymianą baterii konieczne jest wyjęcie uszczelki części twarzewowej. Baterie należy wymienić, gdy wskaźnik LED na kasecie miga na zielono.

- Ostrożnie zdjąć pokrywę baterii
- Wybrać baterię zasilającą zgodnie z obowiązującymi przepisami dotyczącymi odpadów specjalnych
- Włożyć baterie typu CR2032 w sposób przedstawiony na rysunku
- Ostrożnie złożyć pokrywę baterii

Jeśli kaseta z filtrem ochronnym nie zaciemni się w chwili zapłonu luku elektrycznego, należy sprawdzić ustawienie biegunów baterii. W celu sprawdzenia, czy baterie nadają się jeszcze do użytku, należy przystawić kasetę z filtrem ochronnym do mocnego źródła światła. Jeśli zielony wskaźnik LED miga, baterie są wyczerpane i należy je bezwzględnie wymienić. Jeśli pomimo prawidłowego umieszczenia baterii kasetę z filtrem ochronnym nie działa poprawnie, należy ją usunąć z nienadającej się do użytku i wymienić.

## Montaż/ demontaż kaski z filtrem ochronnym (§. 8)

- Wyciągnąć przycisk stopnia ochrony
- Ostrożnie zdjąć pokrywę baterii
- Odkłówać sprężynę mocującą kasetę w sposób przedstawiony na rysunku
- Ostrożnie odchylić kasetę
- Odkłówać filtr Satellite w sposób przedstawiony na rysunku
- Wyjąć filtr Satellite przez wycięcie w przybiciu
- Obrócić filtr Satellite o 90° i wsunąć przez otwór w przybiciu
- Usunąć / wymienić kasetę ochronną

Zakładanie kaski z filtrem ochronnym odbywa się w odwrotny sposób.

## Rozwiązywanie problemów

### Kaseta z filtrem ochronnym nie włącza zaciemnienia

- Dostosować czułość → Sprawdzić dostęp światła do detektora
- Zmienić odczyt suwaka detektorów → Wybrać tryb ręczny
- Oczyszczyć detektory lub szybkie ochronną → Wymienić baterie
- Wyłączyć tryb szlifowania

### Stopień ochrony zbyt jasny

- Wybrać tryb ręczny → Wymienić szybkie ochronną
- W trybie automatycznego wybierania do +1 lub +2 zapająć

### Stopień ochrony zbyt ciemny

- Wybrać tryb ręczny → W trybie automatycznego wybierania do -1 lub -2 zapająć

### Kaseta z filtrem ochronnym migocze

- Należy wyregulować położenie przełącznika opóźniającego w odniesieniu do procedury spawania.
- Wymienić baterie

### Zła widoczność

- Oczyszczyć szybkie ochronną lub filtr → Zwiększyć intensywność światła w otoczeniu
- Dopasować stopień ochrony do procedury spawania

### Przybicia spawalnicza sliżga się

- Ponownie dopasować napięcia taśmę nagłowia

## Specyfikacja

(Możliwość zmian technicznych zastrzeżona)

Stopień ochrony	SL4 (poziomy jasny) SL5 - SL13 (poziomy ciemny)
Ochrona UV/IR	Maksymalna ochrona na poziomie jasnym i ciemnym
Czas przełączania z poziomu jasnego na ciemny	170µs (23°C/ 73°F) 110µs (55°C/ 131°F)
Czas przełączania z poziomu ciemnego na jasny	0,1 - 2,0s z *Twilight Function*
Wymiary kaski z filtrem ochronnym	90 x 110 x 7 mm / 3,55 x 4,33 x 0,28"
Wymiary pola widzenia	50 x 100 mm / 1,97 x 3,94"
Napięcie zasilania	Ognia słoneczne, 2z. Baterie litowe 3V, wymienne (CR2032)
Ciepota	500 g / 17,637 oz
Temperatura robocza	-10°C - 70°C / 14°F - 157°F
Temperatura przechowywania	-20°C - 80°C / 4°F - 176°F
Klasyfikacja wg EN 379	Klasa optyczna = 1 Światło rozproszone = 1 Jednorodność = 1 Współczynnik kąta widzenia = 1
Alestry	CE, EAC, ANSI, ASINZS

## Części zamienne (§. 6-7)

- Przybicie bez kaski (SP1)
- Kaseta z filtrem ochronnym wraz z filtrem Satellite (SP2)
- Szybka ochronna (SP3)
- Naprava 2 (SP4)
- Szybka wewnętrzna (SP5)
- Naprava 1 (Przycisk potencjometru, Przycisk czułości, Pokrywa baterii) (SP6)
- Taśma nagłowia wraz z elementami mocującymi (SP7)
- Potłok czolowy (SP8 / SP9)

## Deklaracja zgodności

Patrz adres strony internetowej na ostatniej stronie.

## Informacje prawne

Ten dokument spełnia wymagania rozporządzenia UE 2016/425 punkt 1.4. Aneksu II.

## Jednostka notyfikowana

Patrz dokładnie informacje na ostatniej stronie.

## Návod

Ochranná svařečská kukla je speciální pokrývka hlavy, která se používá při provádění určitých druhů svařečských prací, za účelem ochrany očí, obličeje a krku před svařovacími elektrickými obloukem s viditelným světlem, ultrafialovým světlem, jiskrami, infračerveným světlem a horkem. Kukla se skládá z několika částí (viz seznam náhradních dílů). Automatický svařovací filtr je kombinovaný s pasivním UV- a pasivním IR-filtrem s aktivním filtrem, jehož propustnost světla ve viditelné oblasti spektra se mění v závislosti na intenzitě záření svařovacího elektrického oblouku. Světelná propustnost automatického svařovacího filtru má zpočátku vysokou hodnotu (světlý stav). Po osovění svařečským obloukem a rámcem definované doby spání stupeň světelné propustnosti filtru klesne na nižší hodnotu (tmavý stav). Podle modelu může být kukla kombinována s ochrannou přilbou nebo s PAPR-systémem (Powered Air Purifying Respirator).

## Bezpečnostní pokyny

Předtím, než začnete kuklu používat, přečtěte si návod k použití. Zkontrolujte správnou montáž předního skla. Nelze-li závady odstranit, nesmí se kazeta s ochrannou clonou již používat.

## Preventivní opatření & bezpečnostní omezení/rizika

Při svařování dochází k uvolňování tepla a záření, které by mohlo způsobit poranění pokožky a poškození zraku. Tento výrobek chrání oči a obličej. Tento výrobek chrání oči a obličej. Nosíte-li tuto kuklu, bez ohledu na volbu stupně ochrany, máte oči vždy chráněné před ultrafialovým a infračerveným zářením. Nosíte-li tuto kuklu, bez ohledu na volbu stupně ochrany, máte oči vždy chráněné proti ultrafialovému a infračervenému záření. Zbytek těla musíte navíc chránit odpovídajícími ochrannými oděvy. Částice a látky, které se při svařování uvolňují, mohou za určitých okolností u příslušné náchylných osob vyvolat alergické kožní reakce. Materiály, které přicházejí do styku s pokožkou, mohou způsobit lidem s citlivou kůží alergické reakce. Ochranná svařečská kukla se smí používat jen při svařování a broušení a nesmí se používat pro žádné jiné účely. Za použití svařečských kukly k jinému než stanovenému účelu nebo za použití v rozporu s návodem k použití nepřebírá výrobce žádnou odpovědnost. Tato kukla se hodí pro všechny běžné svařovací postupy, s výjimkou svařování plamenem a laserového svařování. *Riďte se, prosím, doporučením pro volbu stupně ochrany podle normy EN169, uvedených na obalu.* Kukla nenahrazuje ochrannou clonu. V závislosti na modelu může být kukla kombinována s ochrannou přilbou. Vzhledem ke své konstrukci může kukla ovlivnit zorné pole (boční zorné pole je viditelné pouze po otočení hlavy) a nepříznivě ovlivnit vnímání barev kvůli propustnosti světla automatického ztmavovacího filtru. Z tohoto důvodu může za určitých okolností dojít k přehlédnutí signálních světelných nebo vyzraňujících znamení. Kromě toho je zde riziko nárazu kvůli většímu obrysu (větší hlava s nasazenou kuklou). Kukla také snižuje vnímání zvuku a tepla.

## Pohotovostní režim

Kazeta s ochrannou clonou je vybavena funkcí automatického vypínání, která prodlužuje životnost jejích baterií. Pokud na solární články po dobu cca 10 minut nedopadá světlo o intenzitě alespoň 1 lux, kazeta se automaticky vypne. K opětovnému zapnutí kazety musí být solární články krátce vystaveny dennímu světlu. Když se kazeta s ochrannou clonou už nedává aktivovat, nebo kdyby při zapálení svařovacího oblouku už neztmavněla, musí se baterie vyměnit.

## Záruka a odpovědnost

Seznamte se se záručními podmínkami ze směrnice místní prodejní organizace výrobce. Pro další informace v této souvislosti se prosím obraťte na oficiálního prodejce. Záruka se vztahuje jen na vady materiálu a na výrobní vady. V případě škod způsobených nepatřičným používáním, nedovolenými zásahy nebo použitím v rozporu se zamýšleným účelem záruka a odpovědnost odpadá. Odpovědnost a záruka také odpadá v případě použití jiných náhradních dílů než těch, které dodává výrobce.

## Životnost

Svařovací kukla má neomezenou dobu použitelnosti. Produkt lze používat tak dlouho, dokud se neobjeví viditelná nebo i neviditelná vada nebo funkční problém.

## Použití (Quick Start Guide)

- Pásek na upevnění kukly.** Horní přestavitelný pásek (s. 4) nastavte podle velikosti své hlavy. Řehtačkový knoflík (s. 4) zatlačte dovnitř a otáčejte jej, dokud pásek na upevnění kukly dostatečně nepřiléhá, aniž by tlačil.
- Vzdálenost očí a sklony kukly.** Uvolněním aretačního knoflíku (s. 4-5) se nastavuje vzdálenost mezi kazetou a očima. Obě strany nastavte stejně, bez nášikmen. Následně aretační knoflík opět utáhněte. Sklon kukly se přizpůsobuje otočným knoflíkem (s. 5).
- Provozní režim automatický / ruční.** Posuvným přepínačem (s. 6) lze volit režim nastavení stupňů ochrany. V automatickém režimu se stupeň ochrany přizpůsobuje světelné intenzitě elektrického oblouku prostřednictvím senzorky automaticky (norma EN 379:2003). V ručním režimu lze stupeň ochrany nastavit otočením knoflíku (s. 6-7).
- Stupeň ochrany.** V „manuálním“ režimu lze úroveň ochrany nastavit pomocí posuvníku v rozsahu od SL5 do SL9 a od SL9 do SL13. Jemné nastavení lze provést knoflíkem potenciometru (s. 6-7). Když je v automatickém režimu „automatic“ otočný knoflík (s. 6-7) v poloze „N“, odpovídá stupeň ochrany normě EN 379. Otočením knoflíku lze automaticky, podle normy. Knoflík baterie L3, vymeňitelné (CR2032) korigovat podle osobní citlivosti o jeden stupeň ochrany nahoru nebo dolů.
- Režim broušení.** Slisknutím voliče stupňů ochrany (s. 6) se kazeta s ochrannou clonou přestaví do režimu broušení. V tomto režimu se kazeta deaktivuje a zůstává svítit. Aktivovaný režim broušení je indikováno červeně blikající kontrolkou LED (s. 6) uvnitř kukly. Zvůňení režimu broušení dosáhnete opětovným slisknutím voliče stupňů ochrany. Po 10 minutách se režim broušení zruší automaticky.
- Citlivost. Knoflíkem citlivosti (s. 7) se nastavuje citlivost na okolní světlo.** Hranice svítící oblasti („Super High“) představuje standardní nastavení citlivosti. Otočením knoflíku potenciometru je lze dle potřeby upravit. V oblasti „Super High“ lze dosáhnout maximální světelné citlivosti
- Posuvná clona čidla.** Posuvná clona čidla má dvě různé polohy. Mění se jí, zmenšuje (s. 7) nebo zvětšuje (s. 7), detekční úhel čidla na okolní světlo, tj. kazeta reaguje na okolní světelné zdroje citlivěji nebo méně citlivě.
- Přepínač zjasňovacího zpoždění.** Přepínač zjasňovacího zpoždění (Delay) (s. 7) umožňuje volbu zjasňovacího zpoždění při přechodu z tmavé na světlo. Knoflík umožňuje plynulé nastavení od tmavého ke světlu od 0,1 do 2,0 s s doplňkovým „Twilight Function“, který chrání zrak před předměty s dosvitem.

## Čistění

Kazeta s ochrannou clonou a přední sklo se musí pravidelně čistit měkkými hadříky. Nesmíte se používat žádné agresivní čisticí prostředky, rozpouštědla, lih ani čistištna s brusnými přísadami. Poškozené nebo poškozené clony se musí vždy vyměnit.

## Skladování

Ochranná svařečská kukla se má skladovat při pokojové teplotě a nízké vlhkosti vzduchu. Ukládání helmy v originálním balení prodlouží dobu životnosti baterií.

## Výměna předního skla (s. 8-9)

Stlačením jedné z bočních sponek dovnitř se přední sklo uvolní a lze je sejmut. Do jedné z bočních sponek se pak nasadí nové přední sklo. To se pak ohme k druhé boční sponě, až sklo zaskočí. Při této manipulaci se musí trochu zatlačit, aby těsnění předního skla řádně působilo.

## Výměna baterií (s. 5)

Kazeta s ochrannou clonou má vyměnitelné lithiové knoflíkové baterie, typ CR2032. Používáte-li ochrannou svařečskou kuklu s přívodem čerstvého vzduchu, musíte před výměnou baterií sejmut líoni těsnění. Jakmile kontrolka LED na kazetě začne blikat zeleně, baterie vyměňte.

- Opatrně otevřete víko bateriového prostoru
- Vyměňte baterie a podle místních předpisů pro zacházení se zvláštním odpadem je zlikvidujte
- Vložte nové baterie, typ CR2032, podle obrázku
- Pečlivě zavřete víko bateriového prostoru

Jestliže zastiřovací kazeta neztmavně v okamžiku, kdy se zapálí svařovací oblouk, zkontrolujte polaritu baterií. Chcete-li si ověřit, zda je baterie stále ještě dostatečně nabitá, přidržeťte zastiřovací kazetu k jasné svítící lampě. Jestliže zelená kontrolka LED bliká, baterie jsou vybité a lihed je vyměňte. Jestliže zastiřovací kazeta nepřecupuje správně i přes správnou výměnu baterií, považujte ji za nepoužitelnou a vyměňte ji.

## Demontáž a montáž kazety s ochrannou clonou (s. 8)

- Stáhněte volič stupňů ochrany
- Opatrně otevřete víko bateriového prostoru
- Přidržeťte kazetu prsty odjísteje oblouk, možná způsobí otřesy
- Kazetu opatrně povyklopte ven
- Odjsteje bočnice (satelity) podle obrázku
- Bočnice (satelity) vyřahněte vybráním v kukle
- Bočnice (satelity) natočte o 90° a protáhněte je otvorem v kukle
- Kazetu s ochrannou clonou vyklopte ven

Montáž kazety s ochrannou clonou se provádí opačným postupem.

## Řešení problémů

### Kazeta s ochrannou clonou neztmavně

- přizpůsobte citlivost → zkontrolujte světelný tok dopadající na čidlo
- posměřte polohu posuvné clony čidla → zvolte ruční režim
- vyčistěte čidla nebo přední sklo → vyměňte baterie
- deaktivujte režim broušení

### Stupeň ochrany příliš svítí

- zvolte ruční režim → vyměňte přední sklo
- V automatickém režimu vytáčeni na +1 nebo +2 se zeplat

### Stupeň ochrany příliš tmavý

- zvolte ruční režim
- V automatickém režimu vytáčeni na -1 nebo -2 se zeplat

### Kazeta s ochrannou clonou „bliká“

- Upravte polohu zpořávacího spínače podle postupu svařování
- vyměňte baterie

### Špatný výhled

- vyčistěte přední sklo nebo filtr → zvyšte intenzitu okolního světla
- stupeň ochrany přizpůsobte svařovacímu postupu

### Ochranná svařečská kukla se smeká

- přizpůsobte / utáhněte pásek na upevnění kukly

## Specifikace

(technické změny vyhrazeny)

Stupeň ochrany	SL4 (světlý stav) SL5–SL13 (tmavý stav)
Ochrana UV/IR	Maximální ochrana ve světlem i tmavém stavu
Doba přeplnutí ze světla na tmavou	170 μs (23 °C/73 °F) 170 μs (55 °C/131 °F)
Doba přeplnutí z tmavé na světlo	0,1–2,0 s * „Twilight Function“
Rozměry kazety s ochrannou clonou	90 x 110 x 7 mm / 3,55 x 4,33 x 0,28"
Rozměry zorného pole	50 x 100 mm / 1,97 x 3,94"
Nápadné napětí	Solární články, 2 ks Baterie L3, 3V, vyměnitelné (CR2032)
Hmotnost	500 g / 17,637 oz
Provozní teplota	-10 °C – 70 °C / 14 °F – 157 °F
Skladovací teplota	-20 °C – 80 °C / -4 °F – 176 °F
Klasifikace podle normy EN379	Optická čidla = 1 Rozptylžené světlo = 1 Homogenita = 1 Závislost zorného úhlu = 1
Certifikace	CE, EAC, ANSI, AS/NZS

## Náhradní díly (s. 9)

- Kukla bez kazety (SP1)
- Kazeta s ochrannou clonou, včetně bočnic (satelitů) (SP2)
- Přední sklo (SP3)
- Oprava 2 (SP4)
- Vnitřní ochranné sklo (SP5)
- Oprava 1 (Knoflík potenciometru, Knoflík citlivosti, Víko bateriového prostoru) (SP6)
- Pásek na upevnění kukly, se zapínáním (SP7)
- Celenka (pottiko) (SP8 / SP9)

## Prohlášení o shodě

Viz internetová adresa na poslední straně.

## Právní pokyny

Tento dokument vyhovuje požadavkům Nařízení EU 2016/425 č. 1.4 dodatek II.

## Oznámený subjekt

Pro podrobné informace viz poslední stranu.

# РУССКИЙ

## Вступление

Сварочная маска – это специальный головной убор, который используется для защиты глаз, лица и шеи от исходящего от сварочной дуги инфракрасного, видимого и ультрафиолетового света, и для защиты от определенных видов сварки. Маска состоит из нескольких частей (см. Список запасных частей). Автоматический светофильтр объединяет пассивный УФ/ИК-фильтр с активным фильтром, коэффициент пропускания света которого изменяется в видимой области спектра в зависимости от освещенности сварочной дуги. Светопередача автоматического светофильтра имеет первоначально высокое значение (яркое состояние). После загорания сварочной дуги в течение определенного времени коэффициент пропускания света фильтра изменяется на низкое значение (темное состояние). В зависимости от модели, щиток может быть объединен со строительной каской или СИЗОД (Средством индивидуальной защиты органов дыхания).

## Инструкции по безопасности

Перед использованием системы прочтите данную инструкцию по эксплуатации. Убедитесь, что внешние защитные линзы правильно установлены. Нельзя продолжать сварку, если светофильтр не работает.

## Меры предосторожности и ограничения по защите / Риски

Вследствие тепло- и светового излучения в процессе сварки возможно повреждение органов зрения и кожных покровов. Данное издание обеспечивает защиту глаз и лица. Ваши глаза постоянно защищены от ультрафиолетового и инфракрасного излучения при ношении маски, независимо от выбранного уровня защиты. Для защиты других частей тела следует носить специальную защитную одежду. В некоторых случаях чистящие средства и вещества, образующиеся в процессе сварки, и/или сам щиток сварщика могут вызвать аллергические реакции или предрасположенность к аллергии. Материал, который контактирует с кожей, может вызвать аллергическую реакцию у восприимчивых людей. Щиток сварщика подходит только для сварки и шпифов, и для каких-либо других применений. Если сварочная маска используется не по назначению или не в соответствии с инструкцией по эксплуатации, производитель не несет никакой ответственности. Щиток подходит для выполнения всех стандартных сварочных работ **за исключением газовой сварки. Соблюдайте рекомендации по выбору уровня затенения светофильтра в соответствии с EN169, приведенные на обложке. Маска не заменяет защитную одежду.** В зависимости от мобильности можно комбинировать с защитным шлемом строительной каской. Из-за конструктивных особенностей шлем может влиять на поле зрения (обочая обзор только при повороте головы) и ухудшать восприятие цвета через автоматический светофильтр. В результате чего сигнальные огни или предупреждающие индикаторы могут не отображаться. Кроме того, существует риск столкновения с окружающей средой из-за большого изгиба (головы и шеей) маски. Маска также ухудшает восприятие звука и тепла.

## Режим ожидания

Светофильтр оснащен функцией автоматического выключения, за счет которой увеличивается срок его службы. Если в течение 10 минут на солнечные элементы не будет падать свет, мощнее 1 Люкса, то светофильтр автоматически отключится. Для повторной активации светофильтра необходимо подвергнуть фотоземлемеры на короткое время воздействию дневного света. Если светофильтр не активизируется или не затеняется при загорании сварочной дуги, необходимо заменить батарею.

## Срок службы

Сварочная маска не имеет срока годности. Она может использоваться до тех пор, пока не возникнут открытые или видимые повреждения.

## Гарантия и ответственность

Пожалуйста, учитывайте условия гарантии, прописанные в директивах отдела продаж компании. Пожалуйста, обратитесь к вашему дилеру компании за дополнительной информацией по этому вопросу. Гарантия распространяется только на дефекты материалов и изготовления. Действие гарантии прекращается, если повреждение было вызвано использованием не по назначению, внесением изменений в конструкцию или использованием щитка иным, не предусмотренным изготовителем способом. Действие гарантии прекращается также в случае использования запасных частей, приобретенных не в компании. Аналогичным образом, ответственность и гарантия не будут распространяться, если использованы неоригинальные запасные части.

## Использование

- Оголовье** Отрегулируйте верх оголовья (стр. 4) по размеру головы. Нажмите и поверните храповик (стр. 4), чтобы обеспечить плотное прилегание к голове, избегая при этом чрезмерного давления на голову.
- Расстояние лица и угол наклона щитка** При ослаблении фиксаторов оголовья (стр. 4-5) возможна регулировка расстояния и угла наклона щитка от лица. С обеих сторон расстояние должно быть одинаковым, не допуская перекоса. После регулировки затяните фиксирующие ручки. Угол наклона щитка устанавливается с помощью вращающейся ручки (стр. 5).
- Автоматический/ручной режим** Кнопка переключения режимов (стр. 6) используется для установки режима затенения. В автоматическом режиме, уровень затенения регулируется сенсорами автоматически в зависимости от интенсивности света дуги (стандарт EN 379:2003). В ручном режиме, уровень затенения выставляется вручную, вращением регулировочной ручки (стр. 6-7).
- Уровень защиты затенения.** Первоначально, слейджер выбирается режим работы – «ручной»-«MANUAL» или «автоматический»-«АУТО». В ручном («MANUAL») режиме, с помощью другого слейджера выставляется определяющий диапазон уровней затенения, диапазон «4» – «9» SL или «9» – «13» SL. Далее точная настройка внутри выбранного диапазона обеспечивается поворотом регулировочной ручки (стр. 6-7). В автоматическом режиме («АУТО»), уровень затенения применяется автоматически. Это есть если регулировочная ручка (стр. 6-7) установлена в положение „N“, то применяется уровень затенения, который соответствует текущей яркости дуги (измеряемой доп. сенсором) в соответствии со стандартом EN 379. Для внесения корректировки (калибровки) в автоматический выбираемый уровень затенения используйте регулировочную ручку (стр. 6-7). В этом случае, если автоматический выбираемый уровень затенения, будет применяться корректировка на установленное значение «-1» «2D1N», больше или меньше.
- Режим шпифов** Нажатием кнопки выбора уровня затенения (стр. 6) светофильтр переводится в режим шпифов/значится. В этом режиме светофильтр деактивируется и не затеняется. Индикатором этого режима является мигающий красный светодиод (стр. 6) внутри щитка. Чтобы деактивировать режим шпифов следует повторно нажать кнопку выбора уровня затенения. Через 10 минут светофильтр автоматически возвращается в режим автоматического затенения (режим сварки).
- Светочувствительность** Используйте ручку (стр. 7) регулировки чувствительности сенсоров, чтобы настроить регулирование светофильтра на интенсивность окружающего света. Красная точка на шкале соответствует рекомендуемой установке чувствительности, подходящей для большинства случаев применения. В диапазоне «Super High» – «Super High» достигается максимальный уровень чувствительности.
- Панель сенсоров** Панель сенсоров может устанавливаться в двух различных положениях. В зависимости от положения панели угол восприятия сенсорами окружающего света уменьшается (стр. 7) или увеличивается (стр. 5), т. е. светофильтр больше или меньше реагирует на окружающие источники света.
- Переключатель скорости выствеления** Съемный переключатель (Delay) (стр. 7) позволяет изменить скорость перехода светофильтра из затененного состояния в светлое. Регулировка обеспечивает плавную настройку перехода светофильтра из темного положения в светлое от 0,1 до 2,0 секунд, а также длительный режим «Сумеречный».

- Сумеречный режим.** Когда настройка «Задержки открывания (выствеления)» установлена на максимум достигается эффект плавного выствеления (режим «Сумеречный»), который защищает глаза от продолжающегося яркого излучения сварочного света, когда сварка прекращается. Однако, активировав этот режим, не используйте режимы сварки небольшими интервалами (например, сварка прихваток). Переключите данную настройку в минимальное положение.

## Уход

Следует регулярно чистить светофильтр и внешнее защитное стекло мягкой тканью. Запрещается использовать концентрированные чистящие средства, растворители или спирт. Поцарапанные или поврежденные защитные стекла должны заменяться.

## Хранение

Щиток сварщика должен храниться при комнатной температуре и низкой влажности воздуха. Хранение щитка в оригинальной упаковке продлит срок службы батареи.

## Замена внешнего защитного стекла (стр. 8-9)

Нажмите боковые фиксаторы, это освободит внешнее защитное стекло, которое затем можно снять. Установите новое внешнее защитное стекло боковой фиксатор. Вдавите защитное стекло во второй фиксатор и защелкните. Это требует некоторого усилия, поскольку уплотнение на внешнем защитном стекле должно плотно прилегать.

## Замена батареи (стр. 5)

Светофильтр имеет две литиевые батареи типа CR2032. Если вы используете щиток сварщика с блоком принудительной подачи воздуха, до замены батареи удалите оговенье (оборудование). Батареи необходимо заменить, когда заряд аккумулятора во время работы на светофильтре.

- Осторожно снимите резиновую крышку гнезда батарей
  - Достаньте батарею и утилизируйте их соответственно национальным предписаниям для специального мусора
  - Установите батарею типа CR2032 как показано на рисунке.
  - Осторожно вставьте крышку гнезда батарей
- Если светофильтр не затеняется при загорании сварочной дуги, проверьте, локализуя, полноту зарядки. Чтобы проверить, достаточно ли заряжены батареи, поднесите светофильтр к яркому свету. Если загорается зеленый светодиод, заряд батарей исправен и им необходимо немедленно заменить. Если светофильтр работает неправильно, несмотря на правильную установку батарей, он считается непригодным для эксплуатации и подлежит замене.

## Монтаж/демонтаж светофильтра (стр. 8)

- Снимите кнопку регулировки уровня затенения.
- Осторожно снимите крышку гнезда батарей.
- Отсоедините удерживающие фильтр пружины как показано на рис.
- Осторожно выньте фильтр из рамки.
- Отсоедините от маски блок регулировки.
- Поворните блок регулировки на 90° и вытащите его через отверстие в корпусе.
- Достаньте светофильтр.

Светофильтр устанавливается в обратном порядке.

## Устранение неисправностей

### Светофильтр не затеняется

- Настройте светочувствительность → Проверьте попадание света на сенсор
- Проверьте положение панели сенсоров → Установите ручной режим
- Очистите сенсоры или внешнее защитное стекло → Замените батарею
- Отключите режим защитки

### Уровень затенения слишком светлый

- Установите ручной режим → Замените внешнее защитное стекло
- В автоматическом режиме регулируйте ползунок +2 или +1

### Уровень затенения слишком темный

- Установите ручной режим
- В автоматическом режиме регулируйте ползунок -2 или -1

### Светофильтр мигает

- Измените положение переключателя скорости выствеления
- Замените батарею

### Панель видимость через светофильтр

- Очистите внешнее защитное стекло или светофильтр → Увеличьте окружающее освещение
- Отрегулируйте уровень затенения в соответствии с видом сварочных работ

### Щиток слетает

- Заново отрегулируйте оголовье

### Технические спецификации

(Отвляем за собой право на технические изменения)

Уровень защиты	SL4 (в светлом состоянии) – SL9 – SL13 (в затемненном состоянии)
Защита от УФ- и ИК-излучения	Максимальная в светлом и затемненном состоянии
Время срабатывания	0,170 мс (23°C / 73°F) 0,110 мс (55°C / 131°F)
Время выствеления	Положение fast = 0,1 – 2,0 с эффектотом "Twilight Function"
Размер светофильтра	90 x 100 x 7 мм (3,55 x 3,94 x 0,28")
Область обзора	50 x 100 мм / 1,97 x 3,94"
Элементы питания	Фотоземлемеры, 2менные литиевые батареи 3В (CR2032)
Вес	600 г / 1,6737 oz
Температура использования	от -10°C до +70°C / 14°F – 157°F
Температура хранения	от -20°C до +80°C / -4°F – 176°F
Классификация по EN 379	Оптический класс = 1 Гомогенность = 1 Рассеянный свет = 1 Зависимость от угла = 1
Сертификация	CE, EAC, ANS, AS/NSZ

### Запасные части (стр. 9)

- Маска без светофильтра (SP1) –Ремкомплект 1 (регулировочная ручка, ручка чувствительный, крышка батарей) (SP6)
- Светофильтр (SP2) –Оголовье спот. накладкой (SP7)
- Внешнее защитное стекло (SP3) –Плот. накладка (SP8 / SP9)
- Ремкомплект 2 (SP4)
- Внутреннее защитное стекло (SP5)

### Декларация соответствия

См. интернет-адрес на последней странице.

### Юридическая информация

Настоящий документ соответствует требованиям Регламента ЕС 2016/425 № 1.4 Приложения II.

### Уполномоченный орган

Для подробной информации см. последнюю страницу.



# 中文

## はじめに

溶接作業員保護ヘルメットは、溶接作業の際、眼、顔、首を、閃光火傷、紫外線、火花、赤外線、熱から保護するための、ヘッドギアです。ヘルメットは、複数のパーツにより構成されています（交換部品リスト参照）。自動溶接フィルターにより、変動UVおよび変動IRフィルターと組み合わせた、溶接アークの放射によりシステム内の可視範囲が変わる光透過率機能を組み合わせています。自動溶接フィルターは、高い光透過率が初期設定されています（ライトステート）。溶接アークが発生した後、一定の切替え時間内、フィルターの光透過率が、低減されます（ダークステート）。モデルにより、保護ヘルメット、もしくはPAPR（空気浄化機能）システムを装着することが可能です。

## 安全に関する注意事項

ヘルメットを使用する前に、取扱説明書を、よく読んでください。アタッチメントディスクが適切に装着されていることを、確認してください。故障や不備を修正することができない場合、防眩カセットを使用することはできません。

## 安全対策&保護規制/リスク

溶接作業では、眼や肌を損傷する可能性がある熱、光線が発生します。当製品は、眼と顔を保護するためのものです。ヘルメットを装着することで、保護等級に関係なく、紫外線および赤外線から眼を保護することが可能になります。体の他の部分を保護するためには、適切な防護服を着用する必要があります。溶接作業で飛散する粒子や物質が皮膚に付着した場合、アレルギー反応を引き起こす可能性があります。敏感肌の方の場合、ヘッド部分に直接に接触することで、アレルギー反応が起きる場合があります。溶接保護ヘルメットは、溶接および研磨作業にのみ使用することを、必ずご注意ください。他の用途への使用は、禁止されています。製造メーカーは、規定および取扱説明書に従わない溶接ヘルメットの使用に対する責任は、一切負いません。このヘルメットは、通常の全ての溶接作業に対応していますが、ガスおよびレーザーによる溶接には、対応していません。表紙に記載されているEN169保護等級推定値に、注意してください。このヘルメットは、保護ヘルメットとして使用することはできません。モデルによっては、保護ヘルメットと組み合わせて、使用できるものも存在します。

構造規格により、ヘルメット着用時の視野に影がでて、顔を回転しないとサイドが見えない。自動フィルターの光透過率により、色覚に影響が与えられたりすることがあります。その結果、警告灯やインジケータ等を見落す危険があります。さらに、頭部のボリュームが大きくなるために、衝撃を受けやすくなっています（ヘルメットを装着した頭部）。また、ヘルメットにより、音が聞こえにくくなる場合もあります。

## スリープモード

防眩カセットは、電池の耐用期間を延長することができる自動スイッチオフ機能を、装着しています。約10分間、1ルクス未満の光しか防眩カセットに照射されない場合、防眩カセットは、自動的にオフになります。カセットを再度オンにするには、ソーラセセルを短時間日光に当てる必要があります。防眩カセットを再起動することができません。ヘルメットもしくは溶接アークの点火時に暗くならない場合は、電池を交換してください。

## 保証と責任

保証に関する規定については、メーカーの販売事業を請け負う各国の事業所、代理組織の規定をご確認ください。また、保証、責任に関する詳細情報は、各国のディーラーにお問い合わせください。保証は、原料および製造に起因する不備、故障についてののみ、適用されます。不適切な使用、不適切な製品の加工、メーカーが認めていない使用に起因する損傷には、保証は一切適用されません。また、当社では、このような損傷に対する責任を、一切負いません。ただし、また、当社の純正交換部品以外の部品を使用した場合も、保証適用外となり、当社は一切の責任を負わないものとします。

## 耐用年数

溶接ヘルメットには、使用期限はありません。損傷や機能不備が発生しない限り、製品を使用し続けることが可能です。

## 使用方法（ウィックスターガイド）

1. ヘッドバンド上部調節バンド (P4) を頭のサイズに合わせます。ラチェットボタン (P4) を押し込んで回し、ヘッドバンドをぴったりと装着します。圧迫感がないようにしてください。
2. 両眼間の距離およびヘルメットの傾斜 ロックボタン (P4-5) を緩めて、カセットと眼の間の距離を調整します。両側を均等に調節し、傾きがないように設定します。引き続き、ロックボタンで再び締めます。ヘルメットの傾斜は、回転ボタン (P5) で調節します。
3. 作動モード 自動/手動 ロータースイッチ (P6) により、保護等級設定のモードを選択することができます。自動モードでは、センサーにより、溶接アークの強度に合わせて、自動的に保護等級が調整されます（規格EN379:2003）。手動モードでは、ボタン (P6-7) を回転させることで、保護等級を設定します。
4. 保護等級（手動）モードでは、レンジスイッチを動かすことで、保護等級範囲 SL4-SL8 および SL8-SL12 を選択することができます。ポテンシオメーターボタン (P6-7) を回転することで、微調整をすることができます（グレアの表記）。「自動」モードでは、回転ボタン (P6-7) が「N」ポジションにある場合、規格EN379の保護等級（SL4-SL12）が適用されます。ボタンを回転することにより、自動設定された保護等級を、ユーザー自身の感覚で、2段階以上修正することができます（線の表記）。
5. 研磨モード グラインドヘッド (P6) を押し下げて、防眩カセットを研磨モードに切り替えることができます。このモードでは、カセットが無効になり、保護等級SL2.0でライトステートを確保します。有効化された研磨モードでは、ヘルメット内LED (P6) が赤く点滅します。研磨モードをオフにするには、再度グラインドヘッドをしてください。研磨モードは、10分後に自動的にオフになります。
6. 感度 感度ボタン (P7) により、周囲照明感度を調整します。「スーパーハイ」との境界値が、標準設定です。ロータリースイッチを回転することにより、感度を調整することができます。「スーパーハイ」領域では、非常に高い光感度に達します。
7. センサーライダー センサーライダーは、2つの異なるポジションに設定することができます。周囲照明検出のため、ポジションにより、角度を縮小 (P7) もしくは拡大 (P7) することができます。
8. 開口スイッチ 開口スイッチ（遅延）(P7) は、ダークからライトへの開口遅延を選択することができます。ロータリースイッチにより、ダークからライトまで0.1~2.0秒の遅延を、自在に設定することができます。
9. フライライト モード 開口スイッチで大きな遅延を設定した場合、フェードエフェクト（フライライトモード）を有効化することができます。これにより、溶接作業後の光線残りの明るい光から眼を保護します。しかしながら、短い作業サイクルのタクト溶接でのフライライトモードの使用は、お勧めしません。タクト溶接の遅延は、最小に設定してください。

## 清掃および殺菌

防眩カセットおよびアタッチメント ガラスは、定期的に軟らかい布で清掃してください。協力的な洗剤、溶剤、アルコール、研磨剤を含む洗剤等は、使用しないでください。傷がはいったレンズ、損傷したレンズは、交換してください。

## 保管

保管ヘルメットは、室温で温度の低い場所で、保管してください。ヘルメットを純正パッケージで保管することにより、バッテリーの耐用年数を最適な状態で保つことができます。

## アタッチメント ガラスの交換 (P8-9)

サイドクリップを押し込むと、アタッチメント ガラスが緩み、取外すことができます。新しいアタッチメント ガラスをサイドクリップにかけます。アタッチメント ガラスを2つ目のサイドクリップとかけ、張りを確かめ、ロックします。アタッチメント ガラスのシーリングが、適切な効果を発揮することができるように、少し力を入れて行います。

## 電池の交換 (P9)

防眩カセットには、交換可能なCR2032タイプのリチウムボタン電池が使用されています。溶接ヘルメットにフレッシュアップ接続を装着している場合、電池の交換前に、フェイスシールドを取外す必要があります。カセットのLEDが緑色に点滅したら、電池を交換してください。

1. 電池カバーを慎重に取外します
2. 電池を取外し、各国の規定に従って、特殊ゴミとして処分します
3. CR2032タイプの電池を、図のように装着します
4. 電池カバーを慎重に取付けます

溶接アークが発生しても、防眩カセットが暗くならない場合、電池の両極を確かめてください。電池の電力を確認するには、防眩カセットを明るいランタンにかざしてみてください。緑色のLEDが点灯する場合は、電池の容量が不足していることを意味します。直ちに電池を交換してください。電池を交換した際に、防眩カセットが適切に機能しない場合、防眩カセット自体が使用できない状態であるため、防眩カセットを交換してください。

## 防眩カセットの装着 (P8)

1. 保護等級ボタンを引き出します
2. 電池カバーを慎重に取外します
3. カセットを支持スプリングを図のようにロック解除します
4. カセットを慎重に傾斜させます
5. サテライトを図のようにロック解除します
6. サテライトをヘルメットの切り欠き部分に引き出します
7. サテライトを90° 回し、ヘルメットの穴に挿入します
8. 防眩カセットを取外します/交換します

防眩カセットの取付けは、逆の手順で行います。

## ドラブルシューテイング

防眩カセットが暗くならない

→感度を適切に調整します (P7)

→センサーライダーのポジションを変更します

→センサーまたはアタッチメント ガラスを清掃します

→研磨モードを無効化します (P6)

→センサーへの光の照射を点検します

→電池を交換します (P9)

→保護等級が明るすぎる

→より高い保護等級に設定するか、カラーの内部ボタンを使用します (P6-7)

→保護等級が暗すぎる

→より低い保護等級を選択します (P6-7)

→アタッチメント ガラスを清掃、もしくは交換します (P4-5)

→防眩カセットが不安定に揺れる

→開口スイッチ (P7) のポジションを溶接手順に合わせ調整します

→電池を交換します (P9)

→視界が良くない

→アタッチメント ガラスもしくは防眩カセットを洗浄します

→保護等級を溶接作業に合わせて調整します

→周囲の証明を明るくします

→溶接ヘルメットが滑る

→ヘッドバンドを再度調節し、締め直す

## 規格

（技術的変更が加えられる場合があります）

保護等級 自動: 4（ライトステート）4 < 12（ダークステート）

紫外線/赤外線保護 ライト: 0およびダークステートでの最大保護

ライトからダークへの切替え時間 170µs (23°C / 73°F) / 110µs (55°C / 131°F)

ダークからライトへの切替え時間 0.1~2.0秒 / フライライトモード

防眩カセット寸法 90x110x7mm / 3.55x4.33x0.28"

視野寸法 50x100mm / 1.97x3.94"

電圧供給 太陽電池、2個交換可能3Vリチウム電池 (CR2032)

重量 100g / 176.37oz

作動温度 -10°C ~ 70°C / 14°F ~ 157°F

保管温度 -20°C ~ 80°C / 4°F ~ 176°F

EN379による等級 光学等級=1 散光=1

均質性=1 視角依存性=2

CE, ANSI, EAC, CSAに準拠

## 認証

### 交換部品 (9)

カセット非装備ヘルメット (SP01) 修理セット1 (SP06)（感度ボタン、ポテンシ

オメーターボタン、電池カバー）

防眩カセット（サテライトを含む） (SP02) 固定具付ヘッドバンド (SP07)

アタッチメント ガラス (SP03) 固定具付ヘッドバンド (SP07)

修理セット2（サイドクリップ） (SP04) 汗用ヘッドバンド (SP08/SP09)

内部保護ガラス (SP05)

詳しい部品番号は、当ハンドブックの表紙の内側に記載されています（裏表紙）。

適合宣言書

最終ページに記載されているインターネッティクスにて、ご確認ください。

規格情報

当文書は、EU規則2016/42514 添付書類1の要件に準拠し、作成されています。

表記箇所

詳細情報は、最終ページを参照してください。

# Magyar

## Bevezető

A hegesztősisak egy fejvédő eszköz, amelyet hegesztési munkák során a szemek, az arc és a nyak égési sérülése, ultrabolya és infravörös sugárzás, szikrák és a hő elleni védelemre használható. A sisak több részből áll (láda és alkatrésztáblát). Automatikus hegesztőszűrő esetén passzív UV szűrőt kombinálunk passzív IR szűrővel és olyan aktív szűrővel, amelynek fénycsökkentő képessége a szinkép látható tartományába esik, a hegesztő UV sugárzásától függően. Az automata hegesztőszűrő fénycsökkentésének kezdeti értéke magas (világos állapot), ha a hegesztő UV gyújtási pontja meghatározott kapcsolási időn belül van, a szűrő fénycsökkentése alacsony értékre vált (sötét állapot). Tipusától függően a sisak kombinálható védősisakkal és/vagy PAPR (légtisztító légtérszűrés) rendszerrel is.

## Biztonsági tudnivalók

A sisak használatba vétele előtt olvassa el ezt a kezelési utasítást. Ellenőrizze az előlétűveg megfelelő felszerelését. Ha a hibák nem háríthatók el, akkor a szűrőkazetta nem használható tovább.

## Övintézkedések és a védettség korlátozása / Kockázat

A hegesztési folyamat során hő és sugárzás szabadul fel, amelynek következtében szem- és bőrsérülések alakulhatnak ki. Ez a termék a szemek és az arc számára nyújt védelmet. A sisak viselése a választott védőfokozattól függetlenül mindig védelmet nyújt az ultrabolya és infravörös sugárzással szemben. A test egyéb részeinek védelmére kiegészítésként megfelelő védőruházatot kell viselni. A hegesztési folyamat során felszabaduló részecskék és anyagok adott körülmények között arra hajlamos személyeknél allergiás bореакciókat válthatnak ki. Érzékeny személyeknél a bореál érintéskor alkatrészek anyaga allergiás reakciókat válthat ki. A hegesztő védősisakot csak hegesztéshez és csiszoláshoz szabad használni. A gyártó nem vállal semmilyen felelősséget, ha ez a egyébként termék a köznyelvben megfogalmazottal jobban használják. A sisak minden szokásos hegesztési eljárásához alkalmas, kivéve a gáz- és lézerhegesztést. Vegye figyelembe a védőfokozatra vonatkozó EN169 szabvány szerinti ajánlást, amely a boroklaton található. A gyártó nem vállal felelősséget, ha a hegesztősisakot nem rendeltetésszerűen vagy nem a használati utasításnak megfelelően használják. A sisak nem helyettesíti a biztonsági sisakot. Tipusától függően a sisak biztonsági sisakkal is kombinálható. A sisak szerkezeti okokból károsan befolyásolhatja a látómezőt (a fej elfordítása nélkül nem látunk oldalra) és a színrézképzést is az automatikus sötétítő szűrő fénycsökkentése miatt. Ezért a jelzőfények vagy figyelmeltető fényjelzések esetleg nem látszanak. A tárgyakra nagyobb körvonala miatt fennáll a veszély érintéskor is (ha a sisak a fején van). A sisak csökkentheti a hang és a hő érzékelését.

## Alvó üzemmód

A szűrőkazetta az elem élettartamát megnövelő automatikus kikapcsolási funkcióval rendelkezik. Ha a fényvédő kazettát erő fény kb. 10 percen keresztül 1 Lux értéknél kisebb, a kazetta automatikusan kikapcsol. Az újra bekapcsoláshoz rövid időre fényhatásnak kell kiténie a fényelemcellákat. Ha a szűrőkazetta nem aktiválható, vagy a hegesztőív begyújtásakor nem kiténik el, akkor ki kell cserélni az elemeket.

## Garancia és szavatosság

A garanciális feltételeket lásd a gyártó helyi kereskedelmi szervezetének útmutatójában. További információkért keresse a hivatalos márkakereskedőt. A termékfelelősség és a garancia érvényét veszíti a gyártó által használtított eltérő pótalkatrészek használata esetén is. Tisztítás és fertőtlenítés

## Várható élettartam

A hegesztősisaknak nincs lejáratú dátuma. A termék mindaddig használható, amíg nem lépnek fel nyilvánvaló vagy kívülről nem látható sérülések vagy működési zavarok.

## Alkalmazás (Quick Start Guide)

- Fejánt.** Alítsa be a felső állítható pántot (o. 4) fejméretének megfelelően. Nyomja be és forgassa addig a (o. 4) rögzítógombot, amíg a fejánt teljesen de nyomás nélkül lefelekzik.
- A szemtőlávóság és a sisak lejtése.** A (o. 4-5) rögzítógombok oldásával történik a kazetta és a szemek közötti látóvágás beállítása. Állítsa be egyformán mindkét oldalt és ügyeljen arra, hogy ne akadjon be. Befelézésül húzza meg ismét az állítócsavarokat. A sisak lejtése a (o. 4) forgatógombbal állítható be.
- Automatikus / manuális üzemmód.** A védőfokozat átkapcsolásának módja a tolokapszóval (o. 5) választható ki. Automatikus üzemmódban a védőfokozat beállítása a fényviszintézésének megfelelően az érzékelő segítségével történik (EN 379:2003 szabvány). Manuális üzemmódban a védőfokozat a gomb (o. 6-7) forgatásával állítható be.
- Védőfokozat.** «Kézi» módban a védelmi szintet a tolokapszó segítségével lehet beállítani az SL5 és SL9, valamint az SL9 és SL13 közötti védelmi tartományokban. A fémbeállítást a potenciómter gombjával lehet elvégezni (o. 6-7). „Automatikus” üzemmódban a védőfokozat az EN 379-5 szabványban felel meg, amennyiben a forgatógomb (o. 6-7) az „N” pozícióban áll. A gombot elforgatva az egyéni érzékenységeknek megfelelően egy védőfokozattal fejlebb vagy lejjebb kapcsolásra van lehetőség.
- Alvó üzemmód.** A védőfokozat gombjának (o. 6) megnyomására a szűrőkazetta alvó üzemmódra kapcsol. Ebben az üzemmódban a kazetta deaktivált a világos (fényátteresztő) állapotban van. Az aktív alvó üzemmód a sisak belsejében a világos piros LED-ről (o. 6) ismerhető fel. Az alvó üzemmód a védőfokozat gombjának ismételt megnyomásával kapcsolható ki. 10 perccel elteltével az alvó üzemmód automatikusan visszaáll.
- Érzékenység.** Az érzékenységszabályzó gombbal (o. 7) történik a környezeti fényre való érzékenység beállítása. A „Super High” zóna szelére esik az érzékenység standard beállítása. A gomb elfordításával vezethet a lehető állítást az egyéni igényeknek megfelelően. A „Super High” zónában érhető el a maximális fényérzékenység.
- Érzékelőszabályzó.** Az érzékelőszabályzó két különböző pozícióba állítható. A pozíciótól függően a környezeti fény érzékelésének szöge csökken (o. 7), azaz a kazetta jobban vagy kevésbé jól reagál a környező fényforásokra.
- Nyitáskapcsoló.** A nyitáskapcsoló (Delay) (o. 7) lehetővé teszi a sötétől világosra átkapcsolás késleltetésének választását. A gomb fokozatnálki beállítást tesz lehetővé 0,1 és 2,0 s között (sötétől a világosig) egy további "Twilight Function", mely védi a szemet az utolsó tárgyaktól.

## Tisztítás

A szűrőkazettát és az előlétűveget puha ruhával rendszeresen tisztítani kell. Erős tisztítószert, oldószert, alkoholt vagy csiszolóanyagot tartalmazó tisztítószert nem használható. A karcolódott vagy sérült védőfelület ki kell cserélni.

## Tárolás

A hegesztősisakot szobahőmérsékleten, alacsony páratartalom mellett kell tárolni. Ha eredeti csomagolásban tárolja a védősisakot, akkor megnövelheti az elemek élettartamát.

## Az előlétűveg cseréje (o. 8-9)

A oldalsó kapocs benyomásával az előlétűveg kioldódik és levehető. Akassa be az új előlétűveget az egyik oldalsó kapocsra. Feszítse az másik oldalsó kapocsot és pattintsa be. Ehhez enyhén nyomásra van szükség, hogy az előlétűvegen lévő tömítés kívánt hatással bírjon.

## Elemcseréje (o. 5)

A szűrőkazetta cserélhető, CR2032 típusú lítium gomelemekkel rendelkezik. Frissevegő-csatlakozós hegesztősisak esetében az elemek cseréje előtt el kell látogatni az arcótmó betéteket. Az elemeket cserélje ki, ha a LED kijelző zöld színnel világol.

- Övatosan vegye le az elemtároló fedélét
  - Vegye ki a és veszélyes hulladékkor vonatkozó országos előírásoknak megfelelően ártalmatlanítsa az elemeket
  - Az ábrának megfelelően helyezze be a CR2032 típusú elemeket
  - Övatosan tegye vissza az elemtároló fedélét
- Ha az eszköz nem sötétedik el bekapcsoláskor, akkor ellenőrizze az elemek polaritását. Annak ellenőrzéséhez, hogy az elemek rendszeren fel vannak-e töltve, lartsa az eszközt erős fény elé. Ha a zöld LED világol, akkor az elemek lemerültek, és azonnal ki kell cserélnie azokat. Ha az eszköz nem működik megfelelően az elemek cseréje után sem, akkor valószínűleg meghibásodott, és ki kell cserélni.

## Aszürőkazetta ki- és beépítése (o. 8)

- Húzza ki a védőfokozat gombját
  - Övatosan vegye le az elemtároló fedélét
  - Az ábrának megfelelően reteszelje ki a kazetta tartórugót
  - Övatosan billentsse ki a kazettát
  - Az ábrának megfelelően reteszelje ki a külső kezelőt
  - Húzza ki a külső kezelőt a sisak nyílásán keresztül
  - Fordítsa el 90°-kal a külső kezelőt és tolja át a sisak nyílásán
  - Vegye ki / cserélje ki a patronát árnyékban
- A szűrőkazetta beépítése fordított sorrendben történik.

## Problémamegoldás

### Nem sötétedik el a szűrőkazetta

- Állítsa be az érzékenységet → Ellenőrizze a fény útját az érzékelőhöz
- Változtasson az érzékelőszabályzó helyzetén → Válasszon manuális üzemmódot
- Tisztítsa meg az érzékelőket vagy az előlétűveget → Cserélje ki az elemeket
- Deaktiválja az alvó üzemmódot

### Túl világos a védőfokozat

- Válasszon manuális üzemmódot → Cserélje ki az előlétűveget
- Automatikus üzemmód-lárcsa +1 vagy +2 kért

### Túl sötét a védőfokozat

- Válasszon manuális üzemmódot
- Automatikus üzemmód-lárcsa -1 vagy -2 kért

### Villog a szűrőkazetta

- Késleltető kapcsoló helyzetének beállítása a hegesztésnél.
- Cserélje ki az elemeket

### Gyenge átlátóhatóság

- Tisztítsa meg az előlétűveget vagy a szűrőt → Javítsa a környezet megvilágítását
- Igazítsa hozzá a védőfokozatot a hegesztési eljárásához

### Elcsúszik a sisak

- Illeszzen újra illetve húzza meg a fejpántot

### Specifikációk

(A műszaki változatok függően)

Védőfokozat	SL4 (világos állapot) SL5 – SL13 (sötét állapot)
LUV/IR védelem	Maximális védelem világos és sötét állapotban
Átkapcsolási idő világosról sötét állapotra	170µs (23°C / 73°F) 110µs (55°C / 131°F)
Átkapcsolási idő sötétől világos állapotra	0,1 - 2,0s -val "Twilight Function"
A szűrőkazetta méretei	90 x 110 x 7mm / 3,55 x 4,33 x 0,28"
A látómező méretei	50 x 100mm / 1,97 x 3,94"
Feszültségjelzés	Fényelem, 2 db Cserélhető 3V-os lítiumelemek (CR2032)
Súly	500g / 17,637oz
Üzemi hőmérséklet	-10°C – 70°C / 14°F – 157°F
Tárolási hőmérséklet	-20°C – 80°C / -4°F – 176°F
Besorolás az EN379 szabvány szerint	Optikai osztály = 1 Szűrő fény = 1 Homogenitás = 1 Látószögűség = 1 CE, EAC, ANSI, AS/NZS
Jóváhagyások	

## Pótalkatrészek (o. 9)

- Sisak kazetta nélkül (SP1)
- Szürőkazetta külső kezelővel (SP2)
- Előlétűveg (SP3)
- Javitó készlet 2 (SP4)
- Belső védőpajzs (SP5)
- Javitó készlet 1 (Potenciómétergomb, Érzékenység gomb, Elemtároló fedél) (SP6)
- Fejánt rögzítőszerelvényekkel (SP7)
- Nedvszívó homlokpánt (SP8 / SP9)

## Megfelelési nyilatkozat

Lásd az internetes hivalkozás címét az utolsó oldalon.

## Jogi információk

Ez a dokumentum megfelel az 2016/425 EU rendelet II. melléklete 1.4 pontja szerinti követelményeknek.

## Értesített szervezet

A részletes információkat lásd az utolsó oldalon.

# Türkçe

## Giris

Kaynak kaskı, belirli türlerde kaynak işlemi yaparken gözleri, yüzü ve boynu parlama yanığı, ultraviyole ışık, kıvılcıklar, kızılötesi ışık ve ısıdan korumak için kullanılan bir tür başlıktır. Kask birkaç parçadan oluşur (göz, bezek, parça aralitesi). Otomatik kaynak filtresi bir pasif UV ve pasif IR filtresi bir aktif filtre ile bir araya gelir, bu filtresin ışık geçirgenliği, kaynak arkının ışımaya bağlı olarak spektrum görünür bölgesinde değişiklik gösterir. Otomatik kaynak filtresinin ışık geçirgenliği ilk başta yüksek bir değere (ışık durumu) sahiptir. Kaynak arkı vurduktan sonra belirli bir geçiş süresi içinde filtresin ışık geçirgenliği düşük bir değere (karanlık durum) geçer. Modele bağlı olarak kask, bir koruyucu kask ve / veya PAPR (Motorlu Hava Temizleme Respiratör) sistemi ile birleştirilir.

## Güvenlik Uyarıları

Kask kullanıldan önce kullanım kılavuzunu okuyunuz. Koruyucu lehvanın doğru monte edildiğini kontrol ediniz. Arızaların giderilmesi durumunda yansınma koruma kaseti artık kullanılmamaz.

## Güvenlik Önemleri & Güvenlik Sınırlaması / Riskler

Kaynak işlemi sırasında, göz ve cilt rahatsızlıklarına yol açabilecek ısı ve ışınlar sağlanmaktadır. Bu ürün gözler ve yüz için koruma sağlamaktadır. Kask taşıma esnasında gözlerinizi güncellenmiş deresece ayarından bağımsız olarak daima ultraviyole ve kızılötesi ışınlardan korunmaktadır. Vücudunuzun geriye kalan bölgelerinin korunması için ayrıca koruma giysilerinin kullanılmasını gerektirmektedir. Kaynak işlemi sırasında sağlanan parçaların ve maddeler, bazı kişilerde alerjik tepkilere neden olabilir. Cilt ile temas eden malzemeler cilt hassasiyeti olan kişilerde alerjik reaksiyonlara neden olabilir. Kaynakçı koruma kaskı sadece kaynak ve zımpara işlemleri için kullanılabilir, başka işlemler için kullanılmamaz. Kaynak kaskının kullanılması aynı zamanda başka amaçlarla kullanılması veya kullanma talimatlarına uyulmaması durumunda üretici sorumluluğu kabul etmez. Kask, gaz ve lazer kaynağı hariç, bilinen tüm kaynak işlemleri için uygundur. Lütfen zarf üzerinde, EN169'a uygun güvenlik deresece önerisini dikkate alın. Kask, bir güvenlik kaskının yerini tutmaz. Modele bağlı olarak kask, bir koruyucu kask ile birleştirilebilir. Kask, yapsal özellikler nedeniyle görüş alanını etkileyebilir (başınız çevirmeden yanlar görülemez) ve otomatik karamta filtresinin ışık geçirgenliği nedeniyle renk algılamasını etkileyebilir. Bunun bir sonucu olarak sıyık lambaları veya uyarı göstergeleri görülemez. Ayrıca daha büyük dış hat nedeniyle (kask takılı baş) çarpma tehlikesi söz konusudur. Kask laveten ses ve ısı algılamasını da düşürür.

## Uyku modu

Yansınma koruma kaseti, kasetin pil ömrünü uzatan otomatik bir kapatma işlevine sahiptir. Kartuş üzerinde ışık yoğunluğu yaklaşık 10 dakika süreyle 1 lüks değerinin altına düşerse, kartuş otomatik olarak kapanacaktır. Yeniden devreye girmesi için, kasetin kısaca gün ışığına tutulması gerektirmektedir. Yansınma koruma kasetinin devreye girmesi ya da kaynak çubuğu yanarken karamaması durumunda, pilin yenilenmesi gerektirmektedir.

## Garanti & Mesuliyet

Garanti hükümlerini lütfen üretici firma ulusal satış organizasyonunun talimatlarına bakın. Bu kapsamda daha fazla bilgi için lütfen resmi bayimize başvurun. Garanti kapsamına sadece malzeme ve fabrikasyon hataları girer. Kullanım hatalarına, yetkisiz müdahalelere ya da üretici tarafından ön görülmüş kullanımlara dayalı arızalar garanti ve mesuliyet kapsamına girmez.

## Beklenen ömür

Kaskın son kullanma tarihi yoktur. Ürün, görünür ve görünmez hasar, veya arıza olmadığı sürece kullanılabilir.

## Kullanım (Quick Start Guide)

- Kafa bandı.** Üst kısımda yer alan ayar bandını (s. 4) kafa boyunuza göre ayarlayınız. Kayış düğmesini (s. 4) çeriye doğru bastırınız ve kafa bandı baskı yaratmadan tam oturana kadar çeviriniz.
- Göz mesafesi ve kask eğimi.** Kilitleme düğmelerinin (s. 4-5) özümlesiyle, gözler ile kaset arasındaki mesafe ayarlanır. Her iki tarafı da aynı şekilde ayarlayınız ve eşitlik oluşmamasına dikkat ediniz. Daha sonra kilitleme düğmelerini yeniden kilitleyiniz. Kask eğimi çevirme düğmesi (s. 5) ile ayarlanabilir.
- Otomatik/manüel çalışma modu.** Sürgülü şalter (s. 6) ile manuel deresece ayar seçilir. Otomatik moda güvenlik deresece sensörler sayesinde otomatik olarak ışık dalgalanım yoğunluğuna göre ayarlanır (Norm EN 379:2003). Manüel moda güvenlik deresece (s. 6-7) düğmesinin çevrilmesiyle ayarlanabilir.
- Koruma kademesi.** «Manüel» moda, koruma düzeyi aralık sürgüsü ile SL5 ile SL9 ve SL9 ile SL13 aralık düzeyi arasında ayarlanabilir. İnce ayar ayar potansiyometre düğmesini (s. 6-7) çevirerek yapılabılır. «Otomatik» moda, devre düğmesi (s. 6-7) "N" konumundayken güvenlik deresece Norm EN 379'a uygundur. Düğmenin çevrilmesiyle otomatik olarak arıza aşarından güvenlik deresece kişisel isteğe göre bir güvenlik deresece oranında yukarıya ya da aşağıya çekilebilir.
- Zımpara modu.** Koruma deresece düğmesine (s. 6) basılarak yansınma koruma kaseti zımpara moduna geçilir. Bu moda kaset devre dışı bırakılır ve aydınlık durumunda kalır. Zımpara modunun etkinleştirilmesi olduğu, kaskın iç kısmında yanar kırmızı LED (s. 6) ışığından anlaşılır. Zımpara modunun kapatılması için, yeniden koruma deresece düğmesine basınız. 10 dakika sonra zımpara modu otomatik olarak kapanır.
- Hassasiyet.** Hassasiyet düğmesi (s. 7) ile, çevresel ışık hassasiyeti ayarlanır. «Süper Yüksek» alanının sınırı standart duyarlılık ayarları. Düğmeyi çevirerek, bunlar özelleştirilebilir. «Süper Yüksek» alanında maksimum ışık duyarlılığı elde edilebilir.
- Sensör sürgüsü.** Sensör sürgüsü iki farklı konuma getirilebilir. Konuma göre çevresel ışık algılanma açısı indirebilir (s. 7) ya da artırılabilir (s. 7), yani kaset çevresel ışık kaynaklarına daha güçlü ya da daha az tepki verir.
- Açma şalteri.** Açma şalteri (Delay) (s. 7), karanlıktan aydınlığa doğru açılma süresi gecikmesinin seçilmesini sağlar. Düğme, kızılötesi sonrası nesnelere gözleri koruyan etki «Twilight Function» ile 0.1 ila 2.0 sn. arasında karanlıktan aydınlığa sonuz ayara izin verir.

## Temizleme

Yansınma koruma kaseti ve koruyucu levha düzenli olarak yumuşak bir bezle temizlenmelidir. Güçlü temizlik malzemeleri, çözümler, alkol ya da çabucuk madde içeren temizlik malzemeleri kullanılmamalıdır. Çizilimsi veya hasar görmüş lensler değiştirilmelidir.

## Muhafaza etme

Kaynak kaskı oda sıcaklığında ve nem oranı düşük bir ortamda muhafaza edilmelidir. Kaskı orijinal ambalajında saklamak pillerin kullanma süresini uzatır.

## Koruyucu lehvanın değiştirilmesi (s. 8-9)

Bir yan klipsi için doğru bastırılarak koruyucu levha çözümler ve çıkarılabilir. Bir yan klipsi yeni bir koruyucu

lehvanın takılması. Koruyucu lehvayı ikinci yan klipse doğru geriniz ve yerleştiriniz. Bu işlemde, koruyucu lehvanın yalıtımının arzu edilen etkiye gösterebilmesi için, biraz baskı uygulamak gerektirir.

## Pilin değiştirilmesi (s. 5)

Yansınma koruma kasetinde değiştirilebilir Typ CR2032 lityum düğme piller vardır. Temiz hava bağlantılı bir koruma kaskı kullanmaz durumunda, pillerin değiştirilmesi imlemeden önce yüz korumasını çıkartmanız gerektirir. Kartuşun üstündeki LED yeşil renkte yanıyor, zaman pillerin değiştirilmesi gerekir.

- Pil kapakçını özenle çıkarınız
- Pilleri değiştirilmesi ve özel çözümler için ulusal yasalara uygun bir biçimde atınız
- Typ CR2032 pilleri resimde gösterildiği gibi takınız
- Pil kapakçını özenle monte ediniz

Kaynak arkı ateşlendiğinde karamta kartuşu karamta işlevini yapmazsa lütfen pil kutularının kontrol edin. Pillerde hala yeterli güç olup olmadığını kontrol etmek için karamta kartuşunu parlak bir lambaya karşı tutun. Yeşil LED yanıp duruyor ise hemem değiştirilmeleri gerekir. Piller doğru şekilde değiştirilmesinde rağmen karamta kartuşu düzgün çalışmıyorsa kullanılmamaz olduğu açıklanmalı ve değiştirilmelidir.

## Yansınma koruma kasetinin sökülmesi/takılması (s. 8)

- Güvenlik deresece düğmesini çekiniz
- Pil kapakçını özenle çıkarınız
- Kaseti tutan yayı resimde gösterildiği gibi çözünüz
- Kaseti yavaşça dışarıya itiniz
- Satellitler resimde gösterildiği gibi çözünüz
- Satellitler, kaskta boşlukta bekliniz
- Satellitler 90° çeviri çekildiğinden itiniz
- Kaldır / göğge kartuşu değiştirin

Yansınma koruma kasetinin takılması, çözme işleminin tersi uygulanarak gerçekleştirilir.

## Sorun çözme

### Yansınma koruma kaseti kartırmıyor

- Hassasiyeti uyumlu hale getiriniz → Sensöre gelen ışık akışını kontrol ediniz
- Sensör sürgü konumunu değiştiriniz → Manüel modu seçiniz
- Sensörleri ya da koruyucu lehvayı temizleyiniz → Pilleri değiştiriniz

→ Zımpara modunu devre dışı bırakınız

### Güvenlik deresece fazla aydınlık

→ Manüel modu seçiniz → Koruma lehvasını değiştiriniz

→ Otomatik Mod kadranında +1 veya +2 ask

### Güvenlik deresece fazla karanlık

→ Manüel modu seçiniz

→ Otomatik Mod kadranında +1 veya +2 ask

### Yansınma koruma kaseti sallanıyor

→ Kaynak prosedüründe gecikme anahatları konumunu ayarlayınız.

→ Pilleri değiştiriniz

### Bulanık görüntü

→ Koruyucu lehvayı ya da filtresi temizleyiniz → Çevresel ışığı yükseltiniz

→ Güvenlik dereseceyi kaynak işleme göre ayarlayınız

### Kaynak kaskı kayıyor

→ Kafa bandını yeniden ayarlayınız / sıkınız

## Spesifikasyonlar

(teknik değişikliklerden sakınız)

Güvenlik deresece	SL4 (aydınlık durumu) SL5 – SL13 (karanlık durumu)
UV/IR koruma	Aydınlık ve karanlık durumda azami koruma
Aydınlıktan karanlığa değiştirme süresi	170µs (23°C / 73°F) 110µs (55°C / 131°F)
Karanlıktan aydınlığa değiştirme süresi	0.1 - 2.0s ile «Twilight Function»
Yansınma koruma kasetinin ölçümleri	90 x 110mm / 7mm / 3.55 x 4.33 x 0.28"
Görüş alanı ölçümleri	50 x 100mm / 1.97 x 3.94"
Gerilim sağlama	Solar hücreler, 2 adet Li piller 3V değiştirilebilir (CR2032)
Ağırlık	500 g / 17.637 oz
Çalışma ısısı	-10°C – 70°C / 14°F – 157°F
Muhafaza ısısı	-20°C – 80°C / -4°F – 176°F
EN379'a göre sınıflandırma	Optik sınıf = 1 Serme ışık = 1 Homojenlik = 1 Bakış açısına bağlılık = 1
Belgeler	CE, EAC, ANSI, ASINZS

## Yedek parçalar (s. 9)

- Kask yansınması (SP1) -Tamir seti 1 (Potansiyometre düğmesi, Sensitivite Düğmesi, Pil kapakçısı) (SP6)
- Satellitli yansınma koruma kaseti (SP2) -Koruma lehvası (SP3) -Satellitler (SP4) -Alın ter bandı (SP6 / SP9)
- Koruma lehvası (SP3)
- Tamir seti 2 (SP4)
- İç koruma levhası (SP5)

## Uygunluk beyanı

Son sayfadaki internet bağlantı adresine bakınız.

## Yasal bilgi

Bu doküman, AB yönetmeliği 2016/425 Ek II madde 1.4'e uygundur.

## Onaylı kuruluş

## 日本語

### はじめに

溶接作業員保護ヘルメットは、溶接作業の際、眼、顔、首を、閃光火傷、紫外線、火花、赤外線、熱から保護するための、ヘッドギアです。ヘルメットは、複数のパーツにより構成されています（交換部品リスト参照）。自動溶接フィルターにより、受動UVおよび受動IRフィルターと能動フィルター。溶接アークの放射し、高スピードトルムの可視範囲が変化する光透過率機能を組み合わせた。自動溶接フィルターは、高い光透過率が初期設定されています（ライトステート）。溶接アークが発生した後、一定の切替え時間内、フィルターの光透過率が、低減されます（ダークステート）。モデルにより、保護ヘルメット、もしくはPAPR（空気浄化機能）シムを装備することが可能です。

### 安全に関する説明

ヘルメットをご使用になる前に、取扱説明書をお読みください。アタッチメント ガラスが正しく取り付けられていることを確認してください。不具合を解消できない場合には、防光カットを引き続き使用することはできません。詳細は、正規ディーラーにお問い合わせください。

### 安全対策&保護規制/リスク

溶接作業では、目および皮膚の負傷の原因となる熱と光線が放出されます。本製品は、目と顔を保護するためのものです。どの保護等級のものをお選びいただいても、ヘルメットの着用により目を常に紫外線および赤外線から保護します。身体他の部分を保護するために、適切な保護服も着用する必要があります。溶接作業において放出される微粒子および物質は、条件と材質によりアレルギー反応を発生させる原因となることがあります。\*材料は、皮膚との接触に影響を受けやすい。アレルギー反応を引き起こす可能性があります。溶接作業員保護ヘルメットは、溶接作業員および研修生のための着用のみが認められ、その他の用途に使用することはできません。溶接作業員ヘルメットを規定の用途以外に使用したり、あるいは取扱説明書の記載内容を守らずに使用した場合には、Optrelは一切の責任を負いません。このヘルメットは、ガス溶接およびレーザー溶接を除くあらゆる一般的な溶接方法に適したものです。表紙に記載されている EN169 による 推奨保護等級をご確認ください。製造メーカーは、規定および取扱説明書に従わない溶接ヘルメットの使用に対する責任は一切負いません。このヘルメットは、保護ヘルメットとして使用することはできません。モデルによっては、保護ヘルメットと組み合わせて、使用でも存在します。構造の切り替えにより、ヘルメット着用時の視野に影響がもたらす（顔を回転しない）とサイドが見えない）、自動フィルターの光透過率により、色彩の知覚に影響が与えられることがあります。その結果、信号や警告灯等を認識できず危険があります。さらに、頭部のボリュームが大きくなるために、衝撃を受けやすくなります（ヘルメットを装備した頭部）。また、ヘルメットにより、音が聞こえにくくなり、熱を感じにくくなる場合もあります。

### カラービュ

快適さと安全性を高めるため、この溶接ヘルメットカラーなら認識しやすいです。

### スリープモード

この溶接ヘルメットには自動スリープオフ機能があり、これが充電電池の耐用期間を長くします。約10分の間、1Luxより少ない光がセンサーに当たるとこのメットは自動的に電源が切れます。再始動するにはヘルメットを短時間日光に当ててください。ヘルメットの電源が入らなくなったり、溶接アーク点火のときに暗くならなくなったり、充電電池を充電し直してください。

### 保証 & 法的責任

保証に関する規定については、メーカーの販売書を請け負う各国の事業所、代理組織の規定をご確認ください。詳細情報は、正規ディーラーにお問い合わせください。不適切な使用、不適切な製品の加工、メーカーが認めていない使用に起因する損傷には、保証は一切適用されません。

### 期待寿命

保護面には有効期限がありません。生成物は可視又は不可視の損傷や故障限り使用することができます。

### 使用法 (Quick Start Guide)

同製品の場合、ヘッドバンドを正しく設定すると、ヘッドバンドの正しい設定で広い視野が得られるのでとても大切です。

1. ヘッドバンド上側の調節バンドをご自分の頭のサイズに合わせてください。ラチェットボタンを押込んで戻し、ヘッドバンドがぴったりとかしし圧感を感じることなく頭にかかるようにします。(p.5 No.3a)

2. 目との距離およびヘルメットの傾きボタンを緩めて、カセットと目との距離を調節します。ヘルメットをできるだけ目の前に近づけてください（防眩保護カセットが目に近いほど視野が広がります）。両側を均等に調節し、傾きのないようにします。続いてボタンを再度締め付けます。(p.5 No.3b)

3. 自動/手動操作モード/スライディングスイッチ (P6) で保護レベル設定モードを設定します。自動モードでは、保護レベルはセンサーを介して自動的に光アークの強度に調整されます（標準EN379:2003）。手動モードでは、つまみを通して保護レベルを設定できます（p.7-6）。

4. 日陰レベル / 手動モードでは、保護レベルは範囲別SL5-SL9とSL9-SL13の間の範囲スライダーで設定できます。ポテンシオメータつまみを回して、微調整を設定できます（P6-7）。

\*「自動」モードでは、ポテンシオメータノブ（p.6-7）が「N」の位置に設定されている場合、保護レベル（SL5-SL13）は標準EN379に対応します。ノブを回して、個人的な好みに応じて、自動的に設定された保護レベルを上下に2つの保護レベルで補正します（緑色の碑文）。

研削モード/カートリッジを粉砕モードに切り替えるには、粉砕ボタン（6ページ）を押します。このモードでは、カートリッジは無効化され、ライトモードのままです。作動中の研削モードは、ヘルメット内部の赤いLEDの点滅（p.6）によって示されます。研削モードを無効にするには、保護レベルつまみをもう一度押します。10分後、研削モードは自動的にリセットされます。

感度/感度つまみ (P7) で環境光感度を設定してください。「スーパーハイ」エリアの境界は、標準的な感度設定です。ノブを回すことでこれらカスタマイズすることができます。「スーパーハイ」エリアでは、最大の光感度を達成することができます。

7. センサースライダー / センサースライダーは2つの異なる位置に設定できます。位置に応じて、周囲光の検出角度が小さくなります（7ページ）または大きくなります（7ページ）。

8. デレイスイッチ / オープニングパッド (Delay) (7ページ) で、オープニングパッドを暗から明まで選択できます。ノブを使用すると、目を保護するために0.1-2.0秒の間、暗から明まで無限に調整できます。

9. ミステリーモード / デイレイノブをバイディレイに設定すると、溶接が終了したときに白熱光から目を保護するフェード効果（トワイライトモード）を有効にできます。ただし、高周波戻付け溶接用途でトワイライトモードを使用することはお勧めできません。戻付け溶接の場合は、遅れを最小に設定してください。

### 洗浄および殺菌

防眩カセットおよびアタッチメント ガラスは、定期的に柔らかい布で清掃してください。強力洗剤/溶剤/アルコールもしくは研磨剤を含有する洗浄剤は使用しないでください。傷の入ったレンズや損傷したレンズは交換しなければなりません。

### 保管

溶接ヘルメットは、室温の湿度の低い場所で保管してください。元の箱でヘルメットを開けると、電池の寿命が短びます。

### アタッチメントガラスの交換 (p.4 No.4)

片側のクリップを押して前面カバーレンズを外し、次に取り外します。新しい前面カバーレンズを一方のサイドクリップに取り付けます。前面カバーレンズを2番目のサイドクリップで確実引き、所定の位置に固定します。この動作には、フロントカバーレンズのガスケットが確実に望ましい効果を発揮するようにするために、ある程度の圧力が必要です。

### 電池を交換する (5ページ)

カートリッジは交換可能なリチウムボタン電池、タイプCR2032がります。新鮮な空気を接続する溶接ヘルメットを使用している場合は、電池を交換する前にフェイスマスクを取り外す必要があります。カートリッジのLEDが緑色に点滅したら、電池を交換する必要があります。

#### 1. 電池カバーを慎重に外します

1. 電池を取り出し、特別廃棄物の国内法に従って廃棄します。\*3.図に示すように、CR2032タイプの電池を挿入します。

#### 2. 電池カバーを慎重に取り付けます

溶接アークが発生してもシェードカートリッジが暗くならない場合は、バッテリーの極性を確認してください。バッテリーに十分な電圧があるかどうかを確認する際には、シェードカートリッジを明るいうらんに向け持ちます。緑色のLEDが点滅している場合は、電池が空になっているため、すぐに交換する必要があります。バッテリーを正しく交換してもシェードカートリッジが正しく動作しない場合は、使用不可と宣言して交換する必要があります。

### トラブルシューティング

防光カットが暗くならない

→ 感度を適切に調整します

→ センサーまたはアタッチメント ガラスを清掃します

→ 研削モードを非作動にします

→ 開口遅延機能をオフにする - 早く貼り付けて「タック」の切り替えます

→ 充電電池の電圧

保護等級が明るすぎる

→ 手動モードで保護レベルを高くします

→ 自動モードダイヤルで+1または+2の位置決めを行う

→ アタッチメント ガラスを交換します

保護等級が暗すぎる

→ 手動モードで保護レベルを高くします

→ 自動モードダイヤルで-1または-2の位置決めを行う

防光カセットがらちつく

→ 溶接手順で運動スイッチの位置を調整します。

→ 感度コントロールを実際の溶接作業に適合する

→ 電池を交換する

視野がよくない

→ アタッチメント ガラスまたはフィルターを清掃します

→ 手動モードで保護レベルを実際の溶接作業に適合する

→ 自動モードで保護レベル補正機能を実際の溶接作業に適合する

→ 周囲の照明を明るくします

溶接ヘルメットが滑る

→ ヘッドバンドを調節しなおします/締めなおします

### テクニカルデータ

保護等級	Auto Mode: 4 (明るい場所) Manual Mode: 4 (明るい場所)	5-13 (暗い場所) 5-13 (暗い場所)
紫外線/赤外線保護	明るい場所および暗い場所での最大保護	
暗から暗への切り換わり時間	170ms (23°C/73°F) 110ms (55°C/131°F)	
暗から明への切り換わり時間	0.1-2.0秒ととも「Twilight Function」	
電源供給	ソーラーセル	
重量	500g / 17.63oz	
使用温度	-10°C - 70°C / 14°F - 157°F	
保管温度	-20°C - 80°C / -4°F - 176°F	
EN379による等級	光等級 = 1 数値 = 1 均質性 = 1 褐色依存性 = 1	
承認	CE, EAC, ANSII, ANSI, AS/NZS	

### スペアパーツ (9ページ)

- カートリッジなしのヘルメット (SP1)

- カートリッジ付き サイデット (SP2)

- フロントカバーレンズ (SP3)

- 接続セット2 (SP4)

- 内側保護レンズ (SP5)

- 自動保護セット1 (ポテンシオメータノブ/感度ノブ/バッテリーカバー) (SP6)

- ファスナー付きヘッドバンド (SP7)

- スワイトヘッドバンド (SP8/SP9)

### 適合宣言書

最後のページのインターネットアドレスを、ご参照ください。

### 法的情報

本文書は、EU 規定 2016/425 第 1.4 項、補則に準拠しています。

### 表記箇所

詳細情報は、最後のページを参照してください。

# ΕΛΛΗΝΙΚΑ

## Παρουσίαση

Το κρόνος συγκάλυξη είναι ένας τύπος κλιματισμού κεφαλής που χρησιμοποιείται για την εκτέλεση συγκεκριμένων εργασιών στο κρόνος ή για την προστασία των ματιών, του προσώπου και του λαιμού από εγκαυματικά ακτινοβόλας, και από παθητικό φένο υπεριώδους ακτινοβόλας, σπινθήρες, υπέρυθρη ακτινοβόλα και θερμότητα. Το κρόνος αποτελείται από διάφορα εξαρτήματα (βλ. κατάλογο ανταλλακτικών). Το αυτόματο φένο συγκάλυξης συνδέεται με παθητικό φένο υπεριώδους ακτινοβόλας, και από παθητικό φένο υπεριώδους ακτινοβόλας καθώς και ένα ενεργό φίλτρο με φωτοδερματίτη που ποικίλει στην αρχική περιοχή του φάσματος, ανάλογα με την ένταση της ακτινοβόλας από το συγκάλυξη. Η φωτοδερματίτη του αυτόματου φίλτρου συγκάλυξης έχει μία υψηλή αρχική τιμή (φωτεινή κατάσταση). Μετά από τη δημιουργία του τόξου συγκάλυξης και ενός καθορισμένου χρόνου, φωτοδερματίτη του φίλτρου αλλάζει σε μία χαμηλή τιμή (κατάσταση συνύφανσης). Ανάλογα με το μοντέλο, το κρόνος μπορεί να συνδυαστεί με ένα κρόνος προστασίας ή / με ένα σύστημα PAPR (Powered Air Purifying Respirator, ηλεκτρικός αναπνευστήρας καθαρισμού αέρα).

## Υποδείξεις ασφαλείας

Διαβάστε τις οδηγίες χειρισμού, πρώτου χρησιμοποιήσετε το κρόνος. Ελέγξτε τη σωστή συναρμολόγηση του εξωτερικού τμήματός. Όταν το σφάλμα δεν μπορεί να διορθωθεί, επικοινωνήστε να χρησιμοποιηθεί πλέον η κρέατα αντικειμενική προστασίας.

## Μέτρα προφύλαξης & Περιόριση προστασίας

Κατά τη διαδικασία της συγκάλυξης ελευθερώνεται θερμότητα και ακτινοβόλα, που μπορούν να οδηγήσουν σε τραυματισμούς των ματιών και του δέρματος. Αυτό μπορεί να προσφέρει προστασία να μάτια και το πρόσωπο. Τα μάτια σας προστατεύονται με τη χρήση του κρόνος νεφέρας από την επίληξη της βαθιάς προστασίας πάντοτε από την περιοχή του υπεριώδους ακτινοβόλας. Για την προστασία του υπολοίπου σώματος πρέπει να φορέτε προσέχει κατάλληλη προστατευτική ενδυμασία. Συμπακτικά και υαλούς, που ελευθερώνονται με τη διαδικασία της συγκάλυξης, υπεριώδους ακτινοβόλας μπορούν να προκαλέσουν σε άτομα με αντίστοιχη πρόθεση αλλεργικές αντιδράσεις του δέρματος. Υλικό που έρχονται σε επαφή με το δερμά μπορεί να προκαλέσει αλλεργικές αντιδράσεις σε ευαίσθη άτομα. Το προστατευτικό κρόνος συγκάλυξη επιτρέπει να χρησιμοποιηθεί μόνο για τη συγκάλυξη και λέιζερ και όχι για άλλες εφαρμογές. Η κατασκευαστής δεν αναλαμβάνει καμία ευθύνη για το κρόνος συγκάλυξης χρησιμοποιείται για σκοπούς που διαφέρουν από την προβάλλόμενη χρήση ή εάν δεν τηρούνται οι οδηγίες λειτουργίας. Το κρόνος είναι κατάλληλο για όλες τις συνθήκες μεθόδους συγκάλυξης, με εξαίρεση τη συγκάλυξη αερίου και λέιζερ. Προσέχει παρακαλώ τη ρύθμιση των βαθιών προστασίας σύμφωνα με το πρότυπο EN379 στο εξώφυλλο.

Αυτό το κρόνος δεν αντικαθιστά ένα κρόνος προστασίας. Ανάλογα με το μοντέλο, το κρόνος μπορεί να συνδυαστεί με ένα κρόνος προστασίας. Εάν σφάλμα υπάρχει να επηρεάσει το πεδίο ορατότητας, λόγω των χαρακτηριστικών της κατασκευής του (δεν υπάρχει ορατότητα στο πλάγιο γύρω από κεφαλή) καθώς και την αντήλη των γραμμών λήξης με πόδι στο φωτός του φίλτρου αυτόματος συσκευής. Αυτό σημαίνει ότι γύρω φωτεινές σημειώσεις ή προειδοποιητικές ενδείξεις μπορεί να μην είναι ορατές. Επιπλέον, υπάρχει κίνδυνος κρούση λόγω της μεγαλύτερης περιφέρειας (κεφάλι με τοποθετημένο κρόνος). Το κρόνος μείνει, επίσης, την αντίληψη του ήχου και της θερμότητας.

## Λειτουργία ήχου

Η κρέατα αντικειμενική προστασίας διαθέτει μια αυτόματη λειτουργία απενεργοποίησης, η οποία αυξάνει τη διάρκεια ζωής της μπαταρίας. Εάν στα ηλεκτρώνα δεν πέσει φως τουλάχιστον 1 Λου και να συνεχιστεί περίοδο 10 λεπών της ώρας περίπου, τότε η κεφαλή (φωτεινό) οδηγεί αυτόματα. Για την επανενεργοποίηση της κρέατας πρέπει να εκτεθούν τα ηλεκτρώνα σύστημα του φωτός της ημέρας. Εάν η κρέατα αντικειμενική προστασίας δεν μπορεί πλέον να ενεργοποιηθεί κατά την έναυση του τόξου ηλεκτροσυγκάλυξης δεν σκουραίνει πλέον, πρέπει να αντικατασταθούν οι μπαταρίες.

## Εγγύηση & Ευθύνη

Για τους όρους εγγύησης, παρακαλούμε να αντιγράψετε τις οδηγίες του εμπορικού αντιπροσώπου του κατασκευαστή στη χώρα σας. Για περισσότερες σχετικές πληροφορίες, παρακαλούμε να απευθυνθείτε να απευθυνθείτε να έμπιστο άτομο στην περιοχή σας. Τους όρους εγγύησης θα τους βρείτε σε υποδείξεις οδηγίες εθνικής οργάνωσης πώλησης. Για περισσότερες πληροφορίες υποδείξεις παρακαλώ στην αποστολή. Εγγύηση παρέχεται μόνο για σφάλματα κεφαλή και σφάλματα κατασκευής. Σε περίπτωση ζημιάς κατά τη διάρκεια της χρήσης, αντεπίθετη επέμβαση ή / ή χρήση μη προβλεπόμενη από το κατασκευαστή εκπίπτει η εγγύηση και ευθύνη. Επίσης, η εγγύηση και η ευθύνη παύουν να ισχύουν σε περίπτωση χρήσης ανταλλακτικών που δεν προέβλεπον από τον κατασκευαστή.

## Ανεπιθύμητη ενέργεια ζωής

Το κρόνος συγκάλυξης δεν έχει μερμηονία λήξης. Το προϊόν μπορεί να χρησιμοποιηθεί, εφόσον δεν παρουσιάζει εμφανείς ή αόρατες βλάβες ή δυσλειτουργίες.

## Χρήση (βλέπε εξώφυλλο)

- 1. Ταμία της κεφαλής.** Τοποθετείται την επάνω ρυθμιζόμενη ταμία (σ4) στο μέγεθος της κεφαλής σας. Σπρώξτε μέσα το κομμάτι της κασάντας (σ4) και στρέψτε το, ώσπου η ταμία της κεφαλής να ακουμπά καλά, αλλά χωρίς πίεση.
- 2. Απόσταση από τα μάτια και κλίση του κρόνος.** Λύοντας τα κομμάτια ασφαλείας (σ4-5) ρυθμίζεται η απόσταση μεταξύ της κρέατας και των ματιών. Ρυθμίζεται και της δύο πελάτες οριοθροογράφοι και προέχουν να μην τοποθετούν λαβή. Στη συνέχεια στρέψτε ξανά τα κομμάτια ασφαλείας. Η κλίση του κρόνος μπορεί να προσαρμοστεί με το περιστροφικό κομμάτι (σ4).
- 3. Τρόπος λειτουργίας αυτόματα / χειροκίνητα.** Με το σύμβολο διακότιση (σ6) μπορεί να επιλεγεί ο τρόπος λειτουργίας της ρύθμισης των βαθιών προστασίας. Στην αυτόματο τρόπο λειτουργίας προσαρμόζεται η βαθιά προστασίας μέσω αισθητήρων αυτόματα στην έναυση του βολταϊκού τόξου (πρότυπο EN379:2003). Στον χειροκίνητο τρόπο λειτουργίας μπορεί να ρυθμιστεί η βαθιά προστασίας με το γύρω του κομμάτι (σ6-7).
- 4. Βαθιά προστασίας.** Στην χειροκίνητη διαδικασία / λειτουργία, το επίπεδο προστασίας μπορεί να ρυθμιστεί μόνο με βάση του καθορισμένου αριθμού εύρους που βρίσκεται μεταξύ των επιπέδων SL5 έως SL9 και SL9 έως SL13. Η τελική ρύθμιση καθορίζεται με το κομμάτι του ποτενομετρου. Στον πρότυπο λειτουργία "αυτόματη" η βαθιά προστασίας αντιστοιχεί στο πρότυπο EN379, στο το περιγραφικό κομμάτι (σ6-7) βρίσκεται στη θέση "N". Περιεχόμενα του κομμάτι μπορεί να διορθωθεί ή αυτόματα ρυθμιστεί η βαθιά προστασίας, ανάλογα με την προσωπική ευαισθησία, κατά μια βαθιά προστασίας προς τα επάνω ή προς τα κάτω.
- 5. Τρόπος λειτουργίας τριγώνιστος.** Πάντοτε το κομμάτι των βαθιών προστασίας (σ6) τίθεται η κρέατα αντικειμενική προστασίας στον τρόπο λειτουργίας τριγώνιστος. Σε αυτό τον τρόπο λειτουργίας είναι δυνατή απενεργοποίησή και παραμείνει στη φωτεινή κατάσταση. Ο ενεργοποιημένος τρόπος λειτουργίας τριγώνιστος αναγνωρίζεται με την κλικήνη αναβοσβήνουν φωτεινό LED (σ8) στο εξωτερικό του κρόνος. Για την απενεργοποίηση του τρόπου λειτουργίας τριγώνιστος πατήστε ξανά το κομμάτι των βαθιών προστασίας. Μετά 10 λεπτά ακουρίζεται αυτόματα το τρόπος λειτουργίας τριγώνιστος.
- 6. Ευαισθησία.** Με το κομμάτι ευαισθησίας (σ7) ρυθμίζεται η ευαισθησία του περιβόλου κρόνος. Το περιθώριο της περιοχή "Super High" είναι υποκαθορισμένο επίπεδο ευαισθησίας (στο φως). Με την περιστροφή του κομμάτι, αυτόματος να προσαρμοστεί η ευαισθησία. Στην περιοχή "Super High" μπορεί να επευθεθεί η μέγιστη ευαισθησία στο φως.
- 7. Ζώνης αισθητήρων.** Ο σύστημα των αισθητήρων μπορεί να τεθεί σε δύο διαφορετικές θέσεις. Ανάλογα με τη θέση μεκωνεται η γωνία για την αναγνώριση του φωτός του περιβόλου κρόνος (σ7) ή αριστερά (σ7), δηλ. η κρέατα σπείρα γυροδότερη ή λιγότερη ισχυρά στις γύρω ευαίσθητες φωτεινές πηγές.
- 8. Διακότιση αναμνηστος.** Ο Διακότιση αναμνηστος (Delay) (σ7) επιτρέπει την επίληξη της καθυστέρησης του αναμνηστος από σκοπό σε φωτεινό. Αυτό σημαίνει επιπλέον ρυθμιστές από το σκοτάδι στο φως, μεταξύ του φάσματος 0,1s έως 2,0s, και ανάμεσα επιπλέον την λειτουργία "Twilight Function" με την οποία παρέχεται προστασία των ματιών από την αντανακλάση των αντικειμένων.

## Καθαρισμός

Η κρέατα αντικειμενική προστασίας και τα εξωτερικά τμήμα πρέπει να καθαρίζονται τακτικά με ένα μαλακό πανί. Δεν επιτρέπεται να χρησιμοποιούνται ισχυρά υλικών καθαρισμού, διαλυτές, αλκαλική ή καθαριστικά με απορρυπαντικό. Ο φακός που φέρουν αμυγές ή έχουν υαλούς τμήματα πρέπει να αντικατασταθούν.

## Αποθήκευση

Το κρόνος συγκάλυξης πρέπει να αποθηκεύεται σε θερμοκρασία γύρω και χαμηλή υγρασία αέρα. Η φύληξη του κρόνος στην αρχική συσκευασία εξασφαλίζει τη διάρκεια ζωής των μπαταριών.

## Αντικατάσταση του εξωτερικού τμήματος (σ8)

Πίστετε να ένα ηλεκτρικό κλιματιστικό. Επί ελευθερώνεται το εξωτερικό τμήμα μπορεί να αφαιρεθεί. Πέρα από το νέο εξωτερικό τμήμα σ' ένα ηλεκτρικό κλιματιστικό. Στρέψτε το εξωτερικό τμήμα γύρω από το δούλο του ηλεκτρικού κλιματιστικού και ασφαλίστε το. Αυτή η ενέργεια χρειάζεται λίγη πίεση, να να έχει η στεγανοποίηση πάνω στο εξωτερικό τμήμα το επιθυμητό αποτέλεσμα.

## Αντικατάσταση των μπαταριών (σ5)

Η κρέατα αντικειμενική προστασίας διαθέτει αντικαταστάσιμους κομμάτιας μπαταρίας λήθου του τύπου CR2032. Σε περίπτωση που χρησιμοποιείται ένα κρόνος συγκάλυξης με σύνθεση καθαρού αέρα, πρέπει να αντικαταστήσει των μπαταριών να αφαιρεθεί η στεγανοποίηση του προσώπου. Απολείπει αντικατάσταση των μπαταριών, όταν ενεργοποιή λήξη LED της κρέατας αντικειμενική προστασίας.

1. Απομορφώστε προσεκτικά το κατά τη μπαταριών
2. Αφαιρέστε τις μπαταρίες και αποσυμπίστε τζιζύμματα με τους εθνικούς κανονισμούς για τα ελκτικά απορριμμάτα
3. Τοποθετήστε τις μπαταρίες του τύπου CR2032, όπως φαίνεται στην εικόνα
4. Συναρμολογήστε προσεκτικά το κατά τη μπαταριών

Εάν δεν επιτυγχάνεται η ορατότητα της κρέατας οσκήσης κατά την ανάληξη του τόξου συγκάλυξης, παρακαλούμε ελέγξτε την πολικότητα των μπαταριών. Για να ελέγξετε εάν οι μπαταρίες παραμένουν επαρκώς φορτισμένες, κρατήστε την κρέατα οσκήσης μπροστά σε μια φωτεινή γωνία. Εάν το πρόβλημα LED αναβοσβήνει, οι μπαταρίες έχουν εκφορτιστεί και απαιτείται αντικατάσταση τους αμυγές. Εάν η κρέατα οσκήσης δεν λειτουργεί αυτόματα παρά την αντικατάσταση των μπαταριών, απαιτείται η ανακατάσταση της κρέατας οσκήσης και απαιτείται αντικατάσταση.

## Αφαίρεση/ανακατάσταση της κρέατας αντικειμενική προστασίας (σ6)

1. Τραβήξτε έξω το κομμάτι των βαθιών προστασίας
2. Απομορφώστε προσεκτικά το κατά τη μπαταριών
3. Αποφρακίστε το ελατήριο συγκράτησης της κρέατας, όπως φαίνεται στην εικόνα
4. Αναστρέψτε προς τα επάνω το κατά τη
5. Αποφρακίστε τους δορυφόρους, όπως φαίνεται στην εικόνα
6. Τραβήξτε έξω τους δορυφόρους μέσα από η εγκοπή στο κρόνος
7. Γυρίστε τους δορυφόρους κατά 90° και στρώστε τους μέσα από την σπή του κρόνος
8. Αφαιρέστε / αντικαταστήστε την κρέατα σκιά

Η τοποθέτηση της κρέατας αντικειμενική προστασίας πραγματοποιείται με την αντήθε σκιά.

## Λύση προβλημάτων

### Η κρέατα αντικειμενική προστασίας δε σκουραίνει

- Προσαρμόστε την ευαισθησία → Ελέγξτε τη φωτεινή ροή προς τον αισθητήρα
- Αλλάξτε τη θέση του σύρτη των αισθητήρων → Επιλέξτε το χειροκίνητο τρόπο λειτουργίας
- Καθαρίστε τους αισθητήρες ή το εξωτερικό τμήμα → Αντικαταστήστε τις μπαταρίες
- Απενεργοποιήστε τον τρόπο λειτουργίας τριγώνιστος

### Βαθιά προστασίας πολύ φωτεινή

- Επιλέξτε το χειροκίνητο τρόπο λειτουργίας → Αντικαταστήστε το εξωτερικό τμήμα
- Στην αυτόματο επιλογή τρόπο λειτουργίας στο +1 ή στο +2 ρυθμός

### Βαθιά προστασίας πολύ σκούρα

- Επιλέξτε το χειροκίνητο τρόπο λειτουργίας
- Στην αυτόματο επιλογή τρόπο λειτουργίας στο -1 ή στο -2 ρυθμός

### Η κρέατα αντικειμενική προστασίας τρεμοβήνει

- Ρυθμιζόντας τον διακότιση στη θέση "off", θα καθιστηριστεί η διαδικασία συγκάλυξης
- Αντικαταστήστε τις μπαταρίες

### Κακή ορατότητα

- Καθαρίστε το εξωτερικό τμήμα ή το φίλτρο → Αυξήστε το φως περιβόλου κρόνος
- Προσαρμόστε τα βαθιά προστασίας στη μέθοδο συγκάλυξης

### Το κρόνος συγκάλυξης γλιστράει

→ Προσαρμόστε το φωτεινό ξανά την ταμία της κεφαλής

### Προειδοποιήσεις

(Με την επισημολογία τεχνικών αλλαγών)

Βαθιά προστασίας	SL4 (φωτεινή κατάσταση) SL5 - SL13 (σκοτεινή κατάσταση)
Προστασία UV/IR	Μείνιτα προστασία σε φωτεινή και σκοτεινή κατάσταση
Χρόνος αλλαγής κατάστασης από φωτεινό σε σκοτεινό	170ms (-20°C / 73°F) 110ms (55°C / 131°F)
Χρόνος αλλαγής κατάστασης από σκοτεινό σε φωτεινό	0.1-2.0s με "Twilight Function"
Διαστάσεις της κρέατας αντικειμενική προστασίας	90 x 110 x 7mm / 3,55 x 4,33 x 0,28"
Διαστάσεις πεδίου ορατότητας	50 x 100mm / 1,97 x 3,94"
Προφασία ρεύματος	Ηλεκτρικά στοιχεία, 2 τημ. Μπαταρίες λήθου 3V αντικαταστάσιμους (CR2032)
Βάρος	500 g / 1,637 oz
Θερμοκρασία λειτουργίας	-10°C - 70°C / 14°F - 157°F
Θερμοκρασία αποθήκευσης	-20°C - 80°C / -4°F - 176°F
Κατάστη κατά EN379	Οπτική κατηγορία = 1 Σκελετωμένο φως = 1 Εξάρτηση από την οπτική γωνία = 1
Πρότυπα	CE, EAC, ANSI, ASINZS

### Ανταλλακτικά (σ6-7)

- Κρόνος χωρίς κρέατα (SP1) -κτι επισκευές 1 / Κομμάτι ποτενομετρου, Κομμάτι ευαισθησίας, Κατά τη μπαταριών (SP6)
- Κρέατα αντικειμενική προστασίας (SP2) -Ταμία κεφαλής με εξαρτήματα στερέωσης (SP7)
- εξωτερικό τμήμα (SP3) -Ταμία μετωπίου να απορροφήσει
- κτι επισκευές 2 (SP4) -κτι επισκευές 2 (SP8/SP9) του ιδρώτα
- Εσωτερικό τμήμα προστασίας (SP5)

### Δήλωση συμμόρφωσης

βλ. διαδικτυακό σύνδεσμο στην τελευταία σελίδα.

### Νομικές πληροφορίες

Αυτό το έγγραφο συμμορφώνεται με τις απαιτήσεις του κανονισμού της EE 2016/425 σύμφωνα 1.4 στο Παράρτημα II.

### Κανονισμοί συμμορφωσης

βλ. τελευταία σελίδα για αναλυτικές πληροφορίες

# БЪЛГАРСКИ

## Въведение

Заваръчният шлем предпазва вида шик, който се използва при извършването на определени видове заваръчна работа за защита на очите, лицето и кожата от електрически изгаряния, ултравиолетова светлина, искри, инфрачервена светлина и топлина. Шлемът се състои от няколко части (вижте списъка с резервни части). Автоматичният филтър при заваряване комбинира пасивен ултравиолетов и пасивен инфрачервен филтър с активен филтър, чието ядро предаване варира във видима област на спектъра, в зависимост от излъчването от заваръчната дъга. Ядрото предаване на автоматичния заваръчен филтър има първоначална висока стойност (светло състояние). След като заваръчната дъга удари в рамките на определено време на превключване, светлинното предаване на филтъра се променя към ниска стойност (тъмно състояние). В зависимост от модела, шлемът може да се комбинира със защитен шлем и/или с PAPR (Филтриращи респиратори с принудително подаване на въздух под капката) система.

## Указания за безопасност

Моля, прочетете инструкциите за работа, преди да използвате маската. Проверете дали предният прозрачен щит е монтиран правилно. Ако не е възможно да се отстранят грешките, трябва да спрете да използвате каската.

## Предпазни мерки и защитни ограничения / Рискове

По време на заваряване се отделят топлина и лъчение, които могат да причинят увреждане на очите и кожата. Това изделение предпазва за очите и лицето. Когато носите маската, очите са винаги защитени от ултравиолетови и инфрачервени излъчвания, независимо от нивото на застъпване. За да осигурите защита на останалите части от тялото си, трябва да носите също и подходящо защитно облекло. При определени обстоятелства, отделните при заваряването частици и невестава могат да предизвикат алергични кожни реакции при хора със съответното предразположение. Материалите, които влизат в контакт с кожата, могат да причинят алергични реакции при хора с чувствителна кожа. Защитната маска за заваряване трябва да се използва само за заваряване и шлайфане, но не и за други работи. Производителят не поема отговорност, когато заваръчният шлем се използва за цели, различни от предначертаните, или когато не се спазват инструкциите за работа. Маската е подходяща за всички широко използвани техники на заваряване, с изключение на лазерното заваряване. Моля, шлайф предвид препоръчителното ниво на защита в съответствие с EN 169 върху капката. Шлемът не замества предпазния шлем. В зависимост от модела, шлемът може да се комбинира със защитен шлем. Шлемът може да окаже въздействие върху изгледа поради специфичната си конструкция (няма изглед настрани, ако не обхваща главата) и може да засенне възприемането на цветовете, поради преобладаването на светлината на филтъра за автоматично затъмняване. В резултат на това може да не видите сигнали светлини или индикатори за предупреждение. Освен това има опасност от удар (шлем на главата). Шлемът също така намалява осезанието на звуци и светлини.

## "Спящ" режим

Патронът има функция за автоматично изключване, което увеличава срока на експлоатация. Ако светлината пада върху сензора за период от около 10 минути по-малко от 1Lux, гвавтоматично се изключва. За да активирате отново каската, тя трябва да бъде кратко излагана на дневна светлина. Ако сянка патрона не може да се активира или не поглъща, когато дъгата се запалва, Батериите трябва да се сменят.

## Гаранция и отговорност

Моля, вижте инструкциите на националната организация на производителя за продажби за информация относно гаранцията. За допълнителна информация в това отношение се обърнете към дилъра във вашия район. Гаранция се дава само за дефекти на материалите и при производството. В случай на повредата поради неправилно използване, неразрешени намеси или използване не по предназначението, изказано от производителя, гаранцията или отговорността губят валидност. Също така отговорността и гаранцията вече няма да бъдат в сила, ако се използват резервни части, различни от тези, които производителят продава.

## Очакван живот от продукта

Заваряването каската не е изтекл срок на годност. Продуктът може да се използва, докато се появяват безвидими или неввидими увреждания или функционални проблеми, живот на продукта

## Как се използва (Quick Start Guide)

- Лента за глава.** Регулирайте горната регулираща се лента (стр. 4) според размера на главата си. Натиснете назъбното колче (стр. 4) и го завъртете, докато лентата за глава прилепне здраво, но без да ви притиска.
- Разстояние от очите и въгъл на маската.** Като осведомите бложиращите колчета (стр. 4-5), можете да регулирате разстоянието между каската и очите си. Регулирайте от двете страни, без да наклонявате каската. След това затегнете отново бложиращите колчета. Въгъл на маската може да се регулира с въртящото се колче (стр. 5).
- Автоматичен/ръчен режим на работа.** Превключвателят с пълзач (стр. 6) се използва за настройка в режим на настройка на светлината за защита. В автоматичен режим нивото на защита се регулира автоматично според интензивността на светлината от дъгата посредством чувствителен (стандарт EN 379:2003). В ръчен режим нивото на защита може да се настрои, като се завърти колчето (стр. 6-7).
- Ниво на защита.** В ръчен режим нивото на защита може да се настрои в диапазона от DIN 9 до DIN 13, като се завърти колчето (стр. 6-7). В "автоматичен" режим нивото на защита съответства на стандарта EN 379, ако въртящото се колче (стр. 6-7) е в положение "N". Завъртете колчето, за да коригирате автоматично зададеното ниво на защита с едно ниво на защита нагоре или надолу, според лични си предпочитания.
- Режим на шлайфане.** Натиснете колчето за нивото на защита (стр. 6), за да превключите каската в режим на шлайфане. В този режим каската е деактивирана и остава в режим на пропускане на светлината. Активирането на режима на шлайфане се указва чрез червените мигащи светодиоди (LED) индикатор (стр. 6) отворете на маската. За да деактивирате режима на шлайфане, натиснете отново колчето за ниво на защита. След 10 минути режимът на шлайфане се изключва автоматично.
- Чувствителност.** Използвайте регулатора за чувствителност (стр. 7), за да настроите чувствителността към околната светлина. Червената точка върху скалата съответства на препоръчителната настройка на чувствителността в стандартна ситуация
- Плъзгач за сензорите.** Плъзгачът за сензорите може да се настрои в два различни положения. В зависимост от положението, въгълът на детекция на околната светлина се намалява (стр. 7) или увеличава (стр. 7), т.е. каската реагира по-силно или по-слабо на околните източници на светлина
- Превключвател за отваряне.** Превключвателят за отваряне (Delay) (стр. 7) дава възможност за избор на замъкване на отварянето от тъмно към светло. Колчето позволява плавна регулиране от тъмно към светло между 0.1 - 2.0 и с допълнителни "Twilight Function", предпазва очите от Afterglow обекти.

## Почистване

Каската и предният прозрачен щит трябва да се почистват редовно мекя кърпа. Не трябва да се използват силни почистващи препарати, спирт или почистващи препарати с абразивно действие. Надрасканите или повредени прозрачни щитове трябва да се подмянат.

## Съхранение

Маската за заваряване трябва да се съхранява на стайна температура и при ниска влажност. Съхранението на маската в оригиналната опаковка ще удължи експлоатационния живот на батериите.

## Смяна на предния прозрачен щит (стр. 8-9)

Натиснете едната от страничните щипки, за да освободите предния прозрачен щит, и го извадете. Захвемте новия преден прозрачен щит щипката едната странична щипка. Дръжте и завъртете предния прозрачен щит към втората странична щипка и го зачете на място. Това действие изисква известна сила, за да се гарантира, изпълнението на предния прозрачен щит ще постигне желаните ефект.

## Подмяна на батериите (стр. 5)

Каската е снабдена със сменяемия литиеви батери тип "копче", CR2032. Ако използвате шлем за заваряване с връзка за подаване на свеж въздух, трябва да отстраните лицето уплътнение, преди да смените батериите. Батериите трябва да се подмянат, когато LED индикаторът на каската започне да мига в зелено.

- Заведете внимателно капала над батериите
- Извадете батериите и ги изхвърлете в съответствие с националните нормативни разпоредби за специални отпадъци
- Поставте батериите тип CR2032, както е показано
- Внимателно поставете обратно капала над батериите

Ако каската с филтъра за затъмняване не се затъмнява при запалване на заваръчната дъга, проверете полирната на батериите. За да проверите, дръжте батериите не са се изтощили, задържте каската срещу ярка лампа. Ако зелените LED индикатор започне да мига, батериите са изтощени и трябва да се подмянат незабавно. Ако каската за затъмняване не работи изправно, върнете чехлицата си батериите за подмяна правилно, тя трябва да се бракува и да се подмяне.

## Демонтиране/монтиране на каската (стр. 8)

- Дръжте колчето за нивото на защита
- Внимателно сваляте капала над батериите
- Отблокирайте притискащата пружина на каската, както е показано
- Внимателно наклонете каската и я извадете
- Деблокирайте сателита, както е показано
- Извадете щита Satellite прерупката в маската
- Завъртете щита Satellite на 90° и го вдигнете през отвората в маската
- Премахнете / замени смяна каската

Монтирането на каската и изхвърлянето в обратния ред.

## Отстраняване на проблеми

### Каската не се затъмнява

- Регулирайте чувствителността → Проверете потока на светлината до сензора
- Сменете позицията на плъзгача за сензорите → Изберете ръчен режим
- Почистете сензорите или предния прозрачен щит → Подменете батериите
- Деактивирайте режима на шлайфане

### Препалено светло ниво на защита

- Изберете ръчен режим → Подменете предния прозрачен щит
- В автоматичен режим на набирание за +1 или +2 да поиска

### Препалено тъмно ниво на защита

- Изберете ръчен режим → В автоматичен режим на набирание за -1 или -2 да поиска

### Блещукача на каската

- Сменете позицията на превключвателя за отваряне → Подменете батериите

### Слаба видимост

- Почистете предния прозрачен щит или каската → Уклетте околната светлина
- Регулирайте нивото на защита според процедурата на заваряване

### Маската за заваряване се плъзга

- Регулирайте/затегнете лентата за глава

## Технически характеристики

(Запазваме си правото да извършваме технически промени)

Ниво на защита	SL4 (режим на светло) SL5 - SL13 (режим на затъмняване)
Защита от UVB/UVC лъчи	Максимална защита в режим на светло и на затъмняване
Време на превключване от светло на затъмняване	170µs (23°C / 73°F) 110µs (55°C / 131°F)
Време на превключване от затъмняване на светло	0.1 - 2.0 сек "Twilight Function"
Размери на каската	90 x 110 x 7 мм / 3.55 x 4.33 x 0.28 инча
Размери на обзорното поле	50 x 100 мм / 1.97 x 3.94 инча
Захранване	Слънчеви елементи, 2бр. литиеви батерии от 3V, сменими (CR2032)
Тегло	500 гр / 17.637 унци
Работна температура	-10°C - 70°C / 14°F - 157°F
Температура на съхранение	-20°C - 80°C / -4°F - 176°F
Класификация по EN 379	Отличен клас = 1 Хомогеност = 1 Разсейване на светлината = 1 Зависимост от зрителния въгъл = 1
Стандарти	CE, EAC, ANSI, AS/NZS

## Резервни части (стр. 6-7)

- Маска без каската (SP1) -ремонтен комплект 1 (Копче на потенциометъра,
- Касета, вкл. щит Satellite (SP2) Копче за чувствителността, Капак над батериите) (SP6)
- Преден прозрачен щит (SP3) -Лента за глава със закопчалка (SP7)
- ремонтен комплект 2 (SP4) -Отворна попиваща лента (SP8 / SP9)
- Втръшен прозрачен щит (SP5)

## Декларация за съответствие

Вижете адреса на интернет връзката на последната страница.

## Правна информация

Този документ отговора на изискванията на регулацията на ЕС 2016/425 член 1.4 от Анекс II.

## Известен орган

За подробна информация вижте последната страница.

**Návod**

Zväračská prilba je špeciálnou pokrývkou hlavy, ktorá sa pri vykonávaní určitých druhov zväračských prác používa na ochranu zraku, tváre a krku pred zväračským svetelným a viditeľným svetlom, ultrafialovým svetlom, iskrami, infračerveným svetlom a teplotou. Prilba sa skladá z viacerých častí (pozri zoznam náhradných dielov). Automaticky zvärači filter kombinuje pasívny UV a pasívny IR filter s aktívnym filtrom, ktorého svetelná priepustnosť sa vo viditeľnej časti spektra obmedzuje v závislosti od intenzity ozárnenia zväračieho svetelného oblúka. Svetelná priepustnosť automatického zväračieho filtra má počiatočnú vysokú hodnotu (svetlejší stav). Po rozsvietení zväračieho oblúka a počas definovanej doby spínania sa stupeň priechodnosti svetla filtra zmení na nižšiu hodnotu (tmavší stav). Podľa modelu sa môže prilba kombinovať so ochrannou prilbou a / alebo systémom PAPR (Powered Air Purifying Respirator).

**Bezpečnostné inštrukcie**

Pred použitím prilby si prečítajte návod na obsluhu. Skontrolujte, či je predné sklo správne nasadené. Ak nie je možné odstrániť chyby, musíte prestať používať kazetu.

**Bezpečnostné opatrenia & obmedzenie ochrany / riziká**

Tento výrobok poskytuje ochranu pre oči a tvár. Pri nosení prilby sú vaše oči permanentne chránené pred ultrafialovým a infračerveným žiarením nezávisle od výberu stupňa ochrany. Na ochranu zvyšnej časti vášho tela musíte tiež nosiť vhodný ochranný odev. Za niektorých okolností môžu častice a substancie uvoľnené v procese zväračenia vyvolať u niektorých osôb totožnú preddispozíciu alergické reakcie pokožky. Materiály, ktoré prichádzajú do styku s pokožkou, môžu u citlivých osôb spôsobiť alergické reakcie. Ochranná zväračica prilba sa smie používať len na zväraenie, brúsenie a nie na iné druhy použitia. Tento výrobok poskytuje ochranu pre oči a tvár. Pri nosení prilby sú vaše oči permanentne chránené pred ultrafialovým a infračerveným žiarením nezávisle od výberu stupňa ochrany. Prilba je vhodná pre všetky známe postupy zväračenia v **výnimku zväračenia laserom**. *Na obálke nájdete odporúčania úroveň ochrany podľa EN169*. Výrobca neručí za odčudzenie zväračskej prilby ani za používanie prilby bez dodržiavania návodu na použitie. Prilba nenahradza bezpečnostnú prilbu. V závislosti od modelu sa môže prilba kombinovať s bezpečnostnou prilbou. Na základe konštruktívnych daností môže prilba ovplyvniť zorné pole (postranné zorné pole je viditeľné len po otočení hlavy) a obmedziť vnímanie farieb z dôvodu priepustnosti svetla automatického zatemňovacieho filtra. Za určitých okolností je preto možné, že používateľ neuvidí signálne svetlo alebo výstražné signály. Okrem iného hrozí nebezpečenstvo nárazu z dôvodu väčšej kontúry (hlava s nasadenou prilbou). Prilba taktiež eliminuje vnímanie zvuku a tepla.

**Pohotovostný režim**

Kazeta má automatickú funkciu vypínania, ktorá predlžuje životnosť. Ak na solárne články nedopadá svetlo po dobu približne 10 minút menej ako 1 lux, kazeta sa automaticky vypne. Ak chcete kazetu opäť aktivovať, solárne články musia byť krátko dobu vystavené dennému svetlu. Ak sa filter zväračenia nedá opäť aktivovať alebo nestaví, ak sa zapáli zväračský oblúk, musí sa považovať za nefunkčnú a vymeniť.

**Záruka a zodpovednosť**

Záručné podmienky nájdete v pokynoch národnej predajnej organizácie výrobcu. Ohľadom ďalších príslušných informácií sa obráťte na oficiálneho predajcu. Záruka sa poskytuje len na chyby materiálu a na výrobné chyby. Záruka platí len na vady materiálu a výroby. V prípade poškodenia spôsobeného nesprávnym používaním, neoprávneným zásahom alebo použitím na účel, na ktorý neboli výrobcom tento výrobok určený, stráca záruka platnosť a spoločnosť výrobcom za to nezodpovedá. Ručenie a záruka zanikajú aj v prípade, ak sa používajú iné náhradné diely ako tie, ktoré poskytuje výrobca.

**Očakávaná životnosť**

Zväračská prilba nemá žiadny dátum vypršania platnosti. Produkt je možné použiť dovtedy, kým nevznikne žiadne viditeľné alebo neviditeľné poškodenie alebo funkčné problémy.

**Použitie (Quick Start Guide)**

- Hlavný popruh.** Nastavte horný nastavovací popruh (s. 4) podľa veľkosti vašej hlavy. Sťahte gombík západkového mechanizmu (s. 4) a otáčajte ním dovtedy, kým nie je hlavný popruh pevne napnutý, ale tak, aby netlačil.
- Vzdialenie od očí a uhol prilby.** Uvoľnením poistných gombíkov (s. 4-5) je možné nastaviť vzdialenosť medzi kazetou a očami. Obidve strany nastavte rovnako a neskláňajte ich. Potom znova dotiahnite poistné gombíky. Uhol prilby je možné nastaviť použitím otočného gombíka (s. 5).
- Automatický/ručný režim prevádzky.** Posuvný spínač (s. 6) sa používa na nastavenie režimu nastavenia úroveň ochrany. V automatickom režime sa úroveň ochrany automaticky nastaví na intenzitu lúča svetla cez snímače (norma EN 379:2003). V ručnom režime sa môže úroveň ochrany nastaviť otáčaním gombíka (s. 6-7).
- Úroveň ochrany.** V « ručnom režime » je úroveň ochrany možné nastaviť pomocou posuvníka rozsahu ochrany rozsahu SL5 až SL9 a SL9 až SL13. Presné nastavenie možno vykonať nastavením gombíka polnometri (s. 6-7). V „automatickom“ režime úroveň ochrany zodpovedá norme EN 379, ak je otočný gombík (s. 6-7) otočený do polohy „N“. Za účelom úpravy automatického nastavenia úroveň ochrany o jednu úroveň ochrany smerom hore alebo dole v závislosti od osobných preferencií otočte gombíkom.
- Režim brúsenia.** Sťahčím gombíka úroveň ochrany (s. 6) prepnete kazetu do režimu brúsenia. V tomto režime sa kazeta deaktivuje a zostáva v režime osvetlenia. Aktivovaný režim brúsenia sa zobrazuje pomocou červenej blikajúcej LED (s. 6) vo vnútri prilby. Ak chcete režim brúsenia deaktivovať, stlačte gombík úroveň ochrany znova. Po 10 minútach sa režim brúsenia automaticky resetuje.
- Citlivosť.** Na nastavenie citlivosti voči okolitému svetlu použite gombík citlivosti (s. 7). Hranicou oblasti „Super High“ je štandardné nastavenie citlivosti. Otáčaním gombíka je možné ich prispôbiť. V oblasti „Super High“ sa môže dosiahnuť maximálna svetelná citlivosť.
- Posúvač snímača.** Posúvač snímača je možné nastaviť do dvoch rozličných polôh. V závislosti od polohy sa zmenší (s. 5) alebo zväčší (s. 7) detekčný uhol okolitého svetla, napr. kazeta reaguje silnejšie alebo slabšie na okolité zdroje svetla.
- Spínač otvorenia.** Spínač otvorenia (Delay) (s. 7) umožňuje zvoliť oneskorenie otvorenia z tmy na svetlo. Gombík umožňuje nekončiacie nastavenie od tmy po svetlo medzi 0,1 až 2,0 s s ďalším "Twilight Function", ktorý chráni oči pred objektmi s dŕstvom.

**Čistenie**

Kazetu a predné sklo je nutné pravidelne čistiť použitím jemnej látky. Nepoužívajte žiadne silné alebo abrazívne čistiace prostriedky a alkohol. Poškriabané alebo poškodené sklo sa musí vymeniť.

**Skladovanie**

Zväračica prilba sa musí skladovať pri izbovej teplote a nízkej vlhkosti. Skladovanie prilby v pôvodnom

**Výmena predného skla (s. 8-9)**

Sťahčím spony na jednej strane uvoľníte predné sklo a potom ho vyberte. Do spony na druhej strane nasadíte nové predné sklo. Predné sklo poliahnite do spony na druhej strane a upevnite ho na svoje miesto. Táto činnosť vyžaduje mierny tlak, aby sa zabezpečilo požadovaný účinok tesnenia predného skla.

**Výmena batérií (s. 5)**

Kazeta má vymeniteľné lítiové článkové batérie typu CR2032. Ak zväračicu prilbu používate s prípojkou čerstvého vzduchu, pred výmenou batérií musíte odstrániť licne tesnenie. Batérie je nutné vymeniť, ak LED na kazete bliká zelenou farbou.

- Opatrne odoberte kryt batérie
- Batérie vyberte a zlikvidujte ich v súlade s národnými predpismi o špeciálnom odpade
- Vložte batérie typu CR2032 tak, ako je zobrazené
- Opatrne opäť nasadte kryt batérie

Ak tienica kazeta po zapálení zväračieho oblúka nestmavne, skontrolujte, prosím, polaritu batérie. Ak chcete skontrolovať, či sú batérie ešte dostatočne nabité, držte tienicu kazetu proti svietiacej lampe. Ak bliká zelená LED, batérie sú vybité a musia sa okamžite vymeniť. Ak tienica kazeta nefunguje správne aj v prípade správnej výmeny batérií, musí sa považovať za nefunkčnú a musí sa vymeniť.

**Vybratí nasadenie obal (s. 8)**

- Vytiahnite gombík úroveň ochrany
- Opatrne odoberte kryt batérie
- Uvoľnite prstom uchytanie kazety tak, ako je zobrazené
- Kazetu opatrne vyklapte
- Uvoľnite satelit tak, ako je zobrazené
- Satelit vytiahnite cez otvor v prilbe
- Satelit otočte o 90° a pretlačte cez otvor v prilbe
- Odobráť / vymeniť odtieň kazetu

**Riešenie problémov****Kazeta sa nestaví**

- Nastavte citlivosť → Skontrolujte prúd svetla k snímačom
- Zmeňte polohu posúvača snímača → Zvoľte ručný režim
- Vycištite snímače alebo predné sklo → Vymeňte batérie
- Deaktivujte režim brúsenia

**Úroveň ochrany priľší svetlá**

- Zvoľte ručný režim → Vymeňte sklo predného krytu
- V automatickom režime vytáčaním na +1 alebo +2 sa opýtať

**Úroveň ochrany priľší tmavá**

- Zvoľte ručný režim
- V automatickom režime vytáčaním na -1 alebo -2 sa opýtať

**Kazeta bliká**

- Upravte pozíciu vypínača oneskorenia na postupe zväračenia.
- Vymeňte batérie

**Slabý výhľad**

- Vycištite predné sklo alebo kazetu → Zvyšte okolité osvetlenie
- Podľa spôsobu zväračenia nastavte úroveň ochrany

**Zväračica prilba sa posúva**

- Nastavte alebo dotiahnite hlavný popruh

**Špecifikácie**

(Vyhľadajte si pri právo vykonať technické zmeny)

Úroveň ochrany	SL4 (režim osvetlenia) SL5 – SL13 (režim tmy)
Ochrana UV/IR	Maximálna ochrana v režimoch svetlo a tma
Doba prepnutia z režimu svetlo do režimu tma	170µs (23°C / 73°F) 110µs (55°C / 131°F)
Doba prepnutia z režimu tma do režimu svetlo	0.1 - 2.0s s "Twilight Function"
Rozmery kazety	90 x 110 x 7 mm / 3.55 x 4.33 x 0.28"
Rozmery zorného poľa	50 x 100 mm / 1.97 x 3.94"
Elektrické napájanie	Solárne články, 2 ks Li batérie 3V vymeniteľné (CR2032)
Hmotnosť	500 g / 17.637 oz
Prevádzková teplota	-10°C – 70°C / 14°F – 157°F
Teplota skladovania	-20°C – 80°C / -4°F – 176°F
Klasifikácia podľa EN379	Optická trieda = 1 Rozptyl svetla = 1 Homogenita = 1 Závislosť zorného uhla = 1
Normy	CE, EAC, ANSI, ASINZS

**Náhradné diely (s. 9)**

- Prilba bez kazety (SP1)
- Kazeta spolu s bočnicami (satelitmi) (SP2)
- Predné sklo (SP3)
- Nastav. sada 2 (SP4)
- Vnútoré ochranné sklo (SP5)
- Opravná sada (Gombík polnometri, Gombík citlivosti, Kryt batérie) (SP6)
- Hlavný popruh so zapínaním (SP7)
- Čelenka (politko) (SP8 / SP9)

**Vyhľadanie ohode**

Pozri internetovú adresu na poslednej strane.

**Právne pokyny**

Tento dokument zodpovedá požiadavkám nariadenia EÚ 2016/425 č. 1.4 prílohy II.

**Menované miesto**

Detailné informácie pozri poslednú stranu.

## Uvod

Čelada za varjenje je tip glavne opreme, ki jo uporabljate, ko izvajate določene postopke varjenja. Z njo zaščitite oči, obraz in vrat pred opeklinami sikačnega plamena, ultravijolično svetlobo, iskarni, infrardeči svetlobni in vročina. Čelada je sestavljena iz več delov (poglejte seznam dodatnih delov). Avtomatičen filter za varjenje je sestavljen iz pasivnega UV in pasivnega IR filtra z aktivnim filtrom, katerega prepustnost svetlobe se razlikuje v vidnem polju spektra, odvisno od sevanja, ki prihaja od varilnega loka. Prepustnost svetlobe avtomatičnega varilnega loka ima začetno visoko vrednost (svetlo stanje). Ko se poveča svetlost varilnega loka in v določenem prelopnem času, se prepustnost svetlobe filtra spremeni na nizko vrednost (temno stanje). Odvisno od modela, je čelada moč združiti z zaščitno čelado in/ ali z PAPER (Powered Air Purifying Respirator) sistemom.

## Varnostna navodila

Pred uporabo čelade preberite navodila za uporabo čelade. Preverite, če je čelna leča pravilno nameščena. Če napak ni možno popraviti, je treba prenehati z uporabo kasete.

## Varnostni ukrepi in zaščitne omejitve / Tveganja

Med varjenjem se sproščata toplota in sevanje, ki lahko povzročita poškodbo oči in kože. Ta izdelek štiti oči in obraz. Men nošenjem čelade so vaše oči že zaščitene pred ultravijoličastim in infrardečim sevanjem, ne glede na faktor zaščite. Za zaščito ostalih delov telesa nosite ustrezno zaščitno obleko. V nekaterih primerih lahko pri določenih osebah delci in med varjenjem sproščene substance povzročijo alergične kožne reakcije. Materiali, ki pridejo v stik s kožo, lahko pri občutljivih osebah povzročijo alergične reakcije. Varnostna varilna čelada se sme uporabljati le za varjenje in brušenje, ne pa za druga dela. Proizvajalec ne prevzema nobene odgovornosti, če čelado uporabljate za druge namene, kot za to, čemur je namenjena ali ne sledite navodilom za uporabo. Čelada je primerna za vse varilne postopke, razen zalažersko varjenje. **Prosimo, upoštevajte priporočeno nivo zaščite na pokrovku v skladu z EN169.** Čelada ne nadomešča varnostne čelade. Odvisno od modela, je čelado možno združiti z zaščitno čelado. Čelada lahko vpliva na vidno polje zaradi svoje sestave (pogled na strani ni možen, razen, če obrnete glavo) in lahko vpliva na odmerjanje barv zaradi prenosa svetlobe zaradi avtomatičnega poltemnitve filtra. Zaradi tega morate na boste opazili signalnih lučk ali opozoril. Poleg tega obstajata nevarnost trča zaradi večje velikosti (ko imate na glavi čelado). Čelada prav tako zmanjša zvočno zaznavanje zvoka in vročina.

## Stanje pripravljenosti

Kaseta ima funkcijo samodejnega izklopa, ki poveča življenjsko dobo storitve. Če je jakost svetlobe na filterskem vložku približno 10 minut manjša od 1 luksa, se filterski vložek samodejno izklopi. Za ponovno aktiviranje kasete mora biti solarna celica za kratek čas izpostavljena dnevni svetlobi. Če varilnega filtra ne morete ponovno aktivirati, in ne ugasne, ko nastane varilni oblak, pomeni, da ne deluje in ga je treba zamenjati.

## Jamstvo in odgovornost

Prosimo, da si ogledate navodila nacionalne prodajne organizacije proizvajalca za določbe garancije. Za nadaljnje informacije, se prosim obrnite na svojedne uradnega trgovca. Jamstvo velja le za material in napake pri izdelavi. V primeru poškodbe zaradi nepravilne uporabe, nepooblaščenega posega ali za uporabo, kije proizvajalec ni predvidel, jamstvo in obveznosti prenehajo. Prav tako odgovornost in garancija nista več veljavni, če uporabljate rezervne dele, ki niso več uporabni, ali jih niste kupili pri proizvajalcu.

## Rok uporabe

Rok uporabe varilne čelade je neomejen. Izdelek se lahko uporablja, dokler se ne pojavijo vidne ali nevidne poškodbe oziroma tako dolgo, dokler se na izdelku ne pojavijo funkcionalne težave.

## Način uporabe (Quick Start Guide)

- Čelni trak.** Prilagodite zgornji čelni trak (s. 4) na velikost vaše glave. Pritisnite zobati gumb (s. 4) in ga obrnite dokler čelni trak varno ne sede, vendar brez stiskanja.
- Razdalja med očmi in kotom čelade.** Sprostivljivi zaklepni gumb (s. 4-5), je možno nastaviti razdaljo med kaseto in očmi. Namestite obe strani enako in ne nagibajte. Potem ponovno pricvrstite zaklepni gumb. Kot čelade je možno nastaviti s vrtiljivim preklopnikom (s. 5)
- Samodejni/ročni način delovanja.** Dršno stikalo (s. 6) se uporablja za nastavitve nivoja zaščite. V samodejnem načinu se nivo zaščite nastavi samodejno do intenzivnosti svetlobnega oblaka s pomočjo senzorjev (standard EN 379:2003). V ročnem načinu se nivo zaščite nastavi z vrtenjem gumba (s. 6-7).
- Nivo zaščite.** V »ročnem« načinu je stopnjo zaščite z drsnikom mogoče nastaviti v obsegu stopenj od SL5 do SL9 in od SL9 do SL13. Drobne popravke lahko nastavite z obračanjem gumba potenciometra (s. 6-7). V »samodejnem« načinu nivo zaščite ustreza standardu EN 379, če je vrtiljivi preklopnik (s. 6-7) v položaju "N". Obrnite gumb za korekcijo samodejno nastavljenega nivoja zaščite za eno stopnjo navzgor ali navzdol, odvisno od osebne izbire.
- Način brušenje.** Pritisnite gumb za nivo zaščite (s. 6) in preklopite kaseto v način brušenje. V tem načinu se kasetla deaktivira in ostane v svetlem načinu. Aktivirani način brušenje je označen z utripajočim rdečim LED (s. 6) v čeladi. Za deaktiviranje načina brušenja pritisnite gumb za nivo zaščite. Po 10 minutah se način brušenje samodejno ponastavi.
- Občutljivost.** Za nastavitve občutljivosti osvetlitve okolja uporabite gumb za občutljivost (s. 7). Vrednost nastavitve "Super High" je privzeta nastavitve občutljivosti. Prilagodite jo lahko z obračanjem gumba. Območje "Super High" je območje zelo visoke svetlobne občutljivosti.
- Drsnik za občutljivost.** Drsnik za občutljivost lahko nastavite v dva položaja. Odvisno od položaja se zmanjša (s. 7) ali poveča (s. 7) kot detekcije osvetlitve okolice, t.j. kasetla reagira slabše na svetlobne vire.
- Začetno stikalo.** Začetno stikalo (Delay) (s. 7) omogoča izbiro začetne zakasnitve med temo in svetlobo. Gumb omogoča zvezno nastavljanje od temne do svetle nastavitve v 0,1 do 0,2 s, z dodatnim "Twilight Function" učinkom, ki vaše oči štiti pred preostlim bleščanjem.

## Čiščenje

Kaseta in čelno lečo je treba redno čistiti z mehko krpo. Ni dovoljena uporaba močnih čistilnih sredstev, alkohola ali abrazivnih čistilnih sredstev. Oprskane in poškodovane leče je treba zamenjati.

## Hramba

Varilno čelado je treba hraniti pri sobni temperaturi in na nizki vlažnosti. Hramba čelade v originalni embalaži poveča življenjsko dobo baterij.

## Zamenjava čelne leče (s. 8-9)

Pritisnite na zaponko ter tako sprostite čelno lečo in jo odstranite. Namestite novo čelno lečo na eno strani v zaponko. Poglejte čelno lečo do druge zaponke in jo zapnite. To zahteva nekaj tlaka, da tako zagotovite tesnjenje lesnika na čelni leči.

## Zamenjava baterij (s. 5)

Kaseta ima izmenljive litijve baterije, tipa CR2032. Če uporabljate varilno čelado s povezavo na sveže zrak, morate pred zamenjavo baterij najprej odstraniti čelno tesnilo. Baterije je treba zamenjati, ko LED na kaseti utripa v zeleni barvi.

- Prvo in drugo odstranite pokrov baterij
- Odstranite baterije in jih odložite skladno z nacionalnimi predpisi o posebnih odpadkih
- Vstavite baterije tipa CR2032, kot je prikazuje
- Prvo in drugo odstranite pokrov baterij

Če zaslon kasete ne potemni, ko se pojavijo varilni oblaki, preverite polnjenje baterij. Da preverite ali imajo baterije zadostno moč, držite zaslon kasete na svetlobni svetilki. Če LED utripa v zeleni barvi, so baterije prazne in jih je treba takoj zamenjati. Če zaslon kasete ne deluje pravilno, kljub pravilno vstavljenim baterijam, je neuporaben in ga je treba zamenjati.

## Odstranitev/namestitve kasete (s. 8)

- Izvlčite gumb za nivo zaščite
- Prvo in drugo odstranite pokrov baterij
- Sprostite zadnjevalno vzmet kasete, ko to prikazuje
- Prvo in drugo nagnite kaseto
- Odklenite satelit, kot to prikazuje
- Izvlčite satelite sklozi sklozi rezo v čeladi
- Satelit zavrtite za 90° in ga polsinite skozi odprtino v čeladi
- Odobrat / vmenit odtehi kasetu

Kaseta namestite v obratnem vrstnem redu.

## Iskanje napak

## Kaseta ne potemni

- Nastavite občutljivost → Preverite dostop svetlobe do senzorja
- Spremeni položaj drsnika senzorja → Izbira ročnega načina
- Očistite senzorje ali čelno lečo → Zamenjava baterij
- Deaktiviranje načina brušenja

## Nivo zaščite je preveč svetel

- Izbira ročnega načina → Zamenjava čelne leče
- V avtomatskem režimu vytlačianja na +1 alebo +2 sa opýtat'

## Nivo zaščite je preveč temen

- Izbira ročnega načina
- V avtomatskem režimu vytlačianja na -1 alebo -2 sa opýtat'

## Motnje na kaseti

- Položaj stikala zakasnitve sledjeva na vrsto varilnega procesa.

## Zamenjava baterij

## Slaba vidljivost

- Očistite čelno lečo ali kaseto → Pojavčajte svetlobo okolice
- Prilagodite nivo zaščite na varilni postopek

## Zdrsi varilne čelade

- Prilagodite/zategnite čelni trak

## Podatki

(Pridržujemo si pravico do tehničnih sprememb)

Nivo zaščite	SL4 (svetel način) SL5 - SL13 (temen način)
UV/IR zaščita	Največja stopnja svetlega in temnega načina
Čas preklopa iz svetlobe v temo	170µs (23°C / 73°F) 110µs (55°C / 131°F)
Čas preklopa iz svetlobe v temo	0.1 - 2.0s s "Twilight Function"
Dimenzije kasete	90 x 110 x 7mm / 3.55 x 4.33 x 0.28"
Dimenzije vidnega polja	50 x 100mm / 1.97 x 3.94"
Napajanje	Sončne celice, 2 Li 3V bateriji, izmenljivi (CR2032)
teža	500 g / 17.637 oz
Delovna temperatura	-10°C - 70°C / 14°F - 157°F
Temperatura skladiščenja	-20°C - 80°C / -4°F - 176°F
Klasifikacija po EN379	Optični razred = 1 Razpršitev svetlobe = 1 Homogenost svetlobe = 1 Odvisnost od vidnega kota = 1
Standarti	CE, EAC, ANSI, ASINZS

## Nadomestni deli (s. 9)

- Čelada (brez kasete) (SP1)
- Kaseta s satelitom (5000.480)
- Čelna leča (SP3)
- Opravná sada Z (SP4)
- Notranja zaščitna leča (SP5)
- Opravná sada 1 (Gumb potenciometra, Gumb za občutljivost, Pokrov baterije) (SP6)
- Čelni trak s sponko (SP7)
- Polni trak (SP8 / SP9)

## Deklaracija o skladnosti

Poglejte na spletno stran na zadnji strani.

## Pravne informacije

Ta dokument se skladno z zahtevami EU regulativ 2016/425 točka 1.4 aneksa II.

## Obveščeno telo

Poglejte zadnjo stran za podrobne informacije.



## Introducere

Casca pentru sudură reprezintă un tip de echipament folosit la efectuarea anumitor lucrări de sudură și servește la protecția ochilor, feței și gâtului împotriva arsurilor, luminii ultraviolete, scânteiilor, luminii infraroșii și căldurii. Casca are mai multe părți componente (vezi lista cu piesele de schimb). Filtrul de sudură automat este format dintr-un filtru pasiv UV și un filtru pasiv IR în combinație cu un filtru activ. Luminozitatea variază în spectrul vizibil în funcție de radiația arcului de sudură. Nivelul de luminozitate a filtrului de sudură automat are o valoare inițială ridicată (lumină). La apariția arcului de sudură și într-un interval de comutare predefinit, luminozitatea filtrului trece la o valoare inferioară (intuneric). În funcție de model, casca de sudură poate fi utilizată împreună cu o mască de protecție și/sau cu un sistem de respirație PAPR (sistem de respirație electric cu funcție de purificare a aerului).

## Instrucțiuni de siguranță

Vă rugăm să citiți instrucțiunile de utilizare înainte de a folosi casca. Verificați ca lentila de acoperire față să fie corect pusă. Dacă nu pot eliminate erorile, trebuie să nu mai folosiți cartușul.

## Precauții și restricții de protecție / Riscuri

În timpul procesului de sudare se degajă căldură și radiații care pot cauza leziuni ale ochilor și pielii. Acest produs oferă protecție ochilor și feței. Când purtați casca, ochii sunt deja protejați la radiațiile ultraviolete și infraroșii indiferent de nivelul de umbrire. Pentru a vă proteja restul corpului, trebuie să purtați îmbrăcăminte de protecție adecvată. În anumite situații particulele și substanțele eliberate în timpul procesului de sudare pot genera la persoanele cu anumite predispoziții reacții alergice ale pielii. Materiale care vin în contact cu pielea pot cauza reacții alergice la persoanele sensibile la astfel de reacții. Casca de protecție pentru sudură trebuie folosită numai la sudură sau polizare și nu pentru alte aplicații. Fabricantul nu-și asumă răspunderea în cazurile în care casca de sudură se utilizează în alte scopuri decât cele destinate sau cu respectarea instrucțiunilor de utilizare. Casca este adecvată pentru toate procedurile de sudură omologate, cu excepția sudurii cu laser. *Vă rugăm să luați la cunoștință nivelul de protecție recomandat în concordanță cu EN169 de pe coperta.* Casca nu poate prelua rolul de mască de protecție. În funcție de model, casca de sudură poate fi utilizată împreună cu o mască de protecție. Casca de sudură poate limita câmpul vizual din cauza structurii sale constructive (nu se poate privi în lateral fără a se întoarce capul) și poate afecta percepția culorilor datorită modului de transmisie a luminii de către filtrul automat de auto-intunecare. Astfel, este posibil ca semnalele luminoase sau indicatoarele de avertizare să nu poată fi văzute. În plus, există și riscul de lezare din cauza unei suprafețe mai mari (capul și casca). De asemenea, casca diminuează percepția auditivă și termică.

## Regim de repaus

Cartușul are o funcție automată de deconectare, care prelungește durata de utilizare. Dacă nicio lumină nu cade pe celulele solare timp de aproximativ 10 minute sub 1.Lux, cartușul se oprește automat. Pentru a reactiva cartușul, celulele solare trebuie expuse un timp scurt la lumina zilei. Dacă filtrul de sudare nu poate fi reactivat sau nu se opacează când arcul sudurii este amorsat, trebuie considerat ca nefuncțional și înlocuit.

## Garanție și responsabilitate

Consultați instrucțiunile departamentului de vânzări naționale al fabricantului privind clauzele garanției. Pentru informații suplimentare, luați legătura cu reprezentantul autorizat. Garanția este acordată doar pentru defecte de material și fabricație. În cazul în care apar defecțiuni datorate utilizării incorecte, intervențiilor neautorizate sau unor utilizări neconforme cu cele prevăzute de producător, garanția sau responsabilitatea producătorului nu mai sunt valabile. De asemenea, răspunderea și garanția se anulează dacă se utilizează piese de schimb care nu sunt achiziționate de la fabricant.

## Durata de viață așteptată

Casca de sudură nu are o dată de expirare. Produsul poate fi folosit atâta timp cât nu apar daune vizibile sau invizibile sau probleme funcționale.

## Mod de utilizare (Quick Start Guide)

- Bandă pentru cap.** Ajustați banda superioară (p. 4) la mărimea capului dumneavoastră. Apăsăți butonul cu clichet (p. 4) și rotiți până când banda pentru cap este prinsă în siguranță, dar fără a exercita presiune.
- Distanța de la ochi și unghiul căștii.** Prin eliberarea butoanelor de blocare (p. 4-5), distanța dintre cartuș și ochi poate fi ajustată. Ajustați amândouă părțile în mod egal și nu basculați. Apoi strângeți din nou butoanele de blocare. Unghiul căștii poate fi reglat prin butonul rotativ (p. 5).
- Mod de operare automat / manual.** Comutatorul glisant (p. 6) este folosit pentru a seta modul de reglare a nivelului de protecție. În modul automat, nivelul de protecție este ajustat automat la intensitatea luminii arcului de către senzori (standard EN 379:2003). În modul manual, nivelul de protecție poate fi setat prin rotirea butonului (p. 6-7).
- Nivelul de protecție.** În modul «manual», nivelul de protecție poate fi setat prin cursorul intervalului între nivelurile intervalului SL5-SL9 și SL9-SL13. Reglați în funcție de poziție în timpul reglării butonului potențiometrului. În modul „automat”, nivelul de protecție corespunde standardului EN 379, dacă butonul rotitor (p. 6-7) este fixat la poziția „N”. Rotiți butonul pentru a corecta nivelul setat de protecție automată la o treaptă mai ridicată sau mai scăzută, în funcție de preferințe.
- Mod pentru polizare.** Apăsăți butonul de nivel de protecție (p. 6) pentru a comuta cartușul la modul pentru polizare. În acest mod cartușul este dezactivat și rămâne în mod clar. Activarea modului pentru polizare este indicată de LED-ul (p. 6) roșu intermitent în interiorul căștii. Pentru a dezactiva modul pentru polizare, apăsați din nou butonul de nivel de protecție. După 10 minute, modul pentru polizare este resetat în mod automat.
- Sensibilitate.** Folosiți butonul de sensibilitate (p. 6) pentru a determina sensibilitatea la lumina ambientală. Granița zonei „Superridic” este setarea de sensibilitate standard. Prin rotirea butonului, acestea pot fi personalizate. În zona „Superridic” se poate realiza o sensibilitate maximă la lumină.
- Buton glisant sensor.** Butonul glisant al senzorului poate fi fixat în două poziții diferite. În funcție de poziție, unghiul detectării luminii ambientale este redus (p. 7) sau majorat (p. 7), respectiv cartușul reacționează mai mult sau mai puțin puternic la sursele de lumină înconjurătoare.
- Înteruptor pentru deschidere.** Înteruptorul pentru deschidere (Delay) (p. 7) permite selectarea unui interval de timp de deschidere de la opacă la clar. Butonul permite ajustarea înfinită de la întuneric la lumină între 0,1 și 2,0 s, cu un „Twilight Function” care protejează ochii împotriva obiectelor fotoluminescente.

## Curățare

Cartușul și lentila lentila de acoperire față trebuie curățate periodic cu o lavetă moale. Nu trebuie folosiți agenți puternici de curățare, alcool sau agenți de curățare abrazivi. Lentilele zgâriate sau deteriorate trebuie înlocuite.

## Depozitare

Casca de sudură trebuie depozitată la temperatura camerei și la umiditate joasă. Depozitarea căștii în ambalaj original va crește durata de viață funcțională a bateriilor.

## Înlocuirea lentilei de acoperire față (p. 8-9)

Apăsăți clema laterală pentru a elibera lentila de acoperire față și o îndepărtați. Atașați noua lentilă de acoperire față la clema laterală. Trageți lentila de acoperire față în jurul celei de a doua cleme și o fixați o în locaș. Această acțiune necesită a anumite presiuni pentru a se asigura de efectul dorit al garniturii lentilei de acoperire față.

## Înlocuirea bateriilor (p. 5)

Cartușul are baterii Li-ion tip pastilă ce pot fi înlocuite, tip CR2032. Dacă folosiți casca de sudură cu un record de aer prosthium, trebuie să scoateți garnitura de etanșare a feței înainte de a înlocui bateriile. Bateriile trebuie înlocuite când LED-ul de pe cartuș luminează intermitent verde.

1. Îndepărtați cu atenție capacul bateriilor
2. Îndepărtați bateriile și evacuați-le conform reglementărilor naționale privitoare la deșeurile speciale
3. Înlocuiți bateriile de tip CR2032, așa cum se arată la

4. Reașezați cu atenție capacul bateriilor  
În cazul în care cartușul de umbrire nu opacează atunci când este amorsat arcul sudurii, vă rugăm să verificați polaritatea bateriilor. Pentru a verifica dacă bateriile mai au suficientă energie, înțeți cartușul de umbrire contra unei lămpi strălucitoare. Dacă LED-ul verde luminează intermitent, bateriile sunt consumate și trebuie înlocuite imediat. Dacă cartușul de umbrire nu funcționează corect, cu toate că bateriile au fost corect înlocuite, trebuie declarat nefuncțional și înlocuit.

## Îndepărtarea și instalarea cartușului (p. 8)

1. Extrageți butonul de nivel de protecție
  2. Îndepărtați cu atenție capacul bateriilor
  3. Deblocați arcul de reținere a cartușului, așa cum se arată
  4. Basculați cu atenție cartușul în exterior.
  5. Deblocați satelitul, așa cum se arată
  6. Trageți în exterior satelitul prin orificiul din cască
  7. Rotiți satelitul cu 90° și împingeți prin orificiu în cască
  8. Scoateți / înlocuiți cartușul de umbră
- Cartușul se montează în ordinea inversă.

## Detectarea și remedierea defecțiunilor

### Cartușul nu se opacează

- Reglați sensibilitatea → Verificați fluxul de lumină către senzor
- Schimbați poziția butonului glisant al senzorului → Selectați modul manual
- Curățați senzorii sau lentilele de acoperire din față → Înlocuiți bateriile
- Dezactivați modul pentru polizare

### Nivelul de protecție este prea clar

- Selectați modul manual → Înlocuiți lentilele de acoperire față
- În dial modul automat, la +1 sau +2 cere

### Nivelul de protecție este prea opac

- Selectați modul manual
- În dial modul automat, la -1 sau -2 cere

### Cartușul pălăie

- Reglați poziția comutatorului cu temporizare la procedura de sudare
- Înlocuiți bateriile

### Vizibilitate slabă

- Curățați lentilele de acoperire din față sau cartușul → Intensificați iluminarea ambientală
- Adaptați nivelul de protecție la procedura de sudare

### Casca de sudare alunecă

- Ajustați / strângeți banda capului

## Specificații

(Ne rezervăm dreptul de a face modificări tehnice)

Nivelul de protecție	SL4 (mod clar) SL5 - SL13 (mod opac)
Protecție UV/IR	Protecție maximă în modulul clar și opac
Timpul de comutare de la clar la opac	170µs (23°C/73°F) 110µs (55°C/131°F)
Timpul de comutare de la opac la clar	0.1 - 2.0s cu "Twilight Function"
Dimensiunile cartușului	90 x 110 x 7 mm / 3.55x4.33 x 0.28"
Dimensiunile câmpului vizual	50 x 100 mm / 1.97 x 3.94"
Alimentarea cu energie	Celule solare, 2 buc. baterii Li 3V înlocuibile (CR2032)
Greutate	500 g / 17,637 oz
Temperatura de utilizare	-10°C - 70°C / 14°F - 157°F
Temperatura de depozitare	-20°C - 80°C / -4°F - 176°F
Clasificarea conform EN379	Clasa optică = 1 Dispersia luminii = 1 Omogenitate = 1 Dependența de unghi de vedere = 1
Standarde	CE, EAC, ANSI, US/IN/SZ

## Piese de schimb (p. 9)

- Cască fără cartuș (SP1)
- Kit de reparare 1 (Buton potențiometru, Buton sensibilitate, Capac baterii) (SP6)
- Cartuș, inclusiv satelit (SP2)
- Lentilă de acoperire față (SP3)
- Banderolă de cap cu strângere (SP7)
- Kit de reparare 2 (SP4)
- Bandă antitrănșare (SP8 / SP9)
- Lentilă de protecție interioară (SP5)

## Declarația de conformitate

Vezi adresa de internet de pe ultima pagină.

## Precizări legale

Documentul respectă cerințele reglementării UE nr. 425/2016, punctul 1.4 din Anexa II.

## Organismul notificat

Vezi ultima pagină cu detalii.

## Sissejuhatus

Keevituskiiver on peakate, mida kasutatakse teatud tüüpi keevitustöödel, et kaitsta silmi, nägu ja kaela sähvatusvälgu, ultraviolettlagune, sädemete, infra-punavalguse ja koosseis. Kiiver koosneb mitmest osast (vt varuosade loendit). Automaatne keevitusfilter koosneb passiivsest UV-filtrist ja aktiivfiltriga varustatud passiivsest IR-filtrist, mille valgusläbivus varieerub spektri nähtavas osas, sõltudes keevituskääre kiirgusintensiivsusest. Automaatse keevitusfiltri valgusläbivus on algselt suur (hele olek). Pärast keevituskääre saavutamist muutub filtri valgusläbivus määratletud lülitusaja jooksul väikseks (tume olek). Mudelid sõltuvad ka kiivrit kombinereida kaitsekiivri ja/või mootoriga käivitava õhku puhastava respiratorit (Powered Air Purifying Respirator, PAPR) süsteemiga.

## Ohutusjuhised

Palun lugege enne kiivri kasutamist läbi kasutusjuhised. Kontrollige, kas esikatte klaas on paigaldatud korrektselt. Kui vigade kõrvaldamine ei ole võimalik, tuleb sirmi kasutamine lõpetada.

## Ettevaatusabinõud ja turvapärangud / Riskid

Keevitustöimingu ajal eraldub kuumust ja kiirgust, mis võib kahjustada silmi ja nahka. Antud toode pakub kaitset silmadele ja näole. Kiivrit kandes on teie silmad, hoolimata varjelasemest, alati ultravioletl- ja infra-punakiirguse eest kaitstud. Ülejäänud kehapiirkondade kaitsemiseks tuleb kanda vastavat kaitserõivastust. Teatud asjaoludel võivad keevitustöimingu käigus eralduvad osakesed ja ained põhjustada vastava eelsoodumusega isikute nahal allergilisi reaktsioone. Nahaga kokkupuutuvad materjalid võivad põhjustada vastuvõtlikel isikutel allergilisi reaktsioone. Keevitamiseks mõeldud kaitsekiivri toht kasutada ainult keevitamisel ja lihvimisel, kuid mitte muude toimingute teostamiseks. Tootja ei võta endale mingit vastust, kui keevituskiivrit kasutatakse ebaotstarbelselt või kasutusjuhendit eiratakse. Kiiver sobib kasutamiseks kõigi väljakujunenud keevitustöimingu puhul, välja arvatud laserkeevitus. Palun pöörake tähelepanu ümbrisel märgitud soovitatavale kaitsetasemele, mis on vastavuses standardiga EN169. Kiiver ei asenda kaitsekiivrit. Mudelid sõltuvad, saab kiivrit kombinereida kaitsekiivriga. Konstruksioone kehivale tehniliste nõuete tõttu võib kiiver mõjutada vaatevälja (kõrval on võimalik vaadata vaid pead keerates) ja värvitaju (setumeneva filtril valgusläbivuse tõttu). Seetõttu ei pruugi kiivri kasutaja märgata signaal- või hoiatuslampe. Lisaks kaanspe heli tõmmatud kiivriga looigohit (kasutaja ei pruugi tajuda kiivri kontuure). Kiiver vähendab ka kasutaja heli- ja kuulustaju.

## Puhkerežiim

Sirmi on automaatne väljalülitusfunktsioon, mis pikendab selle kasutusaja. Kui kassetile langeb valgust vähem kui 1 luks ligikaudu 10 minuti jooksul, lülitub kassett automaatselt välja. Sirmi sisselülitamiseks piisab päevavalguse lühiajalisest langemisest pikeesipatareide. Kui keevitusfiltrit ei ole võimalik see lülitada või see ei tumene keevituskääre sätimisel, tuleb see lugeada mittetõrgetavaks ja välja vahetada.

## Garantii ja vastutus

Garantiiingimusd leiate tootja riikliku müügisutuse juhistest. Lisateabe saamiseks võtke palun ühendust meie kohaliku edasimüüjaga. Garantii kehtib ainult materjalil ja tootmisdefektide puhul. Sobimatust kasutamisest, omanavolisest sekkumisest või tootja poolt mitte ette nähtud kasutusviisist tingitud kahjude korral garantii ega vastutus ei kehti. Meie vastutus ja garantii kaotavad kehtivuse ka siis, kui te ei kasuta tootja varusi.

## Oodatav kasutusaeg

Keevituskiiveri ei ole kasutusaeg piiratud. Toodet on võimalik kasutada kuni tekivad nähtavad või nähtamatud vigastused või funktsionaalsed probleemid

## Kuidas kasutada (Quick Start Guide)

- Peapael.** Kohendage ülemist reguleerimispaela (p. 4) vastavalt oma pea mõõtmetele. Vajutage pöörnupp (p. 4) sisse ja keerake seda, kuni peapael istub kindlalt, kuid survet avaldamata.
- Kaugus silmadest ja kiivri kaldenurk.** Lukustusnuppude vabastamisel (p. 4-5) saab reguleerida sirmi ja silmade vahelist kaugust. Reguleerige mõlemad küjed ühtemoodi ja ärge kallutage. Seejärel kinnitage uuesti lukustusnupp. Kiivri kaldenurka saab reguleerida pöörnupu (p. 5) abil.
- Automaatmanuaalne töörežiim.** Liuglüliti (p. 6) kasutatakse kaitsetaseme seadistuse režiimi määramiseks. Automaatrežiimis reguleeritakse kaitsetaset andurite abil automaatselt vastavalt valguskääre intensiivsusele (standard EN 379:2003). Manuaalrežiimis saab kaitsetaset määrata nupu (p. 6-7) keeramisega.
- Kaitsetase.** Käsisirežiimis saab kaitsetaset seadistada liugri määratud vahemikus tasemetel SL5 kuni SL9 ja SL9 kuni SL13. Peenseadistus saab reguleerida potentsiomeetri nupuga (p. 6-7). Automaatrežiimis vastab kaitsetase standardile EN 379, kui pöörnupp (p. 6-7) on asendis "N". Keerake nupp, et korrigeerida automaatselt määratud kaitsetaset olenevalt soovitud võrra üles või alla.
- Lihvimisrežiim.** Sirmi lihvimisrežiimile lülitamiseks vajutage kaitsetaseme nuppu (p. 6). Antud režiimis on sirmi deaktiveeritud ja püsib heledas režiimis. Sisselülitatud lihvimisrežiimi tähistab punane viikuv LED-tuli (p. 6) kiivri sees. Lihvimisrežiimi deaktiveerimiseks vajutage uuesti kaitsetaseme nuppu. 10 minuti möödumisel lähetatakse lihvimisrežiim automaatselt.
- Tundlikkus.** Ümbriseva valgustundlikkuse määramiseks kasutage tundlikkussuppu (p. 7). "Ülikõrge" alapiiri on standardne valgustundlikkuse seadistus. Piire saab seadistada nuppu keerates. "Ülikõrge" alapsa saavutada maksimaalse valgustundlikkuse.
- Anduri liugur.** Anduri liugurit saab seadistada kahte eri asendisse. Olenevalt asendist vähendatakse (p. 7) või suurendatakse (p. 7) ümbriseva valguse tuvastamisnurka, si sirmi reageerib ümbrisevatele valgusallikatele rohkem või vähem intensiivselt.
- Avamislüüti.** Avamislüüti (Delay) (p. 7) võimaldab valida avanemisviivust tumekest heledani. Nupp võimaldab peenseadistada tumekest heledani vahemikus 0,1 kuni 2,0 s koos täiendava kuhtumiseefektiga, mis kaitseb silmi järeisära objektide eest.

## Puhastamine

Sirmi ja esikatte klaasi tuleb puhastada regulaarselt pehme ridelapiga. Kasutada ei tohi tugevatoimelisi puhastusaineid, alkoholi ega söövitava toimega puhastusaineid. Kriimustatud või kahjustatud klaas tuleb välja vahetada.

## Hoiustamine

Keevituskiiveri tuleb hoiustada toatemperatuuril madala õhuniiskusega ruumis. Kiivri hoiustamine originaalpakendis suurendab patareide kasutusaja.

## Esikatte klaasi vahetamine (p. 8-9)

Vajutage esikatte klaasi vabastamiseks sisse üks külgklamber ja seejärel eemaldage klaas. Ühendage uus esikatte klaas ühe külgklambri. Tõmmake esikatte klaasi teise külgklambri ja kinnitage see oma kohale. Antud toiming vajab teavet sur rakendamist, et tagada esikatte klaasi tihendi soovitud toimet.

## Patareide vahetamine (p. 5)

Sirms kasutatakse CR2032-tüüpi vahetatavaid liitium-nööppatareid. Kui te kasutate värsket õhu ühendusega keevituskiivrit, tuleb enne patareide vahetamist eemaldada näoitend. Patareid tuleb välja vahetada siis, kui sirmi LED-tuli vilgub roheliselt.

- Eemaldage ettevaatlikult patareid kate
- Eemaldage patareid ja vabanege neist vastavalt erijäätmete kehtestatud riiklikele normatiividele
- Sisestage CR2032-tüüpi patareid nagu näidatud joonisel
- Aseta ettevaatlikult tagasi patareid kate

Kui varjesirm ei tumene keevituskääre sätimisel, kontrollige patareid polarsart. Kontrollimaks, kas patareidite toitevõimsus on piisav, hoidke varjesirmi vastu eredad lambivalgust. Kui roheline LED-tuli vilgub, siis on patareid tühenenud ja need tuleb viivitamatult välja vahetada. Kui varjesirm ei tööta, vaatamata korrektselt teostatud patareivahetusele, korraldiku, tuleb sirmi lugeada kasutamiskõlbmatuks ja välja vahetada.

## Sirmi eemaldamine / ümbritsemine (p. 8)

- Tõmmake välja kaitsetaseme nupp
- Eemaldage ettevaatlikult patareid kate
- Avage sirmi kinnitusvedru nagu näidatud joonisel
- Kallutage sirmi ettevaatlikult välja
- Avage satelliit nagu näidatud joonisel
- Tõmmake satelliit kiivri lõhe kaudu välja
- Pöörake satelliit 90° ja lükake see läbi kiivri ava
- Eemalda / asenda varjus kassett

Sirmi paigaldamine toimub vastupidises järjekorras.

## Veotsing

## Sirm ei tumene

- Reguleerige tundlikkust → Kontrollige andurite langevat valgusvõogu
- Muutke anduri liugri asendit → Valige manuaalrežiim
- Puhastage andurit või esikatte klaas → Vahetage patareid
- Lülitage lihvimisrežiim välja

## Kaitsetase liiga hele

- Valige manuaalrežiim → Vahetage välja esikatte klaas
- Automaatrežiimis asendisse, et +1 või +2 paluda

## Kaitsetase liiga tume

- Valige manuaalrežiim
- Automaatrežiimis asendisse, et +1 või +2 paluda

## Sirm väreleb

- Reguleerige asendite viitlülitiga keevitusprotseduuri.
- Vahetage patareid

## Kehv nähtavus

- Puhastage esikatte klaas või sirmi → Suurendage ümbriseva valguse taset
- Reguleerige kaitsetaset vastavalt keevitustöimingu

## Keevituskiiveri libiseb

- Reguleerige/pinguldage peapaela (p. 2)

## Tehnilised andmed

(Me jätkame endale õiguse viia läbi tehnilisi muudatusi)

Kaitsetase	SL4 (hele režiim) SL5 - SL13 (tume režiim)
UV/IR-kaitse	Maksimaalne kehtes heledas ja tumedas režiimis
Lülitusaaeg heledast tumedasse	170µs (23°C/73°F) 170µs (55°C/131°F)
Lülitusaaeg tumedast heledasse	0.1 - 2.0s koos "Twilight Function"
Sirmi mõõtmised	90 x 110 x 7 mm / 3,55 x 4,33 x 0,28"
Vaatevälja mõõtmised	50 x 100 mm / 1,97 x 3,94"
Toide	Pikeesipatareid: 2 tk, LL-patareid 3V, vahetatavad (CR2032)
Kaal	500 g / 17,637 untsi
Töötemperatuur	-10°C - 70°C / 14°F - 157°F
Hoiustamis temperatuur	-20°C - 80°C / -4°F - 176°F
Klassifikatsioon vastavalt standardile EN379	Optiline klass = 1 Valguse hajutus = 1 Homogeensus = 1 Nähtavuse sõltluse nurk = 1
Standardid	CE, EAC, ANSI, AS/NZS

## Komplekti osad (p. 6-7)

- Kiivri ilma sirmiga (SP1) -Repair kit 1 (Potentsiomeetri nupp, Tundlikkussupp, Patareid kate (SP6))
- Sirm, sh satelliit (SP2)
- Esikatte klaas (SP3) -Kinnitiga peapael (SP7)
- Repair kit 2 (SP4) -Higipael (SP8 / SP9)
- Sisemine kaitseklaas (SP5)

## Vastavusdeklaratsioon

Vt viimasele lehel asuvad veebiaadressid.

## Õigusteave

See dokument vastab EL-i määrese 2016/425 II lisa punktile 1.4.

## Teavitatud asutus

Täpsema teabe leiate viimaselt lehel.

# LIETUVIŠKAI

## Įvadas

Suvirintojo šalmas – tai ant galvos dėvimas įrenginys, naudojamas atliekamas tam tikro tipo suvirinimo darbus, siekiant apsaugoti akis, veidą ir kaklą nuo spinduliuo nedeigimo, ultravioletinių spindulių, kibirkščių, infraraudonųjų spindulių ir kaitros. Šalmas sudaro kelios dalys (žr. atsarginių dalių sąrašą). Automatiame suvirinimo fire dera pasyviųjų ultravioletinių ir infraraudonųjų spindulių filtrai bei aktyvus filtras, kurio šviesos praleidimo faktorius priklauso nuo suvirinimo lanko apšviesto. Automatiame suvirinimo fire šviesos praleidimo faktorius pasyviomis didėle pradine verte (šviesos būsena). Po suvirinimo lanko žybsnio per nustatytą perjungimo laikotarpį filtro šviesos praleidimo faktorius pakinta į mažesnę vertę (tamsioji būsena). Atsižvelgiant į modelį, šalma galima derinti su apsauginiu šalmu ir (arba) PAPP (elektrinis oro gryninimo respiratorinis) sistema.

## Saugos nurodymai

Prieš naudodami apsauginį šalimą prašom perskaityti naudojimo instrukcijas. Patikrinkite, ar priekinio dangtelio lėšis įtaisyta tinkamai. Jei nepavyksta pašalinti trūkū, privalote nutraukti kasėtės naudojimą. **Atsargumo priemonės ir apribojimai apsaugos sumetimais / Pavojai**

Suvirinimo proceso metu išsiskiria šiluma ir spinduliuotė, kurios gali pažeisti akis ir odą. Šis gaminytis teikia akių ir veido apsaugą. Užsidėjęs apsauginį šalimą, įsū akys visada būna apsaugotos nuo ultravioletinio ir infraraudonosios spinduliuotės, nepriklausomai nuo užtamsinimo lygio. Norėdami apsaugoti kitas savo kūno dalis, taip pat privalote vilkėti tinkamus apsauginius drabužius. Esant tam tikroms aplinkybėms, suvirinimo proceso metu išsiskyrusios dalelės ir medžiagos į alergiją linkusiems asmenims gali sukelti alerginę odos reakciją. Medžiagos, kurios patenka ant odos, jautriems asmenims gali sukelti alerginę reakciją. Suvirintojo apsauginis šalimas leidžiama naudoti tik atliekamas suvirinimo ir šilfavimo, o ne bet kokius kitus darbus. Gamintojas nepripaima jokios atsakomybės, kai suvirintojo šalimas naudojamas ne pagal paskirtį arba nepaisant naudojimo instrukcijų. Šis apsauginis šalimas tinka visoms žinomoms suvirinimo procedūroms, išskyrus lazerinį suvirinimą. *Prašom atkreipti dėmesį į rekomenduojamą apsaugos lygį pagal EN 169, nurodytą ant dangtelio.* Šis šalimas nėra skirtas pakeisti saugos šalimą. Atsižvelgiant į modelį, ši šalima galima derinti su apsauginiu šalimu. Dėl tam tikrų konstrukcinių specifikacijų šis šalimas gali paveikti regos lauką (nepasukus galvos nesimato vaizdo šonuose) ir dėl automatiškai pritemstantio filtro spalvos praleidimo ypatumų gali paveikti spalvų suvokimą. Dėl šios priežasties gali nesimatyti šviesos signalų ar išėjimų indikatorių. Be to, dėl padidėjusio kontūrų (galvos su šalimu) kyla pavojus įkandimams nors atsišienėti. Šalimas papildomai slopina garso ir šilumos pojūčius.

## Neaktyvus režimas

Kasėtėlė įdėta automatiškai išsijungimo funkcija, kuri paigina naudojimo trukmę. Jei mažiaug 10 minučių ant kasėtės krentanti šviesa yra silpnesnė nei 1 liuksas, kasėtėlė automatiškai išsijungs. Norint vėl įjungti kasėtėlę, sąslėdus trumpą laiką turi veikti dienos šviesa. Jei suvirinimo fire neįmanoma vėl įjungti arba jis nepatamsėja uždegus suvirinimo lanką, suvirinimo filtras laikytinas neveikiančiu ir jį būtina pakeisti.

## Garantija ir atsakomybė

Garantijos sąlygas rasite gamintojo nacionalinio prekybos atstovo instrukcijose. Dėl papildomos informacijos apie tai kreipkitės į savo oficialų įsigaliojimą tarptautinį, garantija suteikiama tik medžiagų ir gamybos brokui. Atsiradus gedimui, kurių priežastis yra ne tinkamas naudojimas, ardymas be leidimo arba naudojimas ne pagal gamintojo nurodytą paskirtį, garantija arba atsakomybė nebegalioja. Analogiškai, jei bus naudojamas kitos atsarginės dalys nei paroduota gamintojas, bus anuliuotas atsakomybės ir garantijos galiojimas.

## Numatomas galiojimo laikas

Suvirinimo šalimas neturi galiojimo termino. Produktas tinkamas naudoti tol kol neatsiranda matomų ar nematomų pažeidimų ar funkcinių problemų.

## Kaip naudoti (Quick Start Guide)

- Antgalvinė juosta.** Sureguliuokite viršutinę reguliavimo juosta (psl. 4) pagal savo galvos dydį. Įspauskite reketinę rankenėlę (psl. 4) ir ją sukite tol, kol antgalvinė juosta priglus tvirtai, tačiau nespaus galvos.
- Atstumas nuo akių ir apsauginio šalmo kampas.** Atleisdu fiksavimo rankenėles (psl. 4-5), galima sureguliuoti atstumą tarp kasėtės ir akių. Abi puses sureguliuokite vienodai ir nepakreipkite. Paskui vėl užveržkite fiksavimo rankenėles. Apsauginio šalmo kampą galima sureguliuoti sukama į rankenėlę (psl. 4).
- Automatinis / rankinis veikimo režimas.** Slankusis perjungiklis (psl. 6) naudojamas apsaugos lygio nustatymo režimui nustatyti. Įjungus automatinį režimą, apsaugos lygis per jutiklius (standartas EN 379:2003) automatiškai nustatomas pagal šviesos lanko intensyvumą. Įjungus rankinį režimą, apsaugos lygį galima nustatyti sukant rankenėlę (psl. 6-7).
- Apsaugos lygis.** Rankiniu režimu apsaugos lygį galima nustatyti slankikliu pasirenkant norimą iš šių intervalų: nuo SL5 iki SL9 ir nuo SL9 iki SL13. Tiksliai nustatyti norimą lygį galima pasukant potenciometro rankenėlę (psl. 6-7). Naudojant automatinį režimą, apsaugos lygis atitinka standartą EN 379, jei sukamoji rankenėlė (psl. 6-7) yra pasukta į padėtį „N“. Sukdami šią rankenėlę, galite savo nuožūra pakoreguoti automatiškai nustatytą apsaugos lygį ir jį padidinti arba sumažinti vienos apsaugos lygiu.
- Šilfavimo režimas.** Norėdami perjungti kasėtėlę į šilfavimo režimą, paspauskite apsaugos lygio rankenėlę (psl. 6). Įjungus šį režimą, kasėtėlė atjungiam ir toliau veikia šviesiuoju režimu. Įjungtą šilfavimo režimą rodo raudonas blyksintis šviesos diodas (psl. 6), esantis apsauginio šalmo viduje. Norėdami išjungti šilfavimo režimą, dar kartą paspauskite apsaugos lygio rankenėlę. Po 10 minučių šilfavimo režimas automatiškai atstatomas.
- Jautris.** Norėdami nustatyti išorinio apšvietimo jautrį, naudokite jautrio rankenėlę (psl. 6). Ilin aukštes srieties („Super High“) rba yra standartinis jautrumo nustatymas.
- Jutiklius slankiklis.** Jutiklius slankiklis galima nustatyti į dvi skirtingas padėtis. Priklausomai nuo padėties, išorinio apšvietimo aptikimo kampas sumažėja (psl. 7) arba padidėja (psl. 7). T. y. kasėtėlė stipriau arba silpniau reaguoja į išorinio apšvietimo šaltinius.
- Atidarymo perjungiklis.** Atidarymo perjungiklis (Delay) (psl. 7) teikia galimybę pasininkti atidarymo delsa perjungiant iš tamsiojo į šviesų režimą. Jį galima nustatyti pasukant rankenėlę. Prie itin aukšto „Twilight Function“ nustatymo pasiekiamas maksimalus šviesos jautrumas.

## Valymas

Kasėtėlę ir priekinio dangtelio lėšą būtina reguliariai valyti minkštu auduku. Negalima naudoti stiprių valiklių, spirito ar abrazyvinių valiklių. Subraižytus ar apgadintus lėšius būtina pakeisti.

## Laikymas

Suvirintojo apsauginis šalimas turi būti laikomas kambario temperatūros ir mažes drėgmės sąlygomis. Laikant apsauginį šalimą originalioje pakuotėje, paigėja baterijų naudojimo trukmė.

## Priekinio dangtelio lėšio keitimas (psl. 8-9)

Įspauskite vieną šoninį gnybtą, kad priekinio dangtelio lėšis atsilaivintų, paskui jį nuimkite. Naują priekinio dangtelio lėšį įspauskite į vieną šoninį gnybtą. Priekinio dangtelio lėšį praturkite prie antro šoninio gnybto ir įspauskite į gnybtą. Šis veiksmas atliekamas nestipriai spaudžiant, kad priekinio dangtelio lėšio tarpiklis tinkamai atliktų savo funkciją.

## Baterijų keitimas (psl. 5)

Kasėtėlę naudojami keičiamieji tabletės tipo licio elementai (tipas CR2032). Jei naudojate suvirintojo apsauginį šalimą su šviežio oro jungtimi, prieš keisdami baterijas turite nuimti veido sandariklį. Baterijas būtina pakeisti, kai kasėtėlės šviesos diodas blyks žalia šviesa.

- Atsargini nuimkite baterijų dangtelį
- Išimkite baterijas iš išmeskite jas pagal šalimą galiojančias specialiuoju taisyklės
- Įdėkite CR2032 tipo baterijas, kaip pavaizduota paveiksle
- Atsargini uždėkite baterijų dangtelį

Jei užtamsinimo kasėtėlė nepatamsėja uždegus suvirinimo lanką, prašom patikrinti baterijų poliariskumą. Norėdami patikrinti, ar baterijose dar yra pakankamai energijos, palaiykite užtamsinimo kasėtėlę priešais skaisčią lemputę. Jei žalias šviesos diodas blyks, baterijos yra išsiekvijosios ir jas būtina nedelsiant pakeisti. Jei užtamsinimo kasėtėlė neveikia tinkamai, nors baterijos buvo pakeistos taisykingai, jį laikytina netinkama naudoti ir ją būtina pakeisti.

## Šalinatė / montuokite kasėtėlę (psl. 8)

- Ištraukite apsaugos lygio rankenėlę
- Atsargini nuimkite baterijų dangtelį
- Atkabinkite kasėtėlės fiksavimo spyruokle, kaip pavaizduota paveiksle
- Kasėtėlę atsargiai pakreipkite ir ištraukite
- Atkabinkite priedėlį, kaip pavaizduota paveiksle
- Priedėlį ištraukite per šalimą esantį tarpą
- Priedėlį pasukite 90° kampū ir išstumkite per šalimą esantį skylių
- Pašalinkite pakeistas atspalvių kasėtėlę

Kasėtėlę įdėdama atvirkštine tvarka.

## Gedimai ir jų šalinimas

### Kasėtėlė nepatamsėja

- Sureguliuokite jautrį → Patikrinkite šviesos srautą į jutiklį
- Pakeiskite jutiklius slankikliu padėtį → Pasininkite rankinį režimą
- Nuvalykite jutiklius arba priekinio dangtelio lėšį → Pakeiskite baterijas
- Išjunkite šilfavimo režimą

### Apsaugos lygis per žemias

- Pasininkite rankinį režimą → Patikrinkite priekinio dangtelio lėšį
- Automatinio režimo pasininkimo ratuką su +1 arba +2 uždauoti

### Apsaugos lygis per aukštas

- Pasininkite rankinį režimą
- Automatinio režimo pasininkimo ratuką su +1 arba +2 uždauoti

### Kasėtėlė mirga

- Pakoreguokite atidėjimo jungtiklio padėtį suvirinimo procedūrai.
- Pakeiskite baterijas

### Prastas matumumas

- Nuvalykite priekinio dangtelio lėšį arba kasėtėlę → Padinkite išorinį apšvietimą
- Apsaugos lygį nustatykite pagal suvirinimo procedūrą

### Suvirintojo apsauginis šalimas nuslysta

- Sureguliuokite / tempkite antgalvinę juosta

## Techiniai duomenys

(Mes pasilikame teisę daryti techninio pobūdžio pakeitimus)

Apsaugos lygis	SL4 (šviesus režimas) SL5 – SL13 (tamsusis režimas)
Apsauga nuo UV / IR spinduliuotės	Maksimali apsauga naudojant šviesų ir tamsų režimus
Persijungimo iš šviesiojo režimo į tamsų režimą laikas	170µs (23°C / 73°F) 110µs (55°C / 131°F)
Persijungimo iš tamsiojo režimo į šviesų režimą laikas	0.1 - 2.0s su "Twilight Function"
Kasėtės matmenys	90 x 110 x 7 mm / 3.55 x 4.33 x 0.28 colio
Regos lauko matmenys	50 x 100 mm / 1.97 x 3.94 colio
Elektrinis malinimas	Saulės elementai, 2 vnt. Licio jonų baterijos, 3 V, keičiamosios (CR2032)
Masė	500 g / 17.637 uncijos
Darbinė temperatūra	-10 °C – 70 °C / 14 °F – 157 °F
Laikymo temperatūra	-20 °C – 80 °C / -4 °F – 176 °F
Klasifikacija pagal EN 379	Optinė klasė = 1 Šviesos sklaida = 1 Vienalytiškumas = 1 Regos kampo priklausomybė = 1
Standartai	CE, EAC, ANSI, ASINZS

## Atsarginės dalys (psl. 9)

- Apsauginis šalimas be kasėtės (SP1) -Remontinis komplektas 1 (Potenciometro rankenėlė, Kasėtėlė su priedėliu (SP2) Jautrio rankenėlė, Baterijų dangtelis (SP6)
- Priekinio dangtelio lėšis (SP3) -Antgalvinė juosta su tvirtikliu (SP7)
- Remontinis komplektas 2 (SP4) -Prakaityt sulaikanti juosta (SP8 / SP9)
- Vidinis apsauginis lėšis (SP5)

## Atitikties deklaracija

Žr. paskutiniame puslapyje pateiktą saitą.

## Tiesinė informacija

Šis dokumentas atitinka ES reglamento 2016/425 II priedo 1.4 punktą.

## Paskelbtoji įstaiga

Žr. paskutinį puslapį, kur rasite išsamios informacijos.

# LATVIEŠU

## Levads

Metināšanas kivere ir lādā tīva galvassega, ko izmanto noteikta veida metināšanas darbiem, lai aizsargātu acis, seju un kaklu no uzliesmojumu apdegumiem, ultravioletās gaismas, dzirksteļiem, infarskarsnās gaismas un siltumu. Kiverei veido vairākas daļas (skatiet rezerves daļu sarakstu). Automātiskais metināšanas filtrs kombinē pasīvo UV un pasīvo IR filtru ar aktīvo filtri, kura gaismas caurlaidības filtram spectra redzamajā spektrā ir atkarība no starojuma no metināšanas loka. Automātiskā metināšanas variāneta metināšanas caurlaidības sākotnēji ir augsta vērtība (gaišs stāvoklis). Pēc tam, kad izveidojas metināšanas loks un definējot pārslēgšanās laikā filtra gaismas caurlaidības mainās uz zemu vērtību (tumšs stāvoklis). Atkarībā no modeļa kiveri var kombinēt ar aizsargkiveri un/vai ar PAPER (Powered Air Purifying Respirator – elektriskā gaisa attīrīšanas respiratora) sistēmu.

## Drošības tehnikas noteikumi

Pirms kiveres lietošanas, izlasiet, lūdzu, ekspluatācijas instrukciju. Pārbaudiet, vai priekšējais caurspīdīgais vāks ir uzstādīts pareizi. Ja no kļūdām nav iespējams izvairīties, jums ir jāpārtrauc kārtizrīda lietošana.

## Piesardzības pasākumi un ierobežojumi / Riski

Metināšanas laikā izdaļas siltums un starojums, kas var bojāt acis un ādu. Šis izstrādājums nodrošina acu un sejas aizsardzību. Kiveres lietošanas laikā jūsu acis visu laiku ir aizsargātas pret ultravioleto un infarskarsno starojumu, neatkarīgi no tumsā pakāpes. Čītu ķermeņa daļu aizsardzībai jums ir jāvalkā piemērotas aizsargapģērbs. Dažos gadījumos metināšanas laikā radušās daļiņas un vielas var izraisīt ādas alerģisku reakciju cilvēkiem, kuri pret tām ir jutīgi. Materiāli, kas nonāk saskarē ar ādu, var izraisīt alerģisku reakciju cilvēkiem, kuri pret tām ir jutīgi. Metināšanas aizsargkiverei ir jāizmanto tikai metināšanas un stipēšanas laikā un to nedrīkst izmantot, veicot citus darbus. Ražotājs neuzņemas nekādas saistības, kad metināšanas kivere tiek lietota citam mērķim, kuriem tas nav paredzēts, vai, ignorējot darba instrukcijas. Kiverei ir piemērotas visiem standart metināšanas procedūram, izņemot lāzermetināšanu. Informāciju par ieteikamo aizsardzības līmeni saskaņā ar standartu EN169 skatiet uz vāka Kiverei neaizvieto drošības kiveri. Atkarībā no modeļa kiveri var kombinēt ar aizsargkiveri. Kiverei var ietekmēt skala lauku konstruktīvo īpatnību dēļ (nav skata uz sāniem, nepagriezt galvu) un var ietekmēt krāsu uzverti automātiskās aptumšošanas filtra gaismas caurlaidības dēļ. Kad rezultātā var netikt pamantas signāllampas vai brīdinājuma indikatori. Turklāt pastāv trieciena risks lielāka kontūra dēļ (galva ar kiveri virsū). Kiverei arī slāpē skapan un siltuma iztūtu.

## Miega režīms

Kārtizrīds ir aprīkots ar automātisko izslēgšanas funkciju, kas pagarina tā kalpošanas laiku. Ja gaisma, mazāk nekā 1 Lux, krīt uz saules baterijas apmēram 10 minūšu laika periodā, kārtizrīds automātiski izslēdzas. Lai atkārtoti ieslēgtu kārtizrīdu, gaismai ir neilgu laiku jāgauj krist uz saules baterijām. Ja metināšanas filtru neizdojās atkārtoti ieslēgt vai, ja tas nekļūst tumšs pēc metināšanas loka aizdedzināšanas, tas ir bojāts un tas ir jānomaina.

## Garantija un atbildība

Lūdzu, skatiet ražotāja vietējas pārdošanas organizācijas instrukcijas par garantijas noteikumiem. Lai saņemtu plašāku informāciju par šo tēmu, lūdzu, sazinieties ar savu oficiālo dīleri. Garantija attiecas tikai uz materiāla un ražošanas defektiem. Garantija un atbildība tiek anulēta, ja bojājumi ir radušies nepareizas lietošanas, neatļautu modifikāciju vai ražotāja neatļautas lietošanas dēļ. Tāpat garantijas saistības tiek atceltas ja tiek izmantotas citas rezerves daļas, nevis ražotāja tirgotās.

## Lietošana (Quick Start Guide)

- Galvas siksnā.** Noregulējiet augšējo regulējamo siksnu (p. 4) atbilstoši jūsu galvas izmēram. Nospiediet spraudni rokturi (p. 4) un grieziet to līdz galvas siksnā piegūl droši, bet bez pārmērīga spiediena.
- Attālums no acīm un kiveres lēkšis.** Atbrīvojiet bloķēšanas rokturus (p. 4-5), var noregulēt attālumu starp kārtizrīdu un acīm. Noregulējiet abas pusēs vienādi un bez noliekuma. Tad pievelciet bloķēšanas rokturus. Kiverei lēkši var noregulēt ar grozāmrakturi (p. 6) palīdzību.
- Automātiskais/manuālais darba režīms.** Ar slīdni (p. 6) var iestatīt aizsardzības līmeņa regulēšanas režīmu. Automātiskajā režīmā aizsardzības līmenis tiek automātiski regulēts ar devēju palīdzību atbilstoši loka gaismas intensitātei (standarts EN 379:2003). Manuālajā režīmā aizsardzības līmeni var iestatīt, griezot rokturi (p. 6-7).
- Aizsardzības līmenis.** Manuālajā režīmā aizsardzības līmeni var iestatīt, izmantojot diapazona slīdni, starp diapazona līmeni SL5 līdz SL9 un no SL9 līdz SL13. Precīzu korekciju iespējams iestatīt, regulējot ar potenciometra pogu. "Automātiskajā" režīmā aizsardzības līmenis atbilst standartam EN 379, ja grozāmrakturis (p. 6-7) ir iestatīts stāvoklī "N". Pagrieziet rokturi, lai pieskaroties automātiski iestatīto aizsardzības līmeni par vienu aizsardzības līmeni uz augšu vai uz leju, atkarībā no jūsu vēlmēm.
- Stipēšanas režīms.** Nospiediet aizsardzības līmeņa pogu (p. 6), lai pārslēgtu kārtizrīdu stipēšanas režīmā. Šajā režīmā kārtizrīds tiek izslēgts un paliek gaišā režīmā. Uz stipēšanas režīmā ieslēgšanas norāda sarkana mirgojoša gaismas diode (p. 6) kiveres iekšpusē. Lai izslēgtu stipēšanas režīmu, vēlreiz nospiediet aizsardzības līmeņa pogu. Pēc 10 minūšu stipēšanas režīms tiek automātiski atiestatīts.
- Jutīgums.** Lietojiet jutīguma pogu (p. 7) jutīguma pret apkārtējo gaismu regulēšanai. "Super High" ("Loti augsts") zonas robeža ir standartā jutība iestatījums. To var pielāgot, pagriežot pogu. Zonā "Super High" ("Loti augsts") iespējams sasniegt maksimālo gaismas jutību.
- Devēja slīdnis.** Devēja slīdni var iestatīt divos dažādos stāvokļos. Atkarībā no stāvokļa, apkārtējās gaismas noteikšanos lēkšis tiek samazināts (p. 7) vai palielināts (p. 7), proti, kārtizrīds vairāk vai mazāk izteiksmīgi reaģē uz apkārtējiem gaismas avotiem.
- Atvēršanas slēdzis.** Atvēršanas slēdzis (Delay) (p. 7) ļauj izvēlēties atvēršanas aizkavi pirms pārslēgšanos no tumsā uz gaišo stāvokli. Šī pogai ļauj bezgalīgu korekciju no tumsas līdz gaismai, no 0,1 līdz 2,0s, ar papildu "Twilight Function", kas pasargā acis no atspoguļojšiem objektiem.

## Tīršana

Kārtizrīds ir priekšējais caurspīdīgais vāks ir regulāri jātīra ar mīkstu lupatīni. Nedrīkst izmantot spēcīgu tīršanas līdzekli, spirtu vai abrazīvu tīršanas līdzekli. Saskaņā ar šiem noteikumiem jābūt tīrām un jānomaina.

## Uzglabāšana

Metināšanas kivere ir jāglabā istabas temperatūrā vietā ar zemu mitrumu. Kiverei uzglabāšana oriģinālajā iepakojumā ļaus pagarināt bateriju kalpošanas laiku.

## Priekšējā caurspīdīgā vāka nomaiga (p. 8-9)

Nospiediet vienu sānu sprautu, lai atbrīvotu priekšējo caurspīdīgo vāku un tad nopemiet to. Piestipriniet jaunu priekšējo caurspīdīgo vāku pie viena sānu sprauta. Pagrieziet priekšējo caurspīdīgo vāku otrā pusē esošajā sprautā un nofiksējiet to. Šis operācijas laikā vāks ir jāpiespiež, lai nodrošinātu priekšējā caurspīdīgā vāka blīves efektivitāti.

## Bateriju nomaiga (p. 5)

Kārtizrīds ir uzstādīts maināmas līnija pogeveida CR2032 tipa baterijas. Ja jūsu kiveri ir svaiga gaisa savienojums, jums jānomaina baterijas jums ir jāņem vērā sejas blīve. Baterijas ir jāmaina, kad sāk mirgot kārtizrīda zaļā gaismas diode.

- Uzmaunot nomainiet bateriju nodalījuma vāku
  - Izņemiet baterijas un izlietējiet tās saskaņā ar vietējiem noteikumiem par īpašiem atkritumu veidm
  - Ievietojiet CR2032 tipa baterijas, kā parādīts
  - Uzmaunot uzstādiat atpakaļ bateriju nodalījuma vāku
- Ja aptumšojošs kārtizrīds nekļūst tumšs pēc metināšanas loka aizdedzināšanas, lūdzu, pārbaudiet bateriju polaritāti. Lai pārbaudītu, vai baterijām ir pietiekams lādīgš, turiet aptumšojošo kārtizrīdu iepretim spīgtai lampai. Ja mirgo zaļā gaismas diode, baterijas ir izdabējušas un tās ir nekavējoties jānomaina. Ja aptumšojošs kārtizrīds nedarbojas pareizi arī pēc bateriju nomaigas, tas ir jāatstāt par bojātu un ir jānomaina.

## Kārtizrīda noņemšana/uzstādīšana (p. 8)

- Izvelciet aizsardzības līmeņa rokturi
  - Uzmaunot nomainiet bateriju nodalījuma vāku
  - Atbloķējiet kārtizrīda fiksācijas atspri, kā parādīts
  - Uzmaunot nolieciet kārtizrīdu uz izņemiet to
  - Atbloķējiet satelītu, kā parādīts
  - Izvelciet satelītu caur kiveres spraugu
  - Pagrieziet satelītu par 90° un ievietojiet to kiveres atverē
  - Nopemiet nomainīt ānā kasteni
- Lai uzstādītu kārtizrīdu, veiciet šo procedūru apgriezti secībā.

## Traucējummeklēšana

### Kārtizrīds neaptums

- Noregulējiet jutīgumu → Pārbaudiet gaismas plūsmu uz devēju
- Izmainiet devēja slīdņa stāvokli → Izvēlieties manuālo režīmu
- Izlīniet devējus var priekšējo caurspīdīgo vāku → Nomainiet baterijas
- Izslēdziet stipēšanas režīmu

### Aizsardzības līmenis ir pārāk gaišs

- Izvēlieties manuālo režīmu → Nomainiet priekšējo caurspīdīgo vāku
- Automātiskajā režīmā skalas uz +1 vai pat +2, ļaujiet

### Aizsardzības līmenis ir pārāk tumšs

- Izvēlieties manuālo režīmu
- Automātiskajā režīmā skalas uz -1 vai pat -2, ļaujiet

### Kārtizrīda indikatori

- Pielāgot aiztures slēdža pozīciju metināšanas procedūrai
- Nomainiet baterijas

### Slīkta redzamība

- Izlīniet priekšējo caurspīdīgo vāku vai kārtizrīdu → Palieliniet apkārtējo apgaismojumu
- Noregulējiet aizsardzības līmeni, lai tas atbilstu metināšanas procedūrai

### Metināšanas kivere slīd

- Noregulējiet pievelciet galvas siksnu

### Specifikācija

(Mēs paturam tiesības veikt tehniskās izmaiņas)

Aizsardzības līmenis	SL4 (gaišais režīms) SL5 – SL13 (tumšais režīms)
Apsauga nuo UV / IR spinduliošas	Aizsardzība pret ultravioleto un infrasarkano starojumu Maksimālā aizsardzība gaispājas un tumsājos režīmos
Pārslēgšanās no gaišā uz tumšo stāvokli	170µs (23°C / 73°F) 170µs (55°C / 131°F)
Pārslēgšanās no tumšā uz gaišo stāvokli	0,1 - 2,0s ar "Twilight Function"
Kārtizrīda izmēri	90 x 110 x 7mm / 3,55 x 4,33 x 0,28"
Skala lauka izmēri	50 x 100mm / 1,97 x 3,94"
Barošanas avots	Saules baterijas, 2gb. 3V maināmas LI baterijas (CR2032)
Svars	500g / 17,637 unces
Darba temperatūra	-10 °C – 70 °C / 14 °F – 157 °F
Uzglabāšanas temperatūra	-20 °C – 80 °C / -4 °F – 176 °F
Klasifikācija atbilstoši EN379	Optiskā klase = 1 Gaismas izkliedēšana = 1 Homogēnums = 1 Skala lēkša atkarība = 1
Standarti	CE, EAC, ANSI, ASINZS

### Rezerves daļas (p. 9)

- Kiverei bez kārtizrīda (SP1)
- Kārtizrīds ar satelītu (SP2)
- Priekšējais caurspīdīgais vāks (SP3)
- Remonta komplekts 2 (SP4)
- Iekšējais caurspīdīgais aizsargvāks (SP5)
- Remonta komplekts 1 (SP6) (Potenciometra rokturis, Jutīguma rokturis, Akumulatora nodalījuma vāks)
- Galvas siksnā ar sprādzi (SP7)
- Sviņas siksnā (SP8 / SP9)

### Atbilstības deklarācija

Skatiet interneta saites adresē piedējamā lapā.

### Juridiskā informācija

Šis dokuments atbilst ES Regulas 2016/425 II pielikuma punktam 1.4.

### Atbildīgā iestāde

Skatiet detalizētu informāciju piedējamā lapas.

# 한국어

## 제품 소개

용접면은 특수 머리보호장비로서 용접작업 시 용접유해광선 UV, 적외선, 뜨거운 열과 불꽃으로부터 눈과 얼굴 및 목을 보호해 줍니다. 용접면은 여러 부품으로 구성되어 있습니다(부속품 목록 참조). 자동 용접 필드는 수동 UV 및 수동 적외선을 능동 필터와 결합하여 스펙트럼의 밝은 상태에서 불꽃조절형식으로 차광도를 조절합니다. 자동 용접 필드의 광투과율은 조기의 높은 수직(밝은 상태)에 있습니다. 용접 아크가 발생하면 수직면 전하 시간대에는 필터의 광투과율은 낮은 값(어두운 상태)으로 변경됩니다. 오일메 따라 용접면은 안전모와 PAPR(Powered Air Purifying Respirator) 시스템과 결합할 수 있습니다.

## 사용 전 확인

사용 전 [사용설명서]를 반드시 읽어 주시기 바랍니다. 커버 렌즈, 카트리지가, 헤드밴드 가 올바르게 장착되지 않았는지 확인하고 사용하시기 바랍니다. 이상 발생 시 사용을 즉각 중단 하시고 해결하시기 바랍니다.

## 주의 및 안전 사항 / 위험

용접 시 안구 및 피부 손상을 일으킬 수 있는 열과 유해한 용접광이 방출됩니다. 본 제품은 사용자의 눈과 얼굴을 보호해 줍니다. 용접면의 착용은 안전 등급 선택에 상관없이 사용자의 눈을 지속적으로 자외선, 적외선으로부터 보호할 수 있습니다. 그러나 신체의 나머지 부분을 보호하기 위해서는 적절한 안전 의류를 착용해야 합니다. 용접 동안 방출되는 미세 입자, 옴에 의해 알려진 기 반용을 일으킬 수 있으며 피부 접촉 재료에 예민한 사람에게 알레르기 반응을 일으킬 수 있습니다. 용접면은 다른 목적으로 사용하거나 사용 용도를 무시는 경우 제조사의 책임이 없습니다. 본 용접용 보안면은 산소 아세틸렌 용접을 제외하고 모든 용접에 적합합니다. 차광도는 EN169 기준에 따라 사용하십시오. 용접면은 안전모가 아닙니다. 오일메 따라 용접면은 안전모와 결합시킬 수 있습니다. 용접면은 설계 사양으로 인해 시야에 영향을 줄 수 있으며 (측면은 머리를 돌려야 볼 수 있음) 자동 차광 필드의 광선 투과로 인해 색상 인식이 영향을 미칠 수 있습니다. 이 때문에 신호 표시등이나 경고 표시기가 보이지 않을 수 있습니다. 또한 더 큰 머리 사이즈, 용접면을 착용한 상태로 인해 부딪히는 위험이 발생할 수 있습니다. 용접면은 오디오 및 열에 대한 감지도 또한 감소시킵니다.

## 절전 모드

카트리지의 사용 수명을 연장하기 위해 자동 절전 모드를 갖습니다. 1LUX 미만의 밝기에서 약 10분간 카트리지가 노출되면 자동으로 카트리지가 절전 모드로 전환하여 배터리 수명을 연장합니다. 카트리지를 다시 사용하기 위해서는 절전 모드 전환광에 노출시켜 카트리지가 회로를 활성화 하시기 합니다. 사용 중 회로가 활성화 되지 않거나 자금이 되지 않을 경우에는 배터리를 교체하시기 바랍니다.

## 품질 보증

보증 보증에 대해서는 제조사의 국내 영업 기준을 참고하시기 바랍니다. 자세한 사항은 공식 대리점에 문의하시기 바랍니다. 품질 보증은 재료 및 제품 결함에 대해서만 적용됩니다. 실시 하거나 소비자 과실에 의한 고장 및 임의의 개조 및 수리 시 발생한 고장에 대해서는 책임이 없습니다. 또한 제조사에서 제작하고 판매한 부품의 다른 부품이 사용되었을 경우에 대해서도 책임이 없습니다.

## 예상 수명

용접 헬멧은 유효 기량이 없습니다. 제품은 보이거나 보이지 않는 손상 또는 기능에 문제가 발생하지 않는 한 사용될 수 있습니다.

## 용접면 착용 방법

- 헤드밴드** 상단의 조절밴드(p.4) 머리 길이를 조절합니다. 헤드밴드 조절 노브를 돌려 편하고 안정적인 상태까지 고정합니다.
- 눈과의 거리 및 면체 각도 조절** 잠금 노브를 풀어 (p.4-5) 카트리지와 눈과의 거리를 조절합니다. 고정축으로 기울어 지지 않게 양쪽을 동일하게 조절 한 뒤 잠금 노브를 이용하여 고정합니다. 면체 각도는 로터리 노브를 이용하여 조절할 수 있습니다.(p.5).
- 자동/수동 작동 모드** 슬라이드 스위치를 이용하여 자동/수동모드를 설정합니다.(p.5). 자동 모드에서는 아크광 센서가 자동으로 차광도를 설정합니다.(EN379:2003). 수동 모드에서는 차광도는 노브를 이용하여 설정할 수 있습니다.(p.6-7).
- 차광도** 수동 모드에서는 슬라이드 스위치를 이용하여 차광도 범위를 SL5-SL9/SL9-SL13으로 설정할 수 있습니다. 세부 차광도 설정은 노브를 이용하여 설정합니다.(p.6-7). 자동 모드에서는 차광선도도가 "N"으로 설정되어 있을 경우 차광도는 EN379 기준에 따라 SL5-SL13까지 자동으로 설정 됩니다. 사용자의 선도도에 따라 선도도 노브를 돌려 차광도를 조절할 수 있습니다(노색 지시선 참고).
- 그라인드 모드** 그라인드 버튼(p.6)을 눌러 카트리지를 그라인드 모드로 전환시켜 주십시오. 그라인드 모드에서는 차광도 SL2.5의 밝기로 유지되며 면체 내부의 카트리지에서 적색 LED 불의 점멸로 그라인드 모드를 알려줍니다. 그라인드 모드는 작동 10분 후 자동으로 꺼지며 강제 그라인드 모드 해지를 위해서는 그라인드 버튼을 다시 눌러주십시오.
- 감도 조절** 감도 조절 노브(p.7) 이용하여 민감도를 조절할 수 있습니다. "Super High"영역에서 최대의 민감도를 얻을 수 있으며 일반적인 민감도 영역이긴 조 절 노브를 이용하여 민감도를 조절 할 수 있습니다. 작업환경이 빛의 노출이 많은 경우 민감도를 저감 시키면 불필요한 차광을 예방하고 배터리 수명을 연장할 수 있습니다.
- 센서 슬라이더** 센서 슬라이더는 광 검출 각도를 2가지 영역으로 확장하거나 축소시킬 수 있습니다.(p.7)
- 지연시간 조절** 열림 지연 노브를 (p.7) 이용하여 카트리지가 어두운 상태에서 밝은 상태로 전환되는 시간을 0.1sec 에서 2.0sec까지 조절할 수 있게 하여 색의 잔상 및 진류 용접 진류에서 눈을 보호할 수 있습니다.
- 트와일라이트** 가장 긴 지연시간에서는 트와일라이트 모드가 설정되어 용접 후 매우 밝은 빛에 의한 안구 손상 및 피로도 가중을 예방합니다. 단, 해당 용접 시에는 적합하지 않으니 태그 용접 시에는 지연시간을 최소로 하여 사용 하십시오.

## 카트리지 관리

카트리지와 커버필드는 정기적으로 부러든 전으로 깨끗하게 닦거나 알코올을 이용하여 부드럽게 닦아 내어 사용 하십시오. 손상 된 카트리지와 커버렌즈는 반드시 교체하시기 바랍니다.

## 보관

자동 용접용 보안면은 습도가 낮은 상온에서 보관하시기 바랍니다. 상품 구매 시 포장된 바스를 이용하여서면 배터리 수명을 연장할 수 있습니다.

## 커버렌즈 교환(p.8-9)

면체 한쪽면을 고정하고 반대 쪽 클립을 눌러 커버 렌즈를 분리 시킵니다. 새 커버렌즈의 보호필름을 벗겨낸 후 면체의 클립에 한쪽을 고정 시키고 반대쪽을 당겨 나머지 클립에 고정합니다.

커버 렌즈의 기밀을 유지하기 위하여 교체 시 약간의 압력이 필요합니다. 필요 시 면체 내부에서 클립을 당기면 좀 더 쉽게 렌즈를 교체 할 수 있습니다.

## 배터리 교환(p.5)

배터리는 교체 가능한 CR2032 리튬 동전형 배터리를 사용하고 있습니다. 배터리 수명이 다하면 초록색 LED가 점멸되며 교체 시기를 알리므로 p.3-4과 같이 배터리를 교체해 주십시오.

- 배터리 커버를 분리합니다.
- 그림과 같이 CR2032 배터리를 삽입합니다.
- 배터리 커버를 원 상태로 장착합니다.

배터리 교체 후에도 카트리지가 작동하지 않는다면 배터리의 극성(+,-)을 확인하여 주십시오. 배터리 용량을 확인하기 위해서는 밝은 램프로 카트리지를 근접시켜 작동 상태를 확인 할 수 있습니다. 배터리를 적절하게 교체한 후에도 카트리지가 작동하지 않는다면 카트리지를 사용할 수 없으므로 교체하시기 합니다.

## 카트리지 교환(p.8)

- 차광도 조절 노브를 당겨 면체와 분리합니다.
- 면체 내부의 배터리 커버를 조심스럽게 분리합니다.
- 면체 내부의 카트리지 상단의 고정 스프링을 상측으로 밀어 고정을 해지 합니다.
- 카트리지를 기울여 조심스럽게 면체와 분리합니다.
- 카트리지를 새로운 고정레버를 눌러 잠금을 해제 시킵니다.
- 면체와 카트리지 조립용 틀새를 통해 조립부를 분리합니다.
- 카트리지를 제거하고 새로운 카트리지를 삽입합니다.
- 카트리지 설치 시 역순으로 설치하십시오.

## 오작동 조치 방법

### 카트리지가 어두워 지지 않을 때

- ▶ 민감도를 조절하세요 → 그라인드 모드를 해지시켜 주세요
- ▶ 센서 슬라이더를 조절하세요 → 세션 또는 커버렌즈를 청소하세요
- ▶ 센서와 용접 아크가 일치하지 않도록 유지하세요
- ▶ 배터리를 교체하세요

### 카트리지가 차광 수준이 너무 밝을 때

- ▶ 차광도를 낮은 수준으로 조절하세요
- ▶ 차광도 모드를 차광 선도도에 +1 또는 +2로 조절하세요

### 카트리지가 차광 수준이 어두울 때

- ▶ 차광도를 낮은 수준으로 조절하세요
- ▶ 차광도 모드를 차광 선도도에 -1 또는 -2로 조절하세요
- ▶ 커버렌즈를 교체하거나 청소해 주세요

### 카트리지가 깜박 거릴 때

- ▶ 지연시간을 조절하세요 → 배터리를 교체하세요
- ▶ 시야가 흐릴 때
- ▶ 커버렌즈나 카트리지를 청소해 주세요 → 작업장 조명을 밝혀 주세요
- ▶ 용접 수준에 맞는 차광도로 조절 하세요

### 용접용 보안면이 벗겨 질 때

- ▶ 헤드밴드를 조절 하세요.

## 제품 사양

(제품 특성 상 일부 사양은 변경 될 수 있습니다.)

차광 농도	SL4 (light mode) SL5 - SL13 (dark mode)
UV/R 보호	밝고 어두운 상태에서 보호 능력 최대
차광 속도	밝고 어두움 170μs (23°C/73°F) 110μs (55°C/131°F)
카트리지 크기	어두움=> 밝음 0.1-2.0s (Twilight function)
시야 크기	90 x 110 x 70mm / 3.55 x 4.33 x 0.28"
전원	50 x 100mm / 1.97 x 3.94"
무게	태양 전지, 동전형 배터리 CR 2032(3V) 2개
작동 온도	500g / 17.637 oz
보관 온도	-10°C - 70°C / 14°F - 157°F
EN379 레벨	-20°C - 80°C / -4°F - 176°F
Optical class = 1	Light scatter = 1
Homogeneity = 1	Light scatter = 1
Angle of vision dependency = 1	Angle of vision dependency = 1
Standards 기준	CE, EAC, ANSI, AS/NZS, KCS

## 구성 부품(p.9)

- 면체
- 필터
- 카트리지
- 커버 렌즈
- 안쪽 커버 렌즈
- 조임형 헤드밴드
- 자기적합성선언
- 밤피
- 차광도 조절 노브
- 민감도 조절 노브
- 배터리 커버
- 커버 렌즈 고정 클립

## 법적 고지

이 문서는 정부 부의 EU 규정2016/425 Nr. 1.4의 요구사항을 준수하고 있습니다.

## 인증 기관

# HRVATSKI

## Uvod

Šijem za zavarivanje je specijalni pokrov za glavu koji se koristi kod izvođenja određenih vrsta zavarivačkih radova kao zaštita za oči, lice i vrata od zavarivačkog svjetlosnog luka s vidljivim svjetlom, ultra-violetnim svjetlom, iskrama, infracrvenim svjetlom i vrućinom. Šijem se sastoji iz više dijelova (vidi popis rezervnih dijelova). Automatski zavarivački filter kombinira pasivni UV filter i pasivni IR filter s aktivnim filtrom, čije propuštanje svjetla u vidljivom području spektra varira ovisno o jačini zračenja zavarivačkog svjetlosnog luka. Propusnost na svjetlo automatskog zavarivačkog filtra na početku je velika (svijetlo stanje). Nakon paljenja zavarivačkog svjetlosnog luka i unutar definiranog vremena uključivanja, stupanj transmisije svjetlosti prelazi na nisku vrijednost (tamno stanje). Ovisno o modelu, šijem se može kombinirati sa zaštitnim šijemom i/ili sa sustavom PAPR (Powered Air Purifying Respirator).

## Sigurnosne napomene

Prije upotrebe šijema pročitajte uputu za rukovanje. Provjerite pravilnu montažu staklenog nastavka. Ako se greške ne mogu odстранiti, onda se kasete za zaštitu od zaslijepljivanja više ne smije koristiti.

## Mjere predostrožnosti i ograničenje zaštite/rizici

Kod postupka zavarivanja oslobađa se toplina i zračenje, što može dovesti do povreda očiju i kože. Ovaj proizvod pruža zaštitu za oči i lice. Vaše oči su kod nošenja šijema, neovisno o odabiru stupnja zaštite, permanentno zaštićene od ultra-violetnog i infracrvenog zračenja. Radi zaštite ostalih dijelova tijela dodatno je potrebno nošenje odgovarajuće zaštitne odjeće. Čestice i tvari, koje se oslobađaju postupkom zavarivanja, u nekim okolnostima kod odgovarajuće predisponiranih osoba mogu izazvati alergijske reakcije na koži. Kod osjetljivi osoba kontakt koje s dijelom za glavu može dovesti do alergijske reakcije. Zaštitni šijem za zavarivanje smije se koristiti samo za zavarivanje i brušenje i za nikakve druge primjene. Ako se šijem za zavarivanje koristi nenamjenski ili bez pridržavanja uputa za rukovanje, onda proizvođač ne preuzima nikakvu odgovornost. Šijem je pogodan za sve uobičajene postupke zavarivanja, s izuzetkom plinskog i laserskog zavarivanja. Molimo da obratite pažnju na preporučeni stupanj zaštite u skladu s EN169 na omotu. Izgrebena ili neispravna stakla treba zamijeniti. Šijem nije zamjena za sigurnosni šijem. Ovisno o modelu, šijem se može kombinirati sa sigurnosnim šijemom.

Zbog konstrukcijskih zahtjeva, šijem može imati negativnog utjecaja na vidno polje (bočno vidno polje vidljivo tek nakon okretanja glave) i na percepciju boja zbog propusnosti na svjetlo automatskog filtra za zatamnjivanje. Zbog toga u određenim okolnostima nije moguće registrirati signalnih svjetala ili indikatora za upozorenje. Osim toga postoji opasnost od udaranja zbog povećane konture (glava sa stavljenim šijemom). Šijem smanjuje i osjetljivost na zvuk i toplinu.

## Režim spavanja

Kasete za zaštitu od zaslijepljivanja posjeduje automatsku funkciju isključivanja, koja produžuje vijek trajanja baterije. Ako kroz otprilike 10 min. na kasetu za zaštitu od zaslijepljivanja padne manje od 1 Luxa svjetla, onda se kasete za zaštitu od zaslijepljivanja automatski isključuju. Za ponovno uključivanje kasete solarne ćelije treba na kratko izložit i dnevnom svjetlu. Ako se kasete za zaštitu od zaslijepljivanja više ne može aktivirati ili ako kod paljenja zavarivačkog luka više ne može zatamnit, onda treba zamijeniti baterije.

## Jamstvo i odgovornost

Jamstvene odredbe možete pronaći u naputku nacionalne organizacije za prodaju proizvođača. Za ostale informacije s tim u vezi molimo da se obratite službenom trgovcu. Jamstvo se odnosi samo na greške u materijalu i izradi. U slučaju zastoja, nastalih zbog nepravilne primjene, nedovoljnih zahteva ili zbog upotrebe, koje proizvođač nije predvidio, prestaje jamstvo i odgovornost. Odgovornost i jamstvo prestaju i ako se koriste rezervni dijelovi, koje ne distribuira proizvođač.

## Očekivani vijek trajanja

Šijem za zavarivanje nema rok trajanja. Proizvod se može koristiti sve dok ne dođe do vidljivih ili nevidljivih oštećenja ili smjetnju u funkcionalnosti.

## Primjena (Quick Start Guide)

- Traka za glavu.** Prilagodite gornju prilagodbu traku (S. 4) veličini Vaše glave. Pritisnite gumb za zahvaćanje (S. 4) okrećite ga, sve dok traka za glavu dobro ne nalegne, ali bez pritiska.
- Razmak od očiju i nagib šijema.** Optužanjem gumba za blokiranje (S. 4-5) podešava se razmak između kasete i očiju. Jednako podesite obje strane i nemojte nakriviti. Zatim ponovno pritegnite gumb za blokiranje. Inače šijema se može prilagoditi okretnim gumbom (S. 5).
- Automatski i ručni režim rada.** Kliznim prekidačem se može odabrati podešeni režim stupnja zaštite. U automatskom režimu se stupanj zaštite pomoću senzoričke automatski prilagođava intenzitetu svjetlosnog luka (norma EN 379:2003). U ručnom režimu se stupanj zaštite može podešavati okretnim gumbom (S. 6-7).
- Stupanj zaštite.** Podešavanje stupnja zaštite se može izvesti ručno okretnim gumbom potencijometra. Može se odabrati u područjima SL 9 do SL 13.
- Režim brušenja.** Pritiskom na gumb „Grind“ (S. 6) kasete za zaštitu od zaslijepljivanja se prebacuje u režim brušenja. U ovom režimu je kasete deaktivirana i oštite u svjetlom stanju. Aktivirani režim brušenja se može prepoznati po treperenju crvenog LED-a (S. 6) u unutrašnjem svjetlu. Za isključivanje režima brušenja ponovno pritisnite gumb „Grind“. Režim brušenja se nakon 10 minuta automatski isključuje.
- Osjetljivost.** Gumbom za osjetljivost (S. 7) podešava se osjetljivost na okolno svjetlo. Granica prema "Super High" odgovara standardnoj postavci. Okretnim gumbom kretanjem gumba to se može individualno podesiti. U području "Super High" postize se vrlo velika osjetljivost na svjetlo.
- Klizač senzora.** Klizač senzora se može postaviti u dva različita položaja. Ovisno o položaju, kut za detekciju okolnog svjetla se smanjuje (S. 7) ili povećava (S. 7).
- Regulator vremena otvaranja.** Regulator vremena otvaranja (Delay) (S. 7) dopušta biranje zadrške otvaranja s tamnog na svjetlo. Okretni gumb omogućuje klizno podešavanje s tamnog na svjetlo u rasponu od 0.1 - 2.0 s.
- Efekt sunmaka / Twilight.** Postepeni prelazak s tamnog na svjetlo kod efekta sunmaka "Twilight" očima pruža još bolju zaštitu od zamora i iritacija kod naknadno žarećih objekata i ostavlja očima vremena da se naviknu na svjetlinu (S. 7).

## Čišćenje i dezinfekcija

Kasetu za zaštitu od zaslijepljivanja i stakleni nastavak redovito trebate čistiti mekom krpom. Ne smije se koristiti jaka sredstva za čišćenje, otapala, alkoholi ili sredstva za čišćenje s udjelom abrazivnih sredstava. Izgrebena ili oštećena stakla vizira treba zamijeniti.

## Skladištenje

Šijem za zavarivanje treba skladištiti na sobnoj temperaturi uz malo vlage u zraku. Radi produžavanja vijeka trajanja baterija, šijem treba skladištiti u originalnom pakovanju.

## Zamjena staklenog nastavka (S. 8-9)

Pritiskom na kopču sa strane stakleni nastavak se otpušta i može se skinuti. Zakvačite novi stakleni nastavak u kopču sa strane. Stakleni nastavak spроведite do druge kopče sa strane i pustite da uskoči. Ovaj zahvat zahtjeva mali pritisak, kako bi se brtva na staklenom nastavku oblikovala prema tijelu šijema.

## Zamjena baterija (S. 5)

Kasete za zaštitu od zaslijepljivanja posjeduje zamjenjivim litijskim gumb-baterijama tipa CR2032. Ako koristite šijem za zavarivanje s priključkom za svjetli zrak, onda prije zamjene baterija trebale skinuti brtvilo za lice. Baterije trebate zamijeniti, ako LED kasete trepen zeleno bojom.

- Pažljivo skinite poklopac za baterije.
- Izvadite baterije i izbrinite ih u skladu s uobičajenim propisima zemlje u pogledu specijalnog otpada.
- Umetnite baterije tipa CR2032 kao što je prikazano.
- Pažljivo montirajte poklopac za baterije.

Ako kasete za zaštitu od zaslijepljivanja kod paljenja zavarivačkog luka više ne zatamni, onda molimo da provjerite polaritet baterija. Za kontrolu, da li baterije imaju još dovoljno energije, postavite kasetu za zaštitu od zaslijepljivanja prema nekoj svjetloj lampi. Ako sad treperi zeleni LED, onda su baterije prazne i treba ih odmah zamijeniti. Ako kasete za zaštitu od zaslijepljivanja unatoč pravilnoj zamjeni baterija ne funkcionira ispravno, onda ona više nije upotrebljiva i treba ju zamijeniti.

## Vađenje/ugradnja kasete za zaštitu od zaslijepljivanja (S. 8)

- Izvadite gumb za stupanj zaštite
  - Pažljivo skinite poklopac za baterije
  - Debljirajte oprugu držača kasete, kao što je prikazano
  - Oprezno istrežite kasete van
  - Debljirajte satelitski kao što je prikazano
  - Izvadite kasetu kroz prozor u šijemu
  - Okrenite satelitski za 90° i provuците kroz ovaj otvor u šijemu
  - Odstanjanje / zamjena kasete za zaštitu od zaslijepljivanja
- Ugradnja kasete za zaštitu od zaslijepljivanja vrši se obrtnim redoslijedom.

## Rješavanje problema

### Kasete za zaštitu od zaslijepljivanja ne zatamni

- Podešavanje osjetljivosti → Promjena položaja klizača senzora
- Čišćenje senzora ili staklenog nastavka → Deaktiviranje režima brušenja
- Provjera sigurnosnog strujanja prema senzoru → Zamjena baterija

### Stupanj zaštite previše svjetla

→ podesite viši stupanj zaštite ili koristite obojena unutrašnja stakla vizira

### Stupanj zaštite previše taman

→ Očistite ili zamijenite stakleni nastavak

### Kasete za zaštitu od zaslijepljivanja titra

- Prilagodite položaj regulatora vremena otvaranja postupku zavarivanja
- Zamjena baterija

### Loša vidljivost

- Očistite stakleni nastavak ili kasetu za zaštitu od zaslijepljivanja
- Pojačajte okolno osvijetljenje
- Prilagodite stupanj zaštite postupku zavarivanja

### Šijem za zavarivanje klizi

→ Ponovno prilagodite / pritegnite traku za glavu

## Specifikacije

(Tehničke izmjene pridonaze)

Stupanj zaštite	Ručni režim rada: 4 (svijetlo stanje) 5 - 13 (tamno stanje)
UV/IR zaštita	Automatski i 4 (svijetlo stanje) 5 - 13 (tamno stanje)
Vrijeme prebacivanja sa svjetlog na tamno	Maksimalna zaštita u svjetlim i tamnom stanju 170µs (23°C/73°F) / 110µs (55°C/131°F)
Vrijeme prebacivanja s tamnog na svjetlo	0.05 - 1.0s
Dimenzije kasete za zaštitu od zaslijepljivanja	90 x 110 x 7mm / 3.55 x 4.33 x 0.28"
Dimenzije vidnog polja	50 x 100mm / 1.97 x 3.94"
Napajanje naponom	Solarne ćelije 2 kom. Litijske baterije, 3V, zamjenjive (CR2032)
Težina	500 g / 17.637 oz
Radna temperatura	-10°C - 70°C / 14°F - 157°F
Temperatura skladištenja	-20°C - 80°C / -4°F - 176°F
Klasifikacija prema EN379	Optička klasa= 1 raspršenost svjetlo=1
Dozvole	Homogenost= 1 Ovisnost od kuta gledanja= 2
Standardi	CE, ANSI, EAC, compliance with CSA, KCS
Dodatne oznake za PAPR verziju (tijeło CE 1024)	EN12491 (TH3 u kombinaciji s e3000, TH3 za verzije s hardhatom e3000).

## Rezervni dijelovi (stranica 9)

- Šijem bez kasete (SP01)
  - Unutrašnje zaštitno staklo (SP05)
  - Kasete za zaštitu od zaslijepljivanja
  - Set za zaštitu 1 (gumb „Sensitivity“)
  - Zajedno sa satelitom (SP02)
  - Gumb potencijometra i poklopac baterija (SP06)
  - Stakleni nastavak (SP03)
  - Trake za glavu s kopčom (SP07)
  - Set za postavak 2 (bočne kopče) (SP04)
  - Trake za znoj (SP08 / SP09)
- Za detaljnije brojeve artikala vidi omot (predzadnja stranica).

## Izjava o usklađenosti

Vidi internet adresu na posljednjoj stranici.

## Pravne napomene

Ovaj dokument zadovoljava zahtjeva EU uredbе 2016/425 br. 1.4 Priloga II.

## Navedena služba

Za detaljne informacije vidi na posljednjoj stranici.

# GAEILGE

## Réamhrá

Piosa ceanntrábh speisialta is ea clogad tálthúcháin, a úsáidtear nuair a thugtar fuil chineálacha áirithe oibre tálthúcháin chun na súile, an aghaidh agus an muineál a chosaint in aghaidh soles infheicthe, soles ultraivialait, soles infidhearg, spraeacha, agus teas ón stua tálthúcháin. Tá ríocht páirteanna sa chlogad (féach líosta na bPáirteanna Spártha). Tá sa clogad uathbrioch tálthúcháin scagaire éighníoch na gceanglaí agus scagaire éighníoch na infidhearg, mar aon le scagaire gníomhach n-athraoina a tharchurais soles sa raon infheicthe den speictream de réir dhéine an Íoslais sa stua tálthúcháin. Bíonn tarchurais soles agus clogad uathbrioch tálthúcháin ard (an staid gheal) ar dtús. Tá gar is leasach an stua tálthúcháin, agus laistigh d'aga sonraíthe lascha, athraoin comhéifeacht tarchurais soles an scagaire chug lúach íseal (an staid dhorch). Ag brath ar an múnla, is féidir an clogad a úsáid le clogad sábháilteachta agus/nó córas anáiltheora ionaithe aeir faoi chumhacht (PAPR).

## Treochra Sábháilteachta

Leigh an lámhleabhar sul n-úsáidídh tú an clogad. Déan cinnte de go bhfuil an críochnathóir suite i gceart. Mura féidir fabhtanna a réiteach, caithear éirí as an gcaiséid frithdhallraithe a úsáid láithreach Bonn.

## Réamhchúraimí agus Srianá/Rioscaí

Le linn an próisis tálthúcháin scaoltear teas agus radaíocht, rudai a d'fhéadfaid a bheith ina gcuís le gortúithe súile agus crogáin. Tugann an tairge seo coisaint do na súile agus do aghaidh. Cosnaítear do shúile go bun in aghaidh radaíocht ultraivialait agus infidhearg nuair atá an clogad a chaitheamh agé, beag beann ar an leibhéal cosanta atá roghnaithe. Caithear éadail cosanta cuil a chaitheamh freisin leis an gcuil eile de do chorp a chosaint. Céitáin agus substaintí a scaoltear le linn an próisis tálthúcháin, is féidir leo bheith ina gcuís le frithghníomhuíthe alléirgeacha creimíní indaoine a bhíonn tugtha dá leibhíd. I gcás daoine a bhfuil craiceann bog acu, d'fhéadfaid teagmháil idir an craiceann agus an cheamphráit a bheith ina cuís le frithghníomhuíthe alléirgeacha. Ní ceardnach an clogad tálthúcháin a úsáid ach amháin le haghaidh feidhmeanna tálthúcháin agus meilte agus ní le haghaidh an fheidhmeanna eile. Músáidítear an clogad tálthúcháin chun aon chríche eile, nó má dhéantar neamhaird de na treochra ciorrúcháin, ní ghlacfaidh an monaróir le haon dlítheanas as sin. Tá an clogad ciorrúcháin do gach gnáthphróiseas tálthúcháin, **seachas tálthúcháin gáis agus léasair**. Tabhair faoi deara an leibhéal cosanta a mholtar de réir EN169 ar an gumhadh. Caithear pánaí lochtacha a athsholáthraí. Ní thagann an clogad in ionad clogad sábháilteachta. Ag brath ar an múnla, is féidir an clogad a úsáid le clogad sábháilteachta. Mar gheall ar shroinchoactair an dearaidh, féadann an clogad tálthúcháin ar an réimse radhairc (ní féidir an réimse clathránach radhairc a fheiceáil ach amháin má chasat an ceann) agus chur isteach ar aireachtáil dathanna de bharr tarchurais soles an scagaire uathbrioch maoilte. D'fhéadfaid sé nach mbeadh solse comhartha ná téascáir rabhadh infheicthe mar thordair sin. Ina theannta sin, tá baol tuairte ann de bharr go bhfuil an imlíne níos mó (ceann agus an clogad ar). Nuair a chaithear an clogad, laghdáitear an aireachtáil fuaim agus theimeach freisin.

## Mód Coclata

Tá feidhm mhuítha uathbrioch ag an gcaiséid frithdhallraithe, a mheádoíonn saóir an chadhnra. Má bhíonn níos lú ná 1 Ussa de sholas ag teacht isteach sa chaiséid frithdhallraithe ar feadh tréimh de 10 nóiméad, múchtar an chaiséid frithdhallraithe go uathbrioch. Leis an gcaiséid a chur ar síl arís, caithear na cealla fótovoltaíchea a n-ochtad do sholas anlae. Más rud é nach féidir an chaiséid frithdhallraithe a ghníomhachtú a thuilleadh nó nach n-éiríonn sé dorcha nuair a lastar an stua tálthúcháin, ní mór cadhnraí nua a chur isteach ann.

## Baránta agus Dílleanas

Is díreochra na heagraicólaí díolacháin náisiúnta de chuid an mhonaróra a fhaightear na coinníollacha baránta. Tá tuilleadh eolais a fháil, déan teagmháil leis an miondóitor oifigiúil. Ní thugtar baránta ach ní díreach le lochtanna ábhair agus monaraíochta. I gcás damáiste a dhéantar mar thordair ar úsáid mhíchúil, ní oibrighbháil nó úsáid neamhdáiríthe nach ndéanann an monaróir fóráil dóibh, beidh an baránta agus an dílleanas ar neamhni. Beidh an dílleanas agus an baránta ar neamhni chomh maith má úsáidtear páirteanna spártha seachas na cinn an dlíochan an monaróir id.

## Saólré ionchais sibhírise

Ní dáta deiridh ré ag baint leis an glogad tálthúcháin. Is féidir an tairge a úsáid chomh fada agus nach bhfuil aon damáiste déanta dó, cibé infheicthe nó do fheicthe, agus nach dtarlann aon mífheidhmeanna.

## Féidhmí (Treoir Mhearhosáithe)

- Strapa cinn.** Coigeartaigh an strapa uachtarach coigeartaigh (lch. 4) le do chuid sé in oiriúint do mhéad do chinn. Brúigh an cnaipe raicineach isteach (lch. 4) agus cas é dtí go n-oiriúindí an ceannbheart i gceart, ar chumhach gcuireann brú ar do cheann.
- Fad súl agus claochadh an chlogaid.** Scaoil na cnaip glasa (lch. 4-5) leis an bhfad idir an chaiséid agus na súile a choigeartú. Coigeartaigh an dá thobóg go cothrom agus déan iarracht a chinthiú nach bhfuil sé claonta. Ansin teann na cnaip glasa arís. Is féidir claochadh an chlogaid a choigeartú ach an cnaipe a chasadh (lch. 5).
- Modh oibriúcháin: uathbrioch/lámhleabhar.** Úsáid an t-athrú sleamhnáin (p.6) chun an modh socráithe modh cosanta a roghnú. Imód uathbrioch, úsáidtear braiteoirí chun an méid cosanta a choigeartú le déine an stua (caighdeán EN 379: 2003). I mód láimhe, is féidir an leibhéal cosanta a choigeartú de láimh leis an ngluaislean (lch. 6-7).
- Leibhéal cosanta.** Is féidir soorú an leibhéil cosanta a choigeartú de láimh ach an cnaipe poiteinsiméadair a chasadh. Is féidir é a roghnú sna raonta SL 9 go SL 13.
- Mód meilte.** Brúigh an cnaipe "Meil" (lch. 6) leis an gcaiséid frithdhallraithe a shocrú chug an mód meilte. Sa mhód sin, dighníomhítear an chaiséid agus fanann i mód gaele leibhéal cosanta SL 2.5. Nuair atá an mód meilte i bhfeidhm, splancáinn LED dearg (lch. 6) ar thobóg istigh an chlogaid. Leis an mód meilte a mhíchúid, brúigh an cnaipe "Meil" arís. Múchtar an mód meilte go uathbrioch tar éis 10 nóiméad.
- Logaireacht.** Úsáid an cnaipe logaireachta (lch. 7) leis an logaireacht ar sholas comhthimpeallach a choigeartú. Is í an tsearainn "RI-ard" an gnáthshocrú. Is féidir é a chur isteach ar an cnaipe rathair a chasadh. Sa raon "RI-ard", baintear amach leibhéal an-ard logaireachta ar sholas.
- Sleamhnán braiteora.** Is féidir an sleamhnán braiteora a shocrú in dhá shuíomh dhifriúla. Ag brath ar an suíomh, laghdáitear (lch. 7) an uillinn braithe soles chomhthimpeallach.
- Rialaitheoir aua oscailte.** Cuireann an rialaitheoir aua oscailte (Móil) (lch. 7) ar do chumas an mhóil aua oscailte ó gheal go dorcha a roghnú. Is féidir an cnaipe rathair a úsáid leis an oscrú a choigeartú go leantúnach ó dorcha go solas idir 0.1 - 2.0 s.
- Tionchar Twilight.** Tugann an t-astriúir go réidh ó dhúchas go dorcha go héifeachtach cosaint níos fearr ar na súile chun tuirse agus greannú a chosc ó tharla ó rudaí eile; tugann sé na súile an t-am a gcaithfidh siad a gheamh chun an gile.

## Glanadh agus dighalú

Caithear an chaiséid frithdhallraithe agus an críochnathóir a ghanadh go rialta le héadach bog. Ná húisid oibreáin ghlanacháin, tuaslagáir, alcól ná oibreáin ghlanacháin a bhfuil scrábháig iontu. Ba chóir lionsaí nua a chur in ionad lionsaí scríobtha nó damáistithe.

## Stóráil

Ní mór an clogad tálthúcháin a stóráil ag teacht an tseomra agus ar íseal taise. Le saólré na gcadhnraí a sheineadh, stóráil an clogad sa phácsíocht bhunaidh.

## Críochnathóir nua a fheistiú (lgh. 8-9)

Brúigh fáisceán taobh isteach leis an críochnathóir a scaolteadh, rud is féidir a bhaint ansin. Ceangail an críochnathóir nua le ceann de na fáisceáin taobh. Tarrain an críochnathóir anonn chug an dara fáisceán taobh agus feistigh ina áit. Caithear é a bhriú isteach go daingean ionas go coigeartóidh an seála ar an críochnathóir do chruith seall a chlogaid.

## Cadhnraí nua a chur isteach (lch. 5)

Na cadhnraí iliam in-athsholáthraithe atá sa chaiséid frithdhallraithe, is cealla cnaipe CR2032 iad. Má tá tu ag úsáid clogad tálthúcháin a bhfuil nasc aeir iir aige, bain an seála aghaidh aua gluirfidh tú cadhnraí nua isteach. Caithear na cadhnraí nua a chur isteach nuair atá an LED ar an gcaiséid ag splancáil i ndath glas.

- Bain an clúdach cadhnra go cúramach.
- Bain na cadhnraí agus faigh réidh leu de réir na rialachán áitiúil is infheidhme maidir le dramháil ghuaiseach.
- Cuir isteach cadhnraí CR2032 mar atá léirithe.
- Cuir an clúdach cadhnra ar ais go cúramach.

Mura n-éiríonn an chaiséid frithdhallraithe dorcha nuair a lastar an stua tálthúcháin, seiceáil polaraíocht na cadhnraí. Lena sheiceáil go bhfuil go leor fuinnimh fós fágtha sna cadhnraí, tabhair an chaiséid frithdhallraithe gar do lampa geal. Má thosann an LED ag splancáil i ndath glas, ní go leor cumhachta fágtha sna cadhnraí agus caithear cinn nua a chur ina n-ionad láithreach Bonn. Mura bheidhíonn an chaiséid frithdhallraithe i gceart fuil tar éis cadhnraí nua a chur isteach ann, ní féidir é a úsáid a thuilleadh agus caithear ceann nua a fháil.

## An chaiséid frithdhallraithe a bhaint/a fheistiú (lch. 8)

- Tarrain amach an cnaipe leibhéal cosanta
- Bain an clúdach cadhnra go cúramach
- Dighlascáil ingéan coineála an chaiséid, mar atá léirithe
- Claon an chaiséid amach go cúramach
- Dighlascáil an tsataill mar atá léirithe
- Tarrain an tsataill amach tríd an gcuas sa chlogad
- Roitháil an tsataill 90° agus brúigh amach trí chuas an chlogaid i
- An chaiséid frithdhallraithe a bhaint/a fheistiú

Déantar an chaiséid frithdhallraithe a fheistiú ach na ceiméanna a leantúin ina malairt óird.

## Fabhtcheartú

### Teipeann ar an gcaiséid frithdhallraithe dorcha

- Coigeartaigh an logaireacht → Aithraigh suíomh an tseamhnáin braiteora
- Glan na braiteoirí nó an críochnathóir → Dighníomhachtáigh an mód meilte
- Seiceáil an seabhadh solais chug an mbraiteoir → Cuir cadhnraí nua isteach

### Tá an leibhéal cosanta róghéal

→ Socraigh leibhéal cosanta níos airde nó úsáid lionsaí daite istigh

### Tá an leibhéal cosanta ródhorcha

→ Roghnáigh leibhéal cosanta níos ísle → Glan an críochnathóir nó faigh ceann nua

### Bíonn an chaiséid frithdhallraithe ag preabnach

- Ceartaigh suíomh an rialaitheora ama oisail le haghaidh an próisis tálthúcháin
- Cuir cadhnraí nua isteach

## Drochléargas

- Méadhaigh leibhéal an Íoslais thimpeallach
- Cuir an leibhéal cosanta in oiriúint don phróiseas tálthúcháin

## Sleamhnaíonn an clogad tálthúcháin

→ Coigeartaigh leann an strapa cinn arís

## Sonraíochtaí

(Faoi réir athruithe teicniúla)

Leibhéal cosanta	SL2.5 (staid gheal)	SL8 – SL12 (staid dhorcha)
Cosaint UV/ID	Uaschosnaití ndáilí geala agus dorcha	
Aga lasctha ó gheal go dorcha	170µs (23°C/73°F)	11µs (55°C/131°F)
Aga lasctha ó dhorcha go geal	0.05 - 1.0s	
Tóisí an chaiséid frithdhallraithe	90 x 110 x 7mm / 3.55 x 4.33 x 0.28"	
Tóisí an réimse radhairc	50 x 100mm / 1.97 x 3.94"	
Soláthair voltais	Cealla fótovoltaíche, 2 cheann Cadhnraí LI, 3 in-athsholáthraithe (CR2032)	
Meáchan	500 g / 17.637 oz	
Teocht oibriúcháin	-10°C – 70°C / 14°F – 157°F	
Teocht stórla	-20°C – 80°C / -4°F – 176°F	
Aicmiú de réir EN379	Aicme ophúil = 1 Solas scaipthe = 1 Anonchleáilacht = 1 Spléachas ar an réimse radhairc = 2	
Ceadaithe	CE, ANSI, EAC, in oiriúint le CSA, KCS	
Maricáicha breise le haghaidh leagan PAPR (comhlíonadh dá thugtar fogra CE1024)	EN12491 (TH3) deimhneach e3000, TH3 le haghaidh leaganacha le hardthair agus e3000.	

## Páirteanna spártha (Leathanaigh 9)

- Clogad gan chasadh (SP01) -Tacar deisúcháin 1 (Cnaipe "logaireachta"), cnaipe poiteinsiméadair agus clúdach cadhnra (SP06)
- Caiséid frithdhallraithe lena n-áirítear sataill (SP02)
- Críochnathóir (SP03)
- Tacar deisúcháin 2 (fáiscín taobh) (SP04)
- Lionsa imheánach cosanta (SP05)
- Bandaí ailais (SP08/SP09)

## Dearbhú Comhriearochta

Féach an seoladh Idirlin ar an leathanach deiridh.

## Faisnéis Dlí

Comhlíonann an doiciméad seo ceanglas Rialachán 2016/425 ón AE, Uimh. 1.4 d'arscríbhinn II.

## An Comhlacht ar Tugadh Fógra dó

Le mionsonraí a fháil, féach an leathanach deiridh.

# MALTI

## Introduzzjoni

L-elm tal-ivweldjar huwa xedd ir-ras speċjali jinjntuza meta jittwettqu xoghrijiet speċifiċi ta' w'weldjar, sabiex jgħid protekti l-għajnejn, il-wiċċ u l-għonq mill-ark tal-ivweldjar b'dawl viżibbli, dawl ultravjoġa, x'rar, dawl infrared u mis-s'hana. L-elm jikkonsisti f'idiversi partijiet (ara l-lista tal-parts tal-bdli). Filter tal-ivweldjar awtomatiku jikkombina filtru UV passiv u filtru IR passiv ma' filtru attiv, li t-trazzmissjoni tad-dawl iwedjar fil-firxa viżibbli tal-ispettru tar-razzjoni ir-radjazzjoni-ark tal-ivweldjar. It-trazzmissjoni tad-dawl tal-filtru tal-ivweldjar awtomatiku għandha valur inqas li għoli (stad imdawwal). Wara li jintxgeħel-ark tal-ivweldjar u f'hand zmien identifikat tal-iswiċċjar, il-ivell tal-trazzmissjoni tad-dawl tal-filtru jinbidel għal valur aktar baxx (stak skur). Skont il-mudell, l-elmu jista' jiġi kkombinat ma' elmu tas-sigurtà u/jew ma' sistema PAPR (Respiratur Purifikatur li jIthaddem bi-Arja).

## Struzzjonijiet

Aqra l-manwal tal-użu qabel tidda tuża l-elm. Iċċekkja li l-entri tal-kaver ta' quddiem huwa mmuntat kif suppost. F'każ li l-Izbajli ma jkunx jistgħu jiġu solvuti, il-cassette li jipproteġi kontra d-dija ma jistax jibqgħi jintuza.

## Mizuri ta' Prekawzjoni u Limitu tal-Protezzjoni/Riski

Matul il-proċess tal-ivweldjar jiġu rilaxxati s'hana u radjazzjoni. Il-jistgħu jagħmlu hsara lill-għajnejn u lill-gilda. Dan il-prodott jiffrizzi protezzjoni għall-għajnejn u għall-wiċċ. Meta tibbes l-elm, għajnejk se jkun proteġti dejjem kontra l-radjazzjoni ultravjoġa u infrared irrispettament mill-għażla tal-ivell ta' protezzjoni. Sabiex tproteġi l-oġġetti tal-giżem, għandek tibbes ilbies protettiv u adozzjoni xieraq. Il-partikoli u s-sustanzi rilaxxati mill-proċess tal-ivweldjar jistgħu jikkawżaw reazzjonijiet allergiċi tal-gilda (f'individi vusxettibbli għalhim). Għall-persuni sensitivi, il-kuntatt tal-gilda mal-parti tar-razzjoni jista' jwassal għal reazzjonijiet allergiċi. L-elm tal-ivweldjar għandu jintuza biss għall-ivweldjar u t-tin u għandux jintuza għal applikazzjonijiet oħra. F'każ li l-elm tal-ivweldjar ma jintuza kif suppost jew jintuza hażin u għalhekk ma jgħux osservati l-istruzzjonijiet għat-thaddim, il-manifatur mhu se jassumi l-ebda responsabbiltà. L-elm huwa adatt għall-proċeduri komuni kollha tal-ivweldjar, hilef għall-ivweldjar bil-gass u bil-laser. Jekk jogħġbok osserva r-rakomandazzjoni tal-ivell ta' protezzjoni skont EN169 fuq il-kaver. Id-diski migrufa jew difettużi għandhom jiġu sostitwiti. L-elm ma jissostitwixxi elmu tas-sikurezza. Skont il-mudell, l-elm jista' jiġi kkombinat ma' elmu tas-sikurezza. Minhabba l-ispeċifikazzjonijiet tad-dasin, l-elm jista' jinfluenza l-firxa tal-viżjoni (wieħed jista' jara l-firxa tal-viżjoni laterali biss billi jidwar rasu) u jekkellil-perċezzjoni tal-kuluri minhabba t-trazzmissjoni tad-dawl tal-filtru awtomatiku li jibaxxi d-dawl. B'riżultat ta' dan, id-dwal tas-sinjali jew indikaturi ta' w'wisa jistgħu ma jidhrux. Barra minn hekk, hemm ir-riskju ta' impulsjoni minhabba kurva aktar (meta r-ras kollha l-elmu mibuss). L-elmu jaqqaqs ukoll il-perċezzjoni tal-awdjo u tas-s'hana.

## Il-modalità sospensjoni

Il-cassette li jipproteġi kontra d-dija għandu funzjoni awtomatika li jinfeta, u din iżjed li-hajja tal-batterija. F'każ li jkun hemm inqas minn 1 lura ta' dawl fuq il-cassette li jipproteġi kontra d-dija għal madwar 10 minuti, il-cassette li jipproteġi kontra d-dija jgħid awtomatikament. Sabiex terġa' t'għid il-cassette, icċelloli solari għandhom jiġu esposti għad-dawl tax-xemx. F'każ li l-cassette li jipproteġi kontra d-dija ma jkunx jista' jiġi attivata jew ja jkurrat meta l-ark tal-ivweldjar jintxgeħel, il-batteriji għandhom jiġu sostitwiti.

## Garanzja u Responsabbiltà

It-termini tal-garanzja jinstabu fil-istruzzjonijiet tal-organizzazzjoni tal-beygh nazzjonali tal-manifatur. Għal aktar informazzjoni, jekk jogħġbok ikkuntattja lill-negozjant uffijali. Il-garanzja tingħata biss f'każ ta' difetti fil-materjal u fil-manifattura. F'każ ta' hsara minhabba użu mhux xieraq, intervent mhux awtorizzat jew użu mhux maħsub mill-manifatur, il-garanzja u r-responsabbiltà huma nulli. Bil-istess mod, ir-responsabbiltà u l-garanzja ma japplikawx jekk jintuza partijiet tal-bdli minbarra dawk mibjugħa mill-manifatur.

## It-tal tal-hajja mistenni

L-elm tal-ivweldjar m'għandu l-ebda data ta' skadenza. Il-prodott jista' jintuza sakemm ma sseħh l-ebda hsara viżibbli jew mhux viżibbli jew ma jkunx soġġett għal funzjoni jintuza.

## Applikazzjonijiet (Quick Start Guide)

- Strixxa tar-ras** Aġġustata l-istrixxa ta' aġġustament ta' fuq (p. 4) skont id-daqs tar-ras tiegħi. Imbutta l'għewla l-buttna tar-ratchet (p. 4) u dawwar sakemm l-istrixxa tar-ras tkun immuntata b' mod sikur iżda mingħajr pressjoni.
- Distanza mill-għajnejn u inklinazzjoni tal-elm.** Id-distanza bejn il-cassette u l-għajnejn tiġi regolata billi jiġu rilaxxati l-buttni tal-issikkar (p. 4-5). Issettja 2-zewġ nahat bil-istess mod u b'bilanċjohom. Imbagħad, erġa' sskika l-buttni tal-issikkar. l-inklinazzjoni tal-elmu tista' tiġi aġġustata bil-buttna li dduq (p. 5).
- Mod operattiv: awtomatiku/manwali.** Uża l-iswiċċ ta' l-islaġ (p. 6) biex tagħzel il-mod ta' l-isettjar tal-mod ta' protezzjoni. Fil-mod awtomatiku, jintuzażaw sensuri biex jaġġustaw il-grad ta' protezzjoni għall-intensità tal-ark (standard EN 379: 2003). Fil-mod manwali, il-ivell ta' protezzjoni jista' jiġi aġġustat manwalment bil-pum (pg. 6-7).
- Livell ta' protezzjoni.** Fil-modalità "manwali", il-ivell ta' protezzjoni jista' jiġi ssettjat permezz ta' slider tal-firxa bejn il-ivell ta' firxa SL5 sa SL9 u SL9 sa SL13. L-aġġustament fin jista' jiġi ssettjat billi ddawwar il-buttna tal-potenzjometru (p. 6-7). Fil-mod "awtomatiku", il-ivell ta' protezzjoni (SL5 - SL13) jikkorrispondi għall-istandard EN 379, jekk il-pum tal-potenzjometru (p. 6-7) huwa ssettjat għall-pożizzjoni "N". Dawwar il-buttna biex tikkoreġi l-ivell ta' protezzjoni ssettjat awtomatikament b'zewġ livell ta' fuq jew l-isfel, skont il-preferenza personali.
- Modalità sospensjoni.** Meta tagħfas il-buttna "Grind" (p. 6), il-cassette li jipproteġi kontra d-dija jiġi ssettjat għall-modalità tal-tin. F'din il-modalità, il-cassette jiġi dattivata u jibqgħi fl-isat imdawwal bil-ivell ta' protezzjoni SL 2.5. Il-modalità tal-tin attivata tista' tiġi rikonxuta mill-LED aħmar li jlejtep (p. 6) għewla l-elm. Sabiex tiffi l-modalità tal-tin, erġa' aghfas l-buttna "Grind". Il-modalità tal-tin tinfeta b' mod awtomatiku wara 10 minuti.
- Sensitività.** Il-buttna tas-sensitività (p. 7) ta' aġġustata s-sensitività tad-dawl ambjentali. Il-ivell limitu "Super High" jimpilka l-isettjar standard tas-sensitività. Billi ddawwar il-buttna rotatorja, dan jista' jiġi aġġustat individualment. Fil-firxa "Super High" inqas hażin livell tas-sensitività tad-dawl għoli hafna.
- Slajder tas-senser** Is-slajder tas-senser jista' jiġi ssettjat f'zewġ pożizzjonijiet differenti: Skont il-pożizzjoni, l-angolu tad-ditekter tad-dawl ambjentali jnaqqaqs (p. 7) jew iżjed (p. 7).
- Regolatur tal-hinijiet tal-ftuħ** Il-regolatur tal-hinijiet tal-ftuħ (Delay) (p. 7) jippermittlek tagħzel id-dewmien tal-ftuħ minn skur għal ċar. Il-buttna rotatorja tippermetti aġġustament stabbl minn skur għal ċar ta' bejn 0.1 - 2.0 s.
- L-effett tal-għaxex.** It-trazzjoni bla xkiel tal-effett tal-għaxex mid-diam għad-dawl toffri protezzjoni saħansitra aħjar tal-għajnejn biex tevita l-għejja u l-irritazzjoni kkwazati minn wara l-hruġ minn oġġetti, jagħti lill-għajnejn il-hin li għandhom b'zonn biex jakklimatizzaw il-luminosità.

## Tindif u Diżinfekzjoni

Il-cassette li jipproteġi kontra d-dija u l-entri tal-protezzjoni għandhom jiġu mndafa regolarm b'biċċa drapp ratba. Tużax materjali tal-tindif qawwija, solvanti, alkohol, jew abrazivi li jkun fihom materjali tal-tindif li jkorrux. L-entri mibruxa jew danneġġati għandhom jiġu sostitwiti.

## Hzin

L-elm tal-ivweldjar għandu jinħażen f'temperatura ambjentali u f'post fejn l-umidità tkun baxxa. Sabiex il-hajja tal-batterija tistawwal, aghzen l-elm fil-imbalgġi oriġinali tiegħu.

## Sostituzzjoni tal-ivell tal-kaver ta' quddiem (p. 8-9)

Imbotta l'għewla kipp ta' bejn tiri l-ivell ta' kaver ta' quddiem u mbagħad neħiha. Wahhal il-entri tal-kaver ta' quddiem il-ivell tal-kaver tal-entri. Qabbad il-entri tal-kaver ta' quddiem mat-tieni kipp laterali u l-oġġija p'posha. Din l-azzjoni tirriġidja certu pressjoni, sabiex jiġi zġurat li s-sigili fuq il-entri tal-kaver ta' quddiem ihalli l-effett mixtieġ.

## Bdli tal-batterija (p. 5)

Il-cassette li jipproteġi kontra d-dija għandu jipproteġi sostitwiti taċċelluli tal-litju tal-tip CR2032. F'każ li tuza elm tal-ivweldjar b'konnessione ta' arja esterna, trid neħsi s-sigill ta' w'wied qabel ma tissostwixxi l-batteriji. Il-batteriji għandhom jiġu sostitwiti mill-LED tal-cassette lejtep aħdar.

- Neħbi l-kawtela l-kaver tal-batterija
- Neħbi l-batteriji u arimhom skont ir-regolamenti nazzjonali dwar ir-rimi ta' skart speċjali
- Dahhal il-batterija tal-tip CR2032 kif mun
- Immonta l-kawtela l-kaver tal-batterija

F'każ li l-cassette li jipproteġi kontra d-dija majskurax meta l-ark tal-ivweldjar jintxgeħel, iċċekkja li l-polantja tal-batterija hija korretta. Sabiex ikkontrolla jekk il-batteriji għad għandhom biżżeġġ enerġija, poġġi l-cassette li jipproteġi kontra d-dija f'dawl qawwi. Jekk l-LED lejtep aħdar, il-batteriji huma voġja u jidru jbiddu idemmagħent. F'każ li wara li tbedli l-batteriji kif suppost, il-cassette li jipproteġi kontra d-dija ma jiffrunzjonax kif xieraq, dan m'għandux jiġi jntuza u jnjunt jibndel.

## Zmuntar u mmuntar tal-cassette li jipproteġi kontra d-dija (p. 8)

- Neħbi l-buttna tal-ivell tal-protezzjoni
- Neħbi l-kawtela l-kaver tal-batterija
- Neħbi l-sock tal-molla tal-cassette kif muri
- Otroq bil-mod il-cassette
- Sostwixxi l-satellita mill-sock kif muri
- Igħed is-satellita mill-parti centrali tal-elm
- Dawwar is-satellita 90° u dahhalha mit-toqba li tinsaf il-elm
- Neħbi l'ideli l-cassette li jipproteġi kontra d-dija

L-installazzjoni tal-cassette li jipproteġi kontra d-dija sirdi foronj inversa.

## Soluzzjoni tal-problemi

### Il-cassette li jipproteġi kontra d-dija ma jiskurax

- Aġġusta s-sensitività → Iddidli l-pożizzjoni tas-slawder tas-senser
- Naddaf is-sensers jew l-entri tal-kaver ta' quddiem → Iddiżattiva l-modalità tal-tin
- Iċċekkja l-fluss tal-luminosità f'senser → Ibdel il-batteriji

### Il-ivell ta' protezzjoni qawwi wisq

→ Issettja livell oġġta ta' protezzjoni jew uża lenti interna kkkulurta

### Il-ivell ta' protezzjoni skur wisq

→ Aghzel livell ta' protezzjoni aktar baxx → Naddaf jew ibdel il-entri tal-kaver ta' quddiem

### Il-cassette li jipproteġi kontra d-dija qed lejtep

→ Aġġusta l-pożizzjoni tal-kontrolli tal-hin tal-ftuħ għall-proċedura tal-ivweldjar → Ibdel il-batteriji

### Viżjoni batuta

→ Naddaf l-entri tal-kaver ta' quddiem jew il-cassette li jipproteġi kontra d-dija → Iddiżattiva l-entri ambjentali

→ Aġġusta l-ivell ta' protezzjoni għall-proċedura tal-ivweldjar

### L-elm tal-ivweldjar jaqgħi

→ Erġa' aġġusta l-issikka l-istrixxa tar-ras

## Speċifikazzjonijiet

(Afha nriserwaw id-dritt li nagħmlu t'bidliet tekniċi)

Livell ta' protezzjoni	SL2.5 (modalità ċara)	SL8 - SL12 (modalità skura)
Protezzjoni UV/IR	Protezzjoni massima	Modalità ċara u skura
Il-hin tal-ibdel minn ċar għal skur	100µs (23°C/73°F) / 70µs (55°C/131°F)	
Il-hin tal-ibdel minn skur għal ċar	0.05 - 1.0s	
Id-dimensjonijiet tal-cassette li jipproteġi kontra d-dija	90 x 110 x 7 mm / 3.55 x 4.33 x 0.28"	
Id-dimensjonijiet tal-firxa tal-viżjoni	50 x 100 mm / 1.97 x 3.94"	
Provista tal-enerġija	CELI01, S25k, Batteriji Li3V sostitwibbli (CR2032)	
Ponderazzjoni	500 g / 17.637 oz	
Temperatura tal-thaddim	-10 °C ~ 70 °C / 14 °F ~ 157 °F	
Temperatura tal-hażna	-20 °C ~ 80 °C / 4 °F ~ 176 °F	
Klassifikazzjoni skont EN379	Klassi ottika=1 Dawl interfer=1 Onoġenità=1	Angolu tal-plandance=1
Standards	CE, ANSI, EAC, compliance with GSA, KCS	
Marki addizzjonali għall-verżjoni PAPR (kop notifikat CE1024)	EN12491 (TH3 flimkien ma' k3000, TH3 għal verżjonijiet b'hardhat u e3000).	

## Parti tal-bdli (paġni)

- Elmu mingħajr cassette (SP01) → buttna tal-potenzjometru u kopturta tal-batterija
- Cassette li jipproteġi kontra d-dija inkluza satellita (SP02) (SP06)
- Lenti tal-kaver ta' quddiem (SP03) → strixxa tar-ras li tista' tiġi sskitata
- Sett tal-iswt 2 (kippis laterali) (SP04) (SP07)
- Lenti protettiva interna (SP05) → Strixxi li jassorbu l-għaraq (SP08 / SP09)
- Tista' s'isb in-nmri preċiżi tal-artikulu fuq il-kaver (ti-tieni paġna tal-aħbar).

## Dikjarazzjoni tal-konformità

Tista' s'isb l-indirizz elettroniku fuq il-aħbar paġna.

## Avviż legali

Dan id-dokument jikkonforma mar-rekwiżiti tar-Regolament UE 2016/425 Nru. 1.4 tal-Anness II.

## Korp notifikat









Għal informazzjoni ddetaljata ara l-aħbar paġna.







## spare parts list

	SP01	5001.684
	SP02	5012.480
	SP03	5000.210
	SP04	5003.501
	SP05	5000.001
	SP06	5003.500
	SP07	5003.250
	SP08	5004.073
	SP09	5004.020

**optrel tec ag**  
industriestrasse 2  
ch-9630 wattwil

phone: +41 (0)71 987 42 00  
fax: +41 (0)71 987 42 99

info@optrel.com  
www.optrel.com



1883   
Notified body  
ECS GmbH  
European Certification Service  
Hüttfeldstrasse 50  
DE 73430 Aalen  
Germany

PAPR version only  
1024   
Notified body  
Occupational Safety Research  
Institute  
Jeruzalémská 1283/9  
CZ-110 00 Praha 1  
Czech Republic

**ANSI**  
compliance with CSA Z94.3-15

Serial No.:	Serie-nr.:
No. de série:	Numer serri:
Serien-Nr.:	Ěíslo série:
Serienr.:	<b>Дата продажи:</b>
No. di serie:	<b>批量號碼 :</b>
Núm. de serie:	Sorozatszám:
N° de sérieie:	Seri Nr.:
Serienr.:	シリアル番号 :
Sarjanro:	Αριθμός σειράς:
Serienr.:	:מספר סדרה

Date of sale:	Salgsdato:
Date de vente:	Data sprzedaży:
Verkaufsdatum:	Datum prodeje:
Försäljningsdatum:	<b>Штамп дилера:</b>
Data di acquisto:	<b>銷售日期 :</b>
Fecha de venta:	Eladási dátum:
Data da venda:	Satış Zarihi:
Verkoopdatum:	この保証状態 :
Myyntipäiväys:	Ημερομηνία πώλησης :
Købsdato:	:תאריך קניה

Dealer's stamp:	Forhandlerstempel:
Cachet du revendeur:	Pieczętka sprzedawcy:
Stempel des Händlers:	Razítko prodejce:
Säljarens stämpel:	<b>Серийный №:</b>
Timbro del rivenditore:	<b>經銷商之印章 :</b>
Sello del comerciante:	A kereskedő bélyegzője:
Carimbo do vendedor:	Bayii kaşesi:
Stempel leverancier:	ディーラーのスタンプ :
Myyjän leima:	Σφραγίδα καταστήματος πώλησης:
Forhandlers stempel:	:חתימת המשווק



visit our homepage  
<http://www.optrel.com/>

declaration of conformity  
<https://www.optrel.com/service/downloads/>